

BP 3 Home & Garden
BP 4 Home & Garden ecologic
BP 5 Home & Garden
BP 7 Home & Garden ecologic



Magyar	5
Čeština	19
Slovenščina	32
Românește	45
Slovenčina	58
Hrvatski	71
Srpski	84
Български	97
中文	111
العربية	135

Register and win!
www.karcher.com/register-and-win



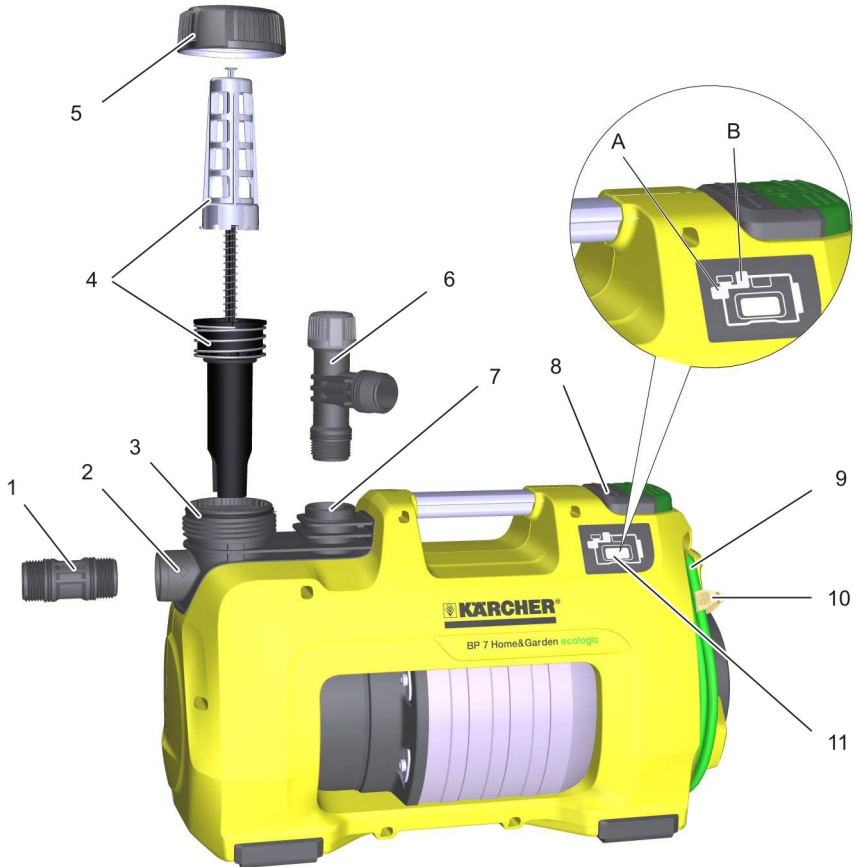
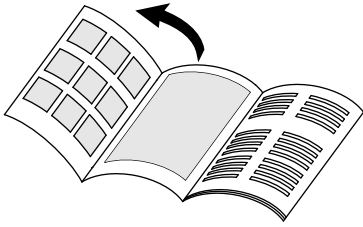

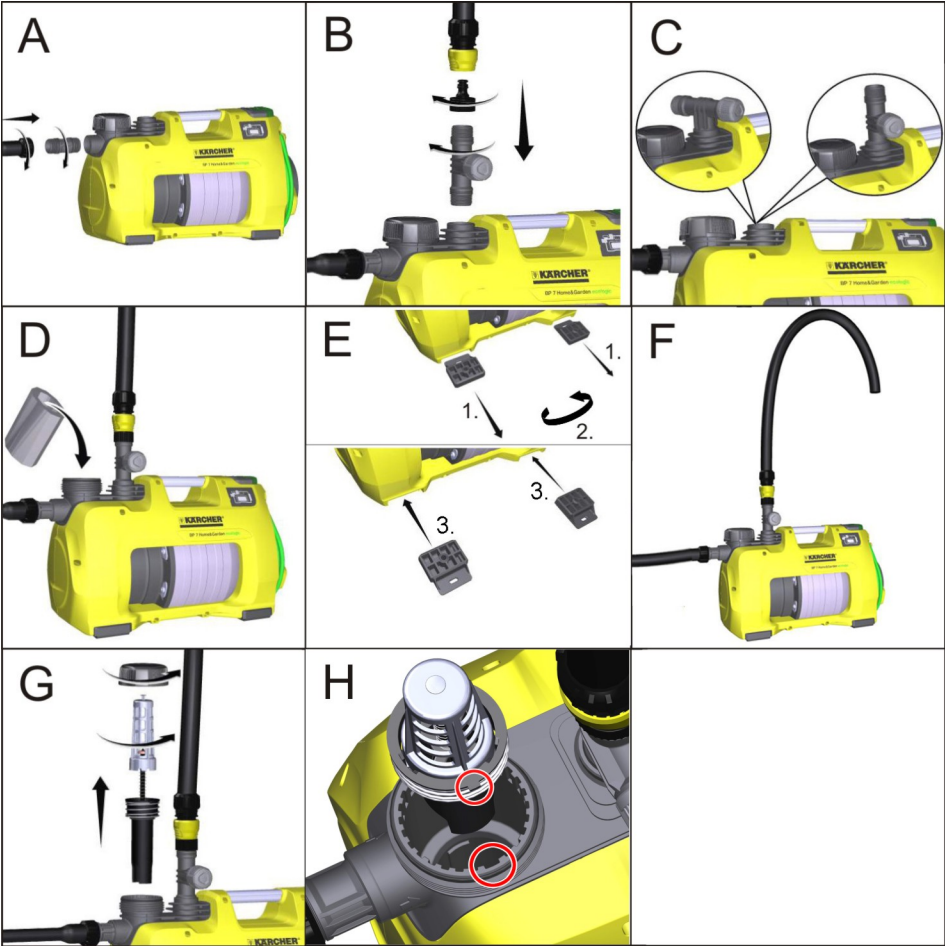

Optional accessories:

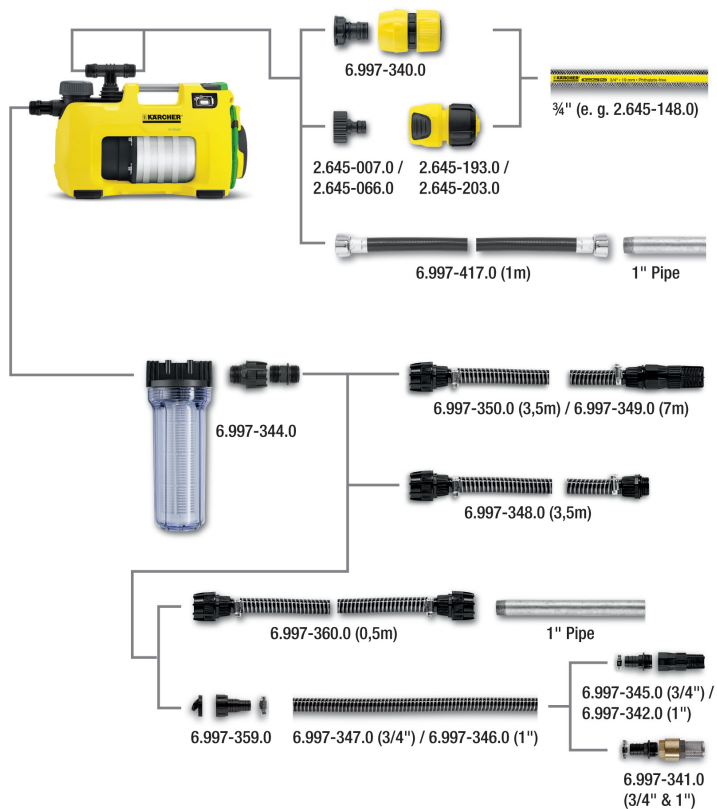

Tartalomjegyzék

Általános megjegyzések	HU . . . 1
Biztonsági tanácsok	HU . . . 2
Használat	HU . . . 3
Ápolás, karbantartás	HU . . . 5
Szállítás	HU . . . 5
A készülék tárolása	HU . . . 6
Különleges tartozékok	HU . . . 6
Segítség üzemzavar esetén.	HU . . . 8
Alkalmazási útmutatás	HU . . 10
Műszaki adatok	HU . . 11
EK konformitási nyilatkozat	HU . . 13

Általános megjegyzések

Tisztelt Vásárló,



Készüléke első használata előtt olvassa el ezt az üzemeltetési utasítást és ez alapján járjon el. Őrizze meg jelen üzemeltetési útmutatót későbbi használat miatt vagy a későbbi tulajdonos számára.

Rendeltetésszerű használat

Ezt a készüléket háztartási használatra fejlesztettük ki, és nem ipari használat igénybevételére terveztük.

A gyártó nem felel az olyan esetleges károkért, amelyek a nem rendeltetésszerű használat, vagy hibás kezelés következtében keletkeznek.

A berendezés főleg a házban és a kertben való alkalmazásra szolgál.

A házi & kerti szivattyúk vízigény esetén automatikusan be- és kikapcsolódnak. Így mind a kertben, mind a házban belül jól használhatóak. A szivattyúkat, például egy ciszternával összekapcsolva, kítűnően lehet használni a házban található mosógépek vagy WC-öblítők vízellátására. Ezen felül a szivattyúk állandó üzemi nyomása révén egy megbízható kertöntözésről is lehet gondoskodni.

Vigyázat

A szivattyú nyomásnövelésre való alkalmazása esetén a 6 bar maximális megengedett belső nyomást (a nyomóoldalon) nem szabad túllépni. A megnövelni kívánt beemeneti nyomás és a szivattyú nyomása összeadódik.

Példa

A vízcsap 1 bar nyomása és a BP 3 Home & Garden maximális nyomása (4,0 bar) 5,0 bar össznyomáshoz vezet.

Megengedett szállítási folyadékok:

- Üzemvíz
- Kútvíz
- Forrásvíz
- Esővíz
- Uszodavíz (az aditívok rendeltetés-szerű adagolását feltételezve)

⚠ Figyelem!

Nem szabad maró, könnyen éghető vagy robbanékony anyagokat (pl. benzin, petróleum, nitro-hígító), zsírokat, olajokat, sós vizet és toalett berendezések szennyvizét szállítani, valamint olyan sáros vizet, amelynek folyóképessége alacsonyabb, mint a vízé. A szállított folyadék hőmérsékletének nem szabad meghaladnia a 35°C-ot.

A készülék nem alkalmas folyamatos szivattyúüzemhez (pl. emelő-berendezés, szökőkút szivattyú).

Környezetvédelem



A csomagolóanyagok újrahasznosíthatók. Ne dobja a csomagolóanyagokat a háztartási szemétkosárba, hanem gondoskodjék azok újrahasznosításáról.



A régi készülékek értékes újrahasznosítható anyagokat tartalmaznak, amelyeket tanácsos újra felhasználni. Ezért a régi készülékeket az arra alkalmas gyűjtőrendszerek igénybevételével ártalmatlanítsa!

Megjegyzések a tartalmazott anyagokkal kapcsolatban (REACH)

Aktuális információkat a tartalmazott anyagokkal kapcsolatban a következő címen talál:

www.kaercher.com/REACH

Garancia

Minden országban az illetékes forgalmazónk által kiadott garancia feltételek érvényesek. Az esetleges üzemzavarokat az Ön készülékén a garancia lejártáig költségmentesen elhárítjuk, amennyiben anyag- vagy gyártási hiba az oka. Garanciális esetben kérjük, forduljon a vásárlást igazoló bizonylattal kereskedőjéhez vagy a legközelebbi hivatalos szakszervizhez.

Szimbólumok az üzemeltetési útmutatóban

Balesetveszély

Azonnal fenyegető veszély, amely súlyos testi sérüléshez vagy halálhoz vezet.

Figyelem!

Esetlegesen veszélyes helyzet, amely súlyos testi sérüléshez vagy halálhoz vezethet.

Vigyázat

Esetlegesen veszélyes helyzet, amely könnyű sérüléshez vagy kárhoz vezethet.

Biztonsági tanácsok

Életveszély

A biztonsági előírások figyelembe nem vétele esetén életveszély áll fenn elektromos áram által!

- *Használat előtt mindegy egyes alkalommal meg kell vizsgálni, hogy nem sérült-e a csatlakozóvezeték és a hálózati csatlakozódugó. A sérült csatlakozóvezetékét haladéktalanul ki kell cseréltetni a vevőszolgálattal/elektromos szakemberrel.*
- *Minden elektromos csatlakozókapcsolatot elárasztásbiztos területen kell elhelyezni.*
- *Az alkalmatlan elektromos hosszabbító vezetékek veszélyt okozhatnak. A szabadban kizárólag az adott célra engedélyezett és megfelelő jelöléssel ellátott, megfelelő keresztmetszetű elektromos hosszabbító vezetékeket használjon.*
- *A hosszabbító vezeték hálózati csatlakozójának és csatlakozójának vízállónak kell lennie és nem szabad vízben feküdni. A csatlakozót tovább nem szabad a padlóra fektetni. Ajánlott a kábeldobok használata, amelyek biztosítják, hogy a dugaljak legalább 60 mm-rel a padló fölött legyenek.*
- *A hálózati csatlakozókábel ne használja a készülék szállításához vagy rögzítéséhez.*
- *A készülék hálózatról történő leválasztásához ne a csatlakozókábelnél fogva húzza, hanem a dugót megfogva.*
- *A hálózati csatlakozókábel ne húzza át éles sarkokon és ne csípje be.*
- *A készüléket stabilan és elárasztásbiztosan kell felállítani.*
- *A készüléket nem szabad tartósan esőben vagy nedves időjárásban üzemeltetni.*
- *Az adattáblán megadott feszültségnek meg kell egyeznie az áramforrás feszültségével.*

- **Veszélyek elkerülése végett az alkatrészek javítását és beépítését csak jóváhagyott szerviz szolgálat végezheti el.**
- **Hiányzó vízellátás vagy zárt nyomási oldal esetén a víz felmelegszik a szivattyúban és kifolyáskor sérülésekhez vezethet!**
- **A szivattyút max. 3 percig üzemeltesse ebben az üzemi állapotban.**
- **A szivattyút nem szabad búvárszivattyúként használni.**
- **Ha a szivattyút úszómedencénél, kerti tónál vagy szökőkútnál használja, tartsa be a legalább 2m távolságot és a készüléket biztosítsa a vízbeesés ellen.**
- **Elektromos védelmi berendezésnél vegye figyelembe:**
- **Szivattyút úszómedencékbe, kerti tavakba és szökőkutakba csak hibaáram védőkapcsolón keresztül max. 30 mA névleges hibaárammal szabad üzemeltetni. Ha személyek tartózkodnak az úszómedencében vagy a kerti tóban, a szivattyút nem szabad használni.**
- **Biztonsági okokból alapvetően azt ajánljuk, hogy a készüléket hibaáramvédőkapcsolón (max. 30mA) keresztül üzemeltessék.**
- **Az elektromos csatlakozást csak villamos szakember végezheti. Az erre vonatkozó nemzeti rendelkezéseket mindenképpen figyelembe kell venni!**
- **Ausztriában a rögzített csatlakozóvezetékekkel rendelkező szivattyúkat úszómedencei és kerti tavi használathoz, az ÖVE B/EN 60555 1 - 3 rész alapján, egy ÖVE-ellenőrzött elválasztó transzformátoron keresztül kell ellátni, ahol a szekunder névleges feszültség nem haladhatja meg a 230V-ot.**
- **Ez a készülék nem alkalmas arra, hogy korlátozott fizikai, érzékelő vagy szellemi képességgel rendelkező vagy tapasztalat és/vagy ismeret hiányában lévő személyek használják, kivéve, ha a biztonságukért felelős személy felügyeli őket, vagy betanították őket a ké-**

szülék használatára és megértették az ebből eredő veszélyeket.

- **Gyermekek a készüléket csak akkor használhatják, ha 8 év felettek, és ha a biztonságukért felelős személy felügyeli őket, vagy ha megtanították őket a készülék használatára és megértették az ebből eredő veszélyeket.**
- **Gyermekeknek nem szabad a készülékkel játszani!**
- **Gyerekeket felügyelni kell, annak biztosításáért, hogy a készülékkel ne játszanak.**
- **Tisztítást és felhasználó általi karbantartást nem szabad gyermekeknek felügyelet nélkül elvégezni.**

Vigyázat

- **A víz, amelyet ezzel a készülékkel szállítottak nem ivóvíz!**

A stabilitás feltételei

Vigyázat



A készülékkel vagy a készüléken történő bármilyen tevékenység előtt biztosítani kell a stabilitást, hogy elkerüljük a készülék felborulása általi baleseteket vagy rongálódásokat.

A készülék stabilitása akkor biztosított, ha sík felületen áll.

Használat

Beállítások

A be-/kikapcsolóval a következő következő három üzemállapot között lehet átkapcsolni:

	I/Be kapcsolóállás Tartós üzemmód
	0/Ki kapcsolóállás Ki
	Auto kapcsolóállás Automata üzem

Működés

Automata üzemmódban a házi- & kerti szivattyúk a nyomást a rendszerben automatikusan fenntartják. Ha a nyomás 0,13 MPa (1,3 bar) alá süllyed, a szivattyú beindul. A szivattyú addig jár, amíg az átfolyás > kb. 60 l/h. Ha a vízvétel befejeződik a szivattyú, rövid utánjárás után, stand-by állapotba kapcsol. A rendszer most nyomás alatt van. Vízvétel és az ebből következő nyomáscsökkenés esetén, a szivattyú ismét beindul.



Az eco!ogic-modellek Stand-by állapotban nem fogyasztanak energiát (teljesítményfelvétel = 0 W).

A készülék ismertetése

- 1 Csatlakozó adapter G1 szivattyúhoz
 - 2 G1" csatlakozás (33,3 mm) szívóvezeték (bemenet)
 - 3 Betöltőcsonk
 - 4 Előszűrő és beépített visszacsapószelep
 - 5 Fedél
 - 6 2-utas csatlakozó adapter a G1 szivattyúhoz
 - 7 G1" csatlakozás(33,3 mm) nyomóvezeték (kimenet)
 - 8 BE /KI kapcsoló
 - 9 Kábeltároló és hálózati csatlakozó vezeték csatlakozó dugóval
 - 10 Kábelkapocs
 - 11 Hibakijelzés
- A Hiba a szívóoldalon
B Hiba a nyomóoldalon

Előkészítés

Ábra A

- A csatlakozó adaptert csavarozza be a szivattyú szívócsatlakozásába (bemenet).
Kézzel húzza meg.
- Csatlakoztassa a vákuumbiztos szívócsövet.

Megjegyzés

Az újra felszívási idő csökkentéséhez használjon visszafolyás gátlóval ellátott szívótömlőt. Ez megakadályozza a

szívótömlő kiürítését a használat után (lásd tartozék).

Ha homokot tartalmazó vizet kell szállítani, nyomatékosan javasoljuk egy kiegészítő előszűrő használatát (lásd külön tartozékok). Ezt a szivattyú szívóoldalán, a szívótömlő és a szivattyú között kell felszerelni. Kérjük csak eredeti Kärcher szívóvezetéseket, szűrőkomponenseket és tömlőcsatlakozókat használjon. Más gyártók komponenseinek használata esetén a folyadék felszívásakor, mindenekelőtt bajonettzáras csatlakozó rendszerek alkalmazásakor működési hibák léphetnek fel.

Ábra B

- A csatlakozó adaptert csavarozza be a szivattyú nyomócsatlakozójába (kimenet).
Kézzel húzza meg.
- Csatlakoztassa a magasnyomású vezetékét.
Ajánlott egy legalább 5 m hosszú kerti locsolótömlőt 3/4" átmérővel ill. 1/2" átmérő esetén 15 m-es tömlőt használni.

Ábra C

A 2-utas adapter két berendezés (pl. mosógép vagy öntözőfej) egyidejű üzemét teszi lehetővé. Ezt úgy is fel lehet szerelni, hogy mindkét kimenet oldalt helyezkedjen fel, és úgy is, hogy az egyik kimenet oldalra, a másik felfelé mutasson. Ha csak az egyik kimenetet használja, a nem szükséges kimenetet a mellékelt zárósapkával le lehet zárni.

Ábra D

- Csavarja le a betöltőcsonk fedelét és töltsse fel a peremig vízzel.
- Csavarja rá kézzel ütközésig a fedelet a betöltőcsonkra.
- Nyissa ki a nyomóvezetékben található zárószelepet.

Rögzített felszerelés

Rögzített felszerelés esetén a szivattyút rá lehet csavarozni egy megfelelő felületre.

Ábra E

- Húzza ki és fordítsa el a ház mindkét oldalán a gumilábakat.

→ Ismét helyezze be a házba a gumilábákat.

→ Csavarja hozzá megfelelő csavarokkal egy sík felülethez.

Rögzített felszerelés esetén célszerű a nyomóoldalon kiegészítőleg egy rugalmas komponenset, mint például egy rugalmas nyomáskiegyenlítő tömlőt (lásd külön tartozék) szintén rögzítve felszerelni. Ennek a következő előnyei vannak:

- A berendezés felállítása és felszerelése során flexibilisebben lehet eljárni.
- Zajcsökkentés, mivel a rezgések nem kerülnek átvitelre a vezetékekbe.
- Kisebb szivárgások esetén a szivattyú kisebb gyakorisággal kapcsol.

Megjegyzés

A rendszer későbbi kiürítésének és nyomásmentesítésének megkönnyítésére, ajánlott egy zárócsap felszerelése a szivattyú és a nyomóvezeték között.

(nem tartozik a szállítási terjedelembe)

A szivattyú kiürítése esetén a zárócsap elzárása által meggátolható, hogy a víz a nyomóvezetékéből elfolyjon.

Üzemeltetés

- Dugja be a hálózati dugót a dugaljba.
- A készüléket a BE/KI kapcsolóval kapcsolja be.
- Optimális komfort az automatikus üzemmódban.

Ábra 

- A felszívási idő lerövidítésére a nyomástömlőt kb. 1m-re emelje meg.
- várjon, amíg a szivattyú felszív és egyenletesen szállít

Megjegyzés

A BE/KI kapcsolót kényelmesen lábbal is lehet működtetni.

Vigyázat

A szárazmenet károsítja a szivattyút.

- A szivattyút az üzem alatt ne hagyja felügyelet nélkül.

Megjegyzés

Automata üzemmódban a szivattyú < 60 l/h átfolyási mennyiség esetén kikapcsol.

△ Figyelem

A berendezés felismeri, ha nincs vízhozzávezetés. Ha az üzembe helyezés során a szivattyú kézi üzemmódban 4 percen belül, vagy automatikus üzemmódban 1 percen belül nem szív fel és nem szállít vizet, a szivattyú kikapcsolódik. A kijelzőn világít a "Hiba a szívóoldalon" LED.

Az üzemeltetés befejezése

- A készüléket a BE/KI kapcsolóval kapcsolja ki.
- Húzza ki a hálózati dugót a dugaljából.

Ápolás, karbantartás

△ Balesetveszély

Ápolás és karbantartási munkák megkezdése előtt kapcsolja ki a készüléket és húzza ki a hálózati csatlakozót.

Ápolás

A csatlakoztatott zárószelepeket a nyomás csökkentéséhez nyissa ki és ismét zárja be. A rendszer nyomásmentes.

- adalékos víz szállítása esetén a szivattyút minden használat után öblítse át tisztá vízzel.

Az előszűrő szennyezettségét rendszeresen ellenőrizze. Látható szennyeződések esetén a következőképpen járjon el:

Ábra 

- Csavarja le a betöltőcsonk fedelét.
- Vegye ki az előszűrőt és az integrált visszacsapó szelepet és folyóvíz alatt tisztítsa meg.

Ábra 

- A (visszacsapószeleppel felszerelt) előszűrőnek a betöltőcsonkba való behelyezésekor ügyeljen a helyes beszerelési helyzetre (bemélyedés).

Karbantartás

A készülék nem igényel karbantartást.

Szállítás

Vigyázat

A készülék szállítása közbeni balesetek vagy sérülések elkerülése érdekében figyelembe kell venni a készülék súlyát (lásd a műszaki adatokat).

Szállítás kézzel

→ A készüléket a hordófogantyúnál megemelni és vinni.

Vigyázat

Botlásveszély szabadon lévő kábel miatt!

→ Tekerje fel a kábelt a kábeltartóra és a kábelkapoccsal biztosítsa.

Szállítás járműben

→ A készüléket elcsúszás és borulás ellen biztosítani kell.

A készülék tárolása

Vigyázat

A balesetek vagy sérülések elkerülése érdekében a tároló hely kiválasztásánál figyelembe kell venni a készülék súlyát (lásd a műszaki adatokat).

A készülék tárolása

→ Nyomásmentesítse a készüléket, ehhez nyissa ki a nyomóoldalon csatlakoztatott vízvételi pontot (például nyissa ki a vízcsapot).

→ Ürítse ki a tömlőket.

→ Távolítsa el a szívóvezetékeket és a nyomóvezetékeket.

Ábra 

→ Csavarja le a betöltőcsonk fedelét.

→ Vegye ki az előszűrőt és az integrált visszacsapó szelepet és folyóvíz alatt tisztítsa meg.

→ A szivattyút felfordítva, ürítse azt ki a betöltőcsonkon keresztül.

→ A készüléket fagytól védett helyiségben tárolja.

Különleges tartozékok

A következőkben felsorolt különleges tartozékok ábrái ezen használati utasítás 4. oldalán található.

6.997-344.0	Szivattyú előszűrő, nagy méret (átfolyás 6000 l/ó-ig)	Szivattyú előszűrő minden integrált szűrő nélküli általában használatos szivattyúhoz. A szivattyú nagyobb szennyeződésekkel vagy homokkal szembeni védelmére. A finomszűrő mosható. G1 (33,3 mm) csatlakozómenetes szivattyúkhöz.
6.997-350.0	Szívókészlet 3,5 m, 3/4"	Teljes csatlakozásra kész, vákuumbiztos spiráltömlő szívószűrővel és visszafolyás gátlóval. A szívótömlő hosszabbításaként is használható. G1 (33,3 mm) csatlakozómenetes szivattyúkhöz.
6.997-349.0	Szívókészlet 7,0 m, 3/4"	
6.997-348.0	Szívótömlő 3,5 m, 3/4"	Komplett csatlakozásra kész, vákuumbiztos spiráltömlő közvetlen csatlakozóval a szivattyúhoz. A szívókészlet hosszabbításaként vagy szívószűrővel használható. G1 (33,3 mm) csatlakozómenetes szivattyúkhöz.

6.997-359.0	Szivattyú csatlakozó darab G1 (33,3mm) visszacsapó szeleppel	Tömlők vákuumbiztos csatlakozása a szivattyún. G1 (33,3 mm) csatlakozó menettel ellátott szivattyúkhöz és 3/4" valamint 1" tömlőkhöz, beleértve egy hollandianyát, tömlőbilincset, lapos tömitést és visszacsapószelepet.
6.997-347.0	Vákuumbiztos spiráltömlő, méteráru 25 m, 3/4"	Vákuumbiztos spiráltömlő. Méteráru, egyedi csőhosszúságok méretre vágásához. Kärcher csatlakozódarabokkal és Kärcher szívószűrőkkel kombinálva egyedi szívókészletként használható.
6.997-346.0	Vákuumbiztos spiráltömlő, méteráru 25 m, 1"	
6.997-345.0	Szívószűrő Basic 3/4" (19mm)	Csatlakoztatás a szívótömlőhöz (méteráru). A visszafolyás gátló megakadályozza a szállított víz visszafolyását és ezáltal lerövidíti az ismételt felszívási időt. Tömlőkapoccsal együtt.
6.997-342.0	Szívószűrő visszafolyás gátlóval, Basic 1"	
6.997-341.0	Prémium szívószűrő visszafolyás gátlóval	Csatlakoztatás a szívótömlőhöz (méteráru). A visszafolyás gátló megakadályozza a szállított víz visszafolyását és ezáltal lerövidíti az ismételt felszívási időt. Robusztus fém-műanyag kivitel. 3/4"(19mm) és 1"(25,4mm) tömlőkhöz felel meg. Tömlőkapoccsal együtt.
6.997-360.0	Szívótömlő 0,5 m, 3/4" csővezetékekhez	Vákuumbiztos tömlő zajcsökkentéshez rögzített installáció esetén. 1"(25,4mm) tömlő mindkét oldali G1(33,3mm) csatlakozómenettel. Figyelem: A szívótömlőt nem szabad nyomástömlőként használni.
2.645-007.0/ 2.645-066.0	G1 csap csatlakozó G3/4 redukáló cső-csatlakozóval	Különösen robusztus csap csatlakozó. A redukáló csőcsatlakozó kétféle méretű menethez való csatlakoztatást tesz lehetővé.
6.997-340.0	Prémium csatlakozó készlet	3/4" (19 mm) víztömlők csatlakoztatásához G1 (33,3 mm) csatlakozómenettel rendelkező szivattyúkhöz. Magasabb víz átáramláshoz.
2.645-193.0/ 2.645-203.0	Univerzális tömlő-csatlakozó Plus, 1/2", 5/8" és 3/4" méretű tömlőkhöz	A puha műanyag markolatvájatok könnyű kezelést tesznek lehetővé. Univerzálisan használható minden általában használatos kerti tömlőhöz.
2.645-148.0	PrimoFlex plus tömlő, 25 m, 3/4"	Ftalátmentes 3/4"-kerti tömlő a szivattyú és a szórófej közötti összekötéshez.

6.997-417.0	Nyomáskiegyenlítő tömlő 3/4" (19mm), 1m	Csatlakozótömlő nyomás kiegyenlítéséhez a házi víz-installációban. A szivattyú rögzített csővezeték rendszerekhez való csatlakoztatásához. Ezen kívül a belső tárolt térfogat a tömlőben megakadályozza a szivattyú gyakori be- és kikapcsolását. G1 (33,3 mm) csatlakozó menet.
-------------	---	--

Segítség üzemzavar esetén

⚠ Figyelem

Veszélyek elkerülés végett az alkatrészek javítását és beépítését csak jóváhagyott szerviz szolgálat végezhet el.

A készüléken történő bármiféle munka előtt kapcsolja ki a készüléket és húzza ki a hálózati csatlakozót.

Üzemzavar	Ok	Elhárítás
A szivattyú megy, de nem szállít	Levegő a szivattyúban	lásd az „Előkészítés“ fejezet A – D ábráját és az „Üzemeltetés“ fejezetet
	Felszívóvezeték eldugult	Kapcsolja ki a szivattyút, húzza ki a hálózati dugót és tisztítsa meg a felszívási területet.
	Előszűrő szennyezett	Kapcsolja ki a szivattyút, húzza ki a hálózati dugót, hagyja lehűlni a szivattyút, tisztítsa meg a felszívási területet, gátolja meg a szárazmenetet. Vegye ki az előszűrőt és a visszacsapószelepet és folyó víz alatt tisztítsa meg, szükség esetén a betöltőcsonk fenekén található szennyeződések a betöltőnyíláson keresztül öblítse ki. Az újraindításhoz ismét kapcsolja be a szivattyút.
A szivattyú nem megy vagy az üzem alatt hirtelen leáll	A szívótömlő vagy a csatlakozó adapter nincs helyesen vagy nincs teljesen becsavarva.	Az összeszerelés előtt ellenőrizze, hogy a tömitések be vannak helyezve és megfelelően illeszkednek. A szívótömlőt és a csatlakozó adaptert kézzel húzza meg.
	Áramellátás megszakítva	Biztosítékokat és elektromos összekötéseket ellenőrizni
	Előszűrő szennyezett	Vegye ki az előszűrőt és a visszacsapószelepet és folyó víz alatt tisztítsa meg, szükség esetén a betöltőcsonk fenekén található szennyeződések a betöltőnyíláson keresztül öblítse ki.
	A berendezés automata üzemmódban van. Nyomás a rendszerben > 1,3 bar.	A szivattyú automatikusan ismét bekapcsol, amint a nyomás a rendszerben 1,3 bar alá csökken. Automata üzemmódban a készülék ki- és ismételt bekapcsolás után sem indul be, ha 1,3 bar-nál magasabb belső nyomás áll fenn.

Üzemzavar	Ok	Elhárítás
A szivattyú leáll, a kijelzőn világít a "Hiba a szivóoldalon" LED.	Hiba a szivóoldalon, nincs átfolyás, nincs nyomás	<p>Kapcsolja ki a szivattyút és húzza ki a hálózati csatlakozó dugót.</p> <p>Vegye ki az előszűrőt és a visszacsapószelepet és folyó víz alatt tisztítsa meg, szükség esetén a betöltőcsonk fenekén található szennyeződések a betöltőnyíláson keresztül öblítse ki.</p> <p>Az újraindításhoz ismét kapcsolja be a szivattyút.</p> <p>Ellenőrizze a szivóoldal csatlakozásainak vízzáróságát.</p> <p>Az újraindításhoz ismét kapcsolja be a szivattyút.</p> <p>Ellenőrizze, hogy van-e kielégítő mennyiségű víz a szivótartályban (például a ciszternában).</p>
	Az átfolyás igen alacsony -> a szárazfutás elleni védelem kikapcsolta a szivattyút.	Ellenőrizze, hogy van-e kielégítő mennyiségű víz a szivótartályban (például a ciszternában).
Automata üzemmód: A szivattyú leáll, a kijelzőn világít a "Hiba a nyomóoldalon" LED.	Hiba a nyomási oldalon, a szivattyú szivárgás miatt gyakran be- és kikapcsol.	<p>Ellenőrizze, hogy a nyomási oldal szivárog-e és szüntesse meg azt (csöpögő vízcsep).</p> <p>Az újraindításhoz ismét kapcsolja be a szivattyút.</p>
	Hiba a nyomásoldalon. A nyomás a szivattyú kikapcsolása után túl alacsony, a készülék ismét azonnal beindul és emiatt gyakran be- és kikapcsol.	<p>A nyomásoldalon nincs elegendő rugalmas térfogat.</p> <p>Kerti használat esetén legalább 5 m hosszú kerti locsolótömlőt kell használni 3/4" átmérővel, ill. 15 m-es tömlőt 1/2" átmérő esetén.</p> <p>Rögzített telepítés esetén a nyomáski-egyenlítő tömlőt a nyomásoldalon, a szivattyú és a csővezetékek közé kell beépíteni.</p> <p>Az újraindításhoz ismét kapcsolja be a szivattyút.</p>
Tartós üzemmód: A szivattyú leáll, a kijelzőn világít a "Hiba a nyomóoldalon" LED.	A berendezés legalább négy percig működik, pedig a nyomóoldal felőli kimenet (például vízcsep) zárva van. A túlmelegedés elleni védelem kikapcsolja a berendezést.	<p>Húzza ki a hálózati dugót.</p> <p>Tegye nyomásmentessé a készüléket a nyomásoldalon csatlakoztatott vízvételi lehetőség megnyitásával.</p> <p>Az újraindításhoz ismét kapcsolja be a szivattyút.</p>

Üzemzavar	Ok	Elhárítás
A szállítási teljesítmény alábbhagy vagy túl alacsony	Felszívóvezeték eldugult	Kapcsolja ki a szivattyút, húzza ki a hálózati dugót és tisztítsa meg a felszívási területet.
	Előszűrő szennyezett	Vegye ki az előszűrőt és a visszacsapószelepet és folyó víz alatt tisztítsa meg, szükség esetén a betöltőcsonc fenekén található szennyeződések a betöltőnyíláson keresztül öblítse ki.
	Szivárgás a szívó oldalon	A teljes felszívó oldal szivárgásmentességének ellenőrzése.
	A szivattyú szállítási teljesítménye a szállítási magasságtól és a csatlakoztatott berendezésektől függ	Figyelembe kell venni a max. szállítási magasságot, lásd a műszaki adatokat, adott esetben válasszon más tömlő átmérőt vagy más tömlő hosszúságot.
	Az átmérő a nyomásoldalon össze van szűkülve, pl. nem teljesen kinyitott szelep/gömbcsap által.	Nyissa ki teljesen a szelepet/gömbcsapot.
	A tömlő a nyomásoldalon meg van törve.	Szüntesse meg a megtöréseket a tömlőn.

Kérdések vagy üzemzavar esetén Kärcher-telephelyünk szívesen segít Önnek. A címet lásd a hátoldalon.

Alkalmazási útmutatás

	Öntözés	Házi vízellátás	Öntözés & házi vízellátás
BP 3 Home & Garden	500 m ² max.	8 személy max.	300 m ² + 4 személy max.
BP 4 Home & Garden ecologic	800 m ² max.	10 személy max.	600 m ² + 4 személy max.
BP 5 Home & Garden	1000 m ² max.	12 személy max.	800 m ² + 4 személy max.
BP 7 Home & Garden ecologic	1200 m ² max.	12 személy max.	900 m ² + 4 személy max.

Műszaki adatok

		BP 3 Home & Garden	BP 4 Home & Garden ecologic	BP 5 Home & Garden	BP 7 Home & Garden ecologic
Feszültség	V	230 - 240	230 - 240	230 - 240	230 - 240
Frekvencia	Hz	50	50	50	50
Teljesítmény P _{névl}	W	800	950	1000	1200
Max. szállított mennyiség*	l/h	3300	3800	6000	6000
Max. felszívási magasság	m	8	8	8	8
Max. nyomás	MPa (bar)	0,40 (4,0)	0,45 (4,5)	0,48 (4,8)	0,60 (6,0)
Max. szállítási magasság	m	40	45	48	60
A szállítható szennyöződés részecske max. szemcsenagysága	mm	1	1	1	1
Szivattyú típus		Jet	Jet	4 fokozatú	5 fokozatú
Az EN ISO 20361 szerint megállapított értékek					
Hangnyomás szint L _{pA}	dB(A)	61	63	61	61
Zajtelteljesítmény L _{WA} garantálva	dB(A)	76	78	77	76
Tartozékok nélküli súly	kg	10,3	10,6	12,5	13,0
EN 60825-1 előírás alapján 1. osztályú LED					

A műszaki adatok módosításának jogát fenntartjuk!

*A max. szállított mennyiség behelyezett visszacsapó szelep nélküli mérésből adódik.

BP HOME & GARDEN

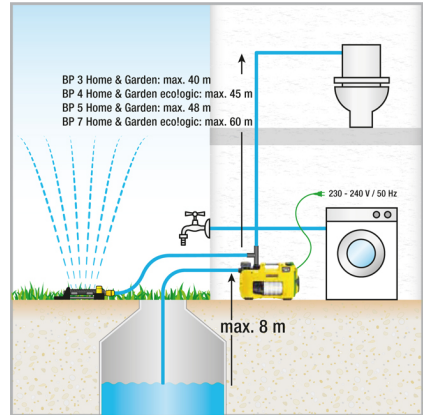
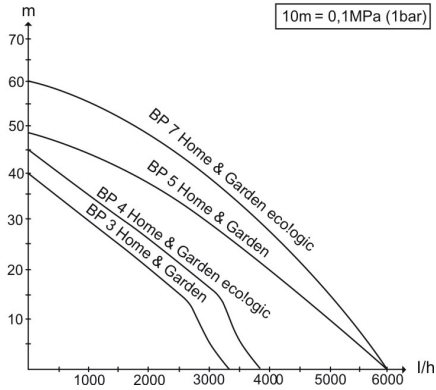

A lehetséges szállított mennyiség annál nagyobb:

- minél kisebb a felszívási- és szállítási magasság.
- minél nagyobb az alkalmazásra kerülő tömlők átmérője.
- minél rövidebbek az alkalmazásra kerülő tömlők.
- minél kisebb nyomásvesztésget okoznak a csatlakoztatott tartozékok.

EK konformitási nyilatkozat

Ezennel tanúsítjuk, hogy az alábbiakban megnevezett gép tervezése és építési módja alapján az általunk forgalomba hozott kivitelben megfelel az EK irányelvek vonatkozó, alapvető biztonsági és egészségügyi követelményeinek. A gép jóváhagyásunk nélkül történő módosítása esetén ez a nyilatkozat elveszti érvényességét.

Termék: Szivattyú

Típus: 1.645-xxx

Vonatkozó európai közösségi irányelvek:

2006/95/EG

2004/108/EK

2000/14/EK

2011/65/EU

Alkalmazott harmonizált szabványok:

EN 55014–1: 2006+A1: 2009+A2: 2011

EN 55014–2: 1997+A1: 2001+A2: 2008

EN 60335–1

EN 60335–2–41

EN 61000–3–2: 2006+A1: 2009+A2: 2009

EN 61000–3–3: 2008

EN 62233: 2008

EN 50581

Követett megfelelés megállapítási eljárás:

2000/14/EK: V. függelék

BP3 G, BP3 G Set +, BP3 H&G

Mért: 73

Garantált: 76

BP4 H&G eco

Mért: 75

Garantált: 78

BP5 H&G

Mért: 74

Garantált: 77

BP7 H&G eco

Mért: 73

Garantált: 76

Alulírottak az ügyvezetés megbízásából és felhatalmazásával lépnek fel.

H. Jenner
CEO

S. Reiser
Head of Approbation

A dokumentációért felelős személy:
S. Reiser

Alfred Kärcher GmbH & Co. KG
Alfred-Kärcher-Str. 28 - 40
71364 Winnenden (Germany)
Tel.: +49 7195 14-0
Fax: +49 7195 14-2212

Obsah

Obecná upozornění	CS . . .	1
Bezpečnostní pokyny	CS . . .	2
Obsluha	CS . . .	3
Ošetřování, údržba	CS . . .	5
Převrava	CS . . .	5
Uskladnění přístroje	CS . . .	5
Zvláštní příslušenství	CS . . .	6
Pomoc při poruchách	CS . . .	8
Pokyny k použití přístroje	CS . . .	10
Technické údaje	CS . . .	11
Prohlášení o shodě pro ES	CS . . .	13

Obecná upozornění

Vážený zákazníku,



před prvním použitím přístroje si bezpodmínečně pečlivě přečtete tento návod k jeho obsluze a uschovejte jej pro pozdější použití nebo pro dalšího majitele.

Správné používání přístroje

Tento přístroj byl navržen pro domácí použití a není určen pro nároky profesionálního používání.

Výrobce neručí za případné škody, které jsou zapříčiněny zacházením podle předpisů nebo chybnou obsluhou.

Přístroj je určen převážně k používání v domě a v zahradě.

Domovní-&zahradní čerpadlo se v případě potřeby automaticky zapne a vypne. Tak je vhodné k použití v zahradách ale i v domě.

Lze je skvěle používat pro zajištění vody do praček nebo ve splachovacích záchodech, například ve spojení s nádrží. Přitom zajišťuje neměnný provozní tlak čerpadla také spolehlivé kropení zahrady.

Pozor

Při použití čerpadla za účelem zvýšení tlaku nesmí překročit maximální povolený vnitřní tlak hodnotu 6 barů (ze strany tlaku). Vstupní tlak, který má být zvýšen, a čerpací tlak se sečtou.

Příklad

Tlak ve vodovodním kohoutku = 1 bar a max. tlak čerpadla BP 3 Home & Garden = 4,0 bary vytvoří celkový tlak 5,0 barů.

Kapaliny schválené pro přepravu čerpadlem:

- Užitková voda
- Voda ze studny
- Pramenitá voda
- Dešťová voda
- Bazénová voda (za přepokladu dávkování přísad podle určení)

⚠ Upozornění

Čerpat se nesmějí žíravé, snadno hořlavé nebo výbušné látky (např. benzín, petrolej, nitroředidlo), tuky, oleje, slaná voda a odpadní vody ze záchodových zařízení a rovněž voda zabahněná, která má tekutost nižší než voda. Teplota čerpané kapaliny nesmí překračovat 35°C.

Zařízení není vhodné pro nepřerušovaný čerpací provoz (např. zvedací zařízení, kašnové čerpadlo).

Ochrana životního prostředí



Obalové materiály jsou recyklovatelné. Obal nezhazujte do domácího odpadu, nýbrž jej odevzdejte k opětovnému zužitkování.



Přístroj je vyroben z hodnotných recyklovatelných materiálů, které se dají dobře znovu využít. Likvidujte proto staré přístroje ve sběrnách k tomuto účelu určených.

Informace o obsažených látkách (REACH)

Aktuální informace o obsažených látkách naleznete na adrese:

www.kaercher.com/REACH

Záruka

V každé zemi platí záruční podmínky vydané příslušnou distribuční společností. Případné poruchy zařízení odstraníme během záruční lhůty bezplatně, pokud byl jejich příčinou vadný materiál nebo výrobní závady. V případě uplatňování nároku na záruku se s dokladem o zakoupení obraťte na prodejce nebo na nejbližší oddělení služeb zákazníkům.

Symbole použité v návodu k obsluze

⚠ Nebezpečí!

Pro bezprostředně hrozící nebezpečí, které vede k těžkým fyzickým zraněním nebo k smrti.

⚠ Upozornění

Pro potenciálně nebezpečnou situaci, která by mohla vést k těžkým fyzickým zraněním nebo k smrti.

Pozor

Pro potenciálně nebezpečnou situaci, která může vést k lehkým fyzickým zraněním nebo k věcným škodám.

Bezpečnostní pokyny

⚠ Smrtelné nebezpečí

V případě nedodržení bezpečnostních pokynů vzniká nebezpečí smrti elektrickým proudem!

- Před každým použitím přístroje zkontrolujte, zda napájecí vedení a zástrčka nejsou poškozeny. Poškozené napájecí vedení je nutné nechat neprodleně vyměnit autorizovanou servisní službou, resp. odborníkem na elektrické přístroje.
- Všechny elektrické zástrčkové spoje je třeba umístit do oblasti chráněné proti zaplavení.
- Nevhodná elektrická prodlužovací vedení mohou být nebezpečná. V otevřených prostorách používejte jen taková elektrická prodlužovací vedení, která jsou k tomuto účelu schválena a odpovídajícím způsobem označena a mají dostatečný průřez:

- Síťová zástrčka a spojka prodlužovacího vedení musejí být vodotěsné a nesmějí ležet ve vodě. Spojka nesmí dále ležet na podlaze. Doporučujeme používat kabelové bubny, které zaručují, že se zásuvky nacházejí nejméně 60 mm nad zemí.
- Síťový kabel nepoužívejte k nošení ani upevňování zařízení.
- Nevytahujte za přípojovací kabel, ale za zástrčku.
- Síťový kabel netahejte přes ostré hrany a zamezte jeho skřípnutí.
- Přístroj instalujte stabilně a tak, aby nehrozilo jeho zatopení.
- Nepoužívejte přístroj trvale za deště nebo vlhkého počasí.
- Údaje o napětí uvedené na typovém štítku přístroje musí souhlasit s napětím uzemnění.
- Aby nedošlo k ohrožení, smí opravy a montáže náhradních dílů provádět pouze autorizovaná zákaznická služba.
- Při nefunkčním přívodu vody nebo uzavřené tlakové straně se voda v čerpadle zahřívá a v okamžiku výstupu pak může způsobit zranění!
- Čerpadlo provozujte v tomto provozním stavu max. 3 minuty.
- Toto čerpadlo nelze použít jako ponorné čerpadlo.
- V případě použití čerpadla u plaveckých bazénů, zahradních rybníčků nebo kašen dodržujte minimální vzdálenost 2 m a zajistěte přístroj proti sklouznutí do vody.
- Berte zřetel na elektrická bezpečnostní zařízení:
- Ponorná čerpadla se smějí u plaveckých bazénů, zahradních rybníčků a kašen provozovat pouze přes ochranný spínač proti chybnému proudu se jmenovitým chybným proudem max. 30 mA. Když jsou v plaveckém bazénu nebo zahradním rybníčku lidé, čerpadlo nesmí být v provozu.

- Z bezpečnostních důvodů zásadně doporučujeme provozovat zařízení přes ochranný spínač proti zbytkovému proudu (maximálně 30 mA).
- Elektrické připojení smějí provádět pouze odborníci na elektroinstalaci. Přítom je bezpodmínečně třeba dodržovat příslušná národní ustanovení!
- **V Rakousku** musí být do čerpadel určených k použití v bazénech a zahradních rybníčcích, které jsou vybaveny napevno instalovaným přívodním vedením, přiváděn proud podle normy ÖVE (Rakouský svaz pro elektrotechniku) B/EN 60555 část 1 až 3 přes izolační transformátor s testem ÖVE, přičemž sekundární jmenovité napětí nesmí překročit 230 V.
- Toto zařízení není určeno k tomu, aby je používaly osoby s omezenými fyzickými, smyslovými nebo duševními schopnostmi nebo osoby zcela bez zkušeností a/nebo znalostí, ledaže by tak činily pod dohledem osoby pověřené zajištěním jejich bezpečnosti nebo poté, co od ní obdržely instrukci, jak se zařízením zacházet a uvědomují si nebezpečí, která s používáním přístroje souvisí.
- Děti smí přístroj používat pouze tehdy, pokud jsou starší 8 let a pokud na jejich bezpečnost dohlíží příslušná osoba nebo pokud o ní získali pokyny, jak se přístroj používá a uvědomují si nebezpečí, která s používáním přístroje souvisí.
- Není dovoleno, aby si děti s přístrojem hrály.
- Na děti je třeba dohlížet, aby bylo zajištěno, že si se zařízením nebudou hrát.
- Čištění a údržbu přístroje nesmí provádět děti bez dozoru.

Pozor

- Voda, která je čerpána tímto přístrojem není pitná!

Podmínky pro zachování stability

Pozor



Před všemi činnostmi na nebo s přístrojem zajistěte stabilitu přístroje, aby bylo zabráněno poraněním nebo poškozením následkem překlopení přístroje.

Stabilita přístroje je zajištěna, pokud přístroj stojí na rovné ploše.

Obsluha

Nastavení

Pomocí tlačítka ZAP/VYP je možné zapnout následující tři provozní režimy:

	Poloha spínače I/On Trvalý provoz
	Poloha spínače 0/Off Vypnuto
	Poloha spínače Auto Automatický provoz

Způsob činnosti

V automatickém režimu udržují tlak v systému domovní & zahradní čerpadla. Pokud tlak klesne pod cca 0,13 MPa (1,3 barů), spustí se čerpadlo. Čerpadlo běží tak dlouho, dokud je průtoková rychlost > cca 60 l/hod. Jakmile je odběr vody ukončen, čerpadlo se po krátké době doběhu přepne do pohotovostního stavu. Systém je nyní pod tlakem. Při odběru vody a z toho vyplývajícím poklesu tlaku se čerpadlo opět spustí.



Modely eco!logic nespotřebovávají v pohotovostním stavu žádnou energii (příkon = 0 W).

Popis přístroje

- 1 Připojovací adaptér pro čerpadla G1
 - 2 Přípojka G1 (33,3 mm) sací vedení (vstup)
 - 3 Plnicí hrdlo
 - 4 Předřazený filtr a integrovaný zpětný ventil
 - 5 Kryt
 - 6 Dvoucestný připojovací adaptér pro čerpadla G1
 - 7 Přípojka G1 (33,3 mm) tlakové vedení (výstup)
 - 8 Spínač ZAP/VYP
 - 9 Ukládací prostor pro kabel a připojovací síťový kabel se zástrčkou
 - 10 Kabelový klip
 - 11 Zobrazení chyby
- A Chyba na sací straně
B Chyba na tlakové straně

Příprava

ilustrace 

- Zašroubujte připojovací adaptér do sací přípojky čerpadla (vstup). Utáhněte jej rukou.
- Připojte sací hadici vhodnou k použití s vakuem.

Upozornění

Pro zkrácení doby opakovaného nasávání, použijte hadici s blokováním zpětného toku. Zabráňuje vyprázdnění sací hadice po použití (viz příslušenství).

Pokud má být čerpána voda obsahující písek, doporučujeme naléhavě použití dodatečného předřazeného filtru (speciální příslušenství). Namontujte jej prosím na sací stranu čerpadla, mezi sací hadici a čerpadlo.

Používejte prosím originální sací vedení, filtrační prvky a hadicové přípojky firmy Kärcher. V případě používání montážních dílů od jiných výrobců může dojít k nesprávnému fungování při nasávání čerpané kapaliny, především při použití bajonetových spojovacích systémů.

ilustrace 

- Zašroubujte připojovací adaptér do tlakové přípojky čerpadla (výstup). Utáhněte jej rukou.
- Připojte tlakové vedení. Doporučujeme použít zahradní hadici s minimální délkou 5°m při průměru 3/4" a 15°m při průměru 1/2".

ilustrace 

Dvoucestný adaptér umožňuje souběžný provoz dvou přístrojů (např. pračky nebo sprinkleru). Je možné jej přimontovat tak, že jsou použity dva výstupy z boku nebo jeden výstup z boku a jeden výstup nahoře. V případě používání s pouze jedním výstupem je možné uzavřít výstup, který není používán, přiloženou zavírací čepičkou.

ilustrace 

- Odšroubujte víko na plnicím hrdle a naplňte vodu až po okraj.
- Rukou našroubujte víko na plnicí hrdlo až na doraz.
- Otevřete uzavírací ventily, které se nachází v tlakovém vedení.

Instalace napevno

V případě instalace napevno lze čerpadlo přišroubovat ke vhodnému povrchu.

ilustrace 

- Gumové nohy vytáhněte na obou stranách krytu a otočte je.
- Gumové nohy opět zasuňte do skříně.
- Přišroubujte vhodnými šrouby pevně k rovnému povrchu.

Při instalaci napevno navíc doporučujeme přimontovat ze strany tlaku volný komponent, např. volnou hadici pro vyrovnání tlaku (viz. speciální příslušenství). To má následující výhody:

- Více volnosti při ustavení a montáži.
- Snížení hluku, protože nedochází k přenosu kmitání na potrubní vedení.
- Při menších únicích se čerpadlo nezapíná tak často.

Upozornění

Pro zjednodušení pozdějšího vyprázdnění a vypouštění tlaku ze systému, doporučujeme montáž uzavíracího kohoutu mezi čerpadlo a tlakové vedení.

(není součástí záсылky)

Při vypouštění čerpadla lze uzavřením uzavíracího kohoutu zabránit tomu, aby odtékala voda z tlakového vedení.

Provoz

- Zapojte síťovou zástrčku do zásuvky.
- Přístroj zapnete pomocí spínače ZAP/VYP.
- Optimální komfort při provozu v automatickém režimu.

ilustrace 

- Chcete-li zkrátit dobu sání, zvedněte tlakovou hadici o cca 1 m.
- Počkejte, až bude čerpadlo nasávat a rovnoměrně čerpat.

Upozornění

Spínač ZAP/VYP lze komfortně ovládat také nohou.

Pozor

Provoz nasucho poškozuje čerpadlo.

- *Během provozu nenechávejte čerpadlo bez dozoru.*

Upozornění

V automatickém režimu se čerpadlo vypne při průtokové rychlosti $< 60^{\circ} \text{l/hod}$.

Pozor!

Chybějící přítok vody přístroj rozezná. Pokud není voda nasávána nebo čerpána v manuálním režimu během 4 minut a v automatickém režimu během 1 minuty, čerpadlo se vypne. Na displeji se rozsvítí dioda LED "Chyba na straně sání".

Ukončení provozu

- Přístroj vypínačem vypněte.
- Vytáhněte zástrčku ze zásuvky.

Ošetřování, údržba

Nebezpečí!

Než začnete provádět jakékoli údržbářské práce na přístroji, vytáhněte zástrčku ze síťe.

Péče

Otevřete připojené uzavírací ventily kvůli odtakování a poté je opět zavřete. Přístroj je nyní bez tlaku.

- V případě čerpání vody s nějakými přísadami čerpadlo po každém použití propláchněte čistou vodou.

Pravidelně kontrolujte znečištění předřazeného filtru. V případě viditelného znečištění postupujte následovně:

ilustrace 

- Odšroubujte víko plnicího hrdla.
- Sejměte předřazený filtr a integrovaný zpětný ventil a opláchněte je pod tekoucí vodou.

ilustrace 

- Při nasazení předřazeného filtru (se zpětným ventilem) do plnicího hrdla dbejte na správnou montážní polohu (ve vybrání).

Údržba

Zařízení je bezúdržbové.

Přeprava

Pozor

Aby bylo zabráněno poraněním nebo nehodám při přepravě, berte ohled na hmotnost přístroje (viz. technické údaje).

Ruční přeprava

- Zařízení zvedněte za držadlo a přeneste je.

Pozor

Nebezpečí klopýtnutí o volný kabel!

- *Naviňte kabel na držák kabelu a zajistěte pomocí kabelové svorky.*

Přeprava ve vozidle

- Zajistěte přístroj proti sklouznutí a převrácení.

Uskladnění přístroje

Pozor

Aby bylo zabráněno poraněním nebo nehodám, zohledněte při výběru místa uskladnění hmotnost přístroje (viz. technické údaje).

Uložení přístroje

- ➔ Odtlakujte přístroj otevřením odběru vody, který je připojený ze strany tlaku (např. otevřením vodovodního kohoutu).
- ➔ Vyprázdněte hadice.
- ➔ Odstraňte sací vedení a tlakové vedení.

ilustrace 

- ➔ Odšroubujte víko plnicího hrdla.
- ➔ Sejměte předřazený filtr a integrovaný zpětný ventil a opláchněte je pod tekoucí vodou.
- ➔ Vyprázdnit čerpadlo otočením plnicího hrdla.
- ➔ Zařízení ukládejte na místě, kde nemrzne.

Zvláštní příslušenství

Ilustrace dále uváděných speciálních příslušenství najdete na stránce 4 tohoto návodu.

6.997-344.0	Předřazený filtr čerpadla, velký (průtok až 6000 l/hod)	Předřazený filtr čerpadla pro běžná čerpadla bez vestavěného filtru. Na ochranu čerpadla před hrubými částicemi nečistot nebo pískem. Jemný filtr je prací. Pro čerpadla s přípojovacím závitem G1 (33,3 mm).
6.997-350.0	Přípojovací sada 3,5 m, 3/4"	Spirálová hadice se sacím filtrem a zarážkou zpětného toku připravená k připojení a vhodná k použití s vakuem. Použitelná i jako prodloužení sací hadice. Pro čerpadla s přípojovacím závitem G1 (33,3 mm).
6.997-349.0	Přípojovací sada 7,0 m, 3/4"	
6.997-348.0	Sací hadice 3,5 m, 3/4"	Spirálová hadice odolná proti vakuu zcela připravená k přímému připojení k čerpadlu. K prodloužení sacího ústrojí nebo k použití ve spojení se sacími filtry. Pro čerpadla s přípojovacím závitem G1 (33,3 mm)
6.997-359.0	Kus pro připojení pumpy G1(33,3mm) včetně zpětného ventilu	Vakuu odolné připojení hadic k čerpadlu. Pro čerpadla s přípojovacím závitem G1 (33,3 mm) a hadice 3/4" a 1" včetně převlečné matice, hadicové svorky, plochého těsnění a zpětného ventilu.
6.997-347.0	Spirálová hadice vhodná k použití s vakuem, k dostání po metrech, 25 m, 3/4"	Spirálová hadice vhodná k použití s vakuem. K dostání po metrech, lze přifixnout na individuální délku hadice. V kombinaci s přípojovacími kusy Kärcher a sacími filtry Kärcher použitelná jako samostatná sací souprava.
6.997-346.0	Spirálová hadice vhodná k použití s vakuem, k dostání po metrech, 25 m, 1"	

6.997-345.0	Sací filtr Basic 3/4" (19 mm)	K připojení na sací hadici dodávanou jako metrové zboží. Blokování zpětného toku zabraňuje zpětnému toku dopravované vody, čímž se zkracuje doba nového nasávání. Včetně hadicové spony.
6.997-342.0	Sací filtr s blokováním zpětného toku, Basic, 1"	
6.997-341.0	Sací filtr s blokováním zpětného toku, Premium	K připojení na sací hadici dodávanou jako metrové zboží. Blokování zpětného toku zabraňuje zpětnému toku dopravované vody, čímž se zkracuje doba nového nasávání. Robustní provedení z kovu a plastu Vhodné pro hadice 3/4" (19 mm) a 1" (25,4 mm) Včetně hadicové svorky.
6.997-360.0	Sací hadice pro potrubní vedení 0,5 m, 3/4"	Hadice odolná proti vakuu určená k omezení hluku při instalaci napevno. Hadice 1"(25,4 mm) s oboustranným připojovacím závitem G1(33,3 mm) Pozor: Sací hadice se nesmí používat jako tlaková hadice.
2.645-007.0/ 2.645-066.0	Přípojka pro kohoutek G1 s redukcí G3/4	Zvlášť robustní přípojka kohoutku. Redukční vsuvka umožňuje připojení k závitům o 2 velikostech.
6.997-340.0	Připojovací sada Premium	K připojování vodních hadic 3/4" (19 mm) k čerpadlům s připojovacím závitem G1 (33,3 mm). Pro zvýšený průtok vody
2.645-193.0/ 2.645-203.0	Univerzální hadicová přípojka Plus, pro hadice 1/2", 5/8" a 3/4"	Madla z měkké umělé hmoty zajišťují lehkou manipulaci. Univerzálně použitelné pro všechny běžné zahradní hadice.
2.645-148.0	Hadice PrimoFlex plus, 25 m, 3/4"	Zahradní hadice 3/4" bez ftalátů k připojení čerpadla s výstupním přístrojem.
6.997-417.0	Hadice pro vyrovnání tlaku 3/4" (19mm), 1m	Připojovací hadice pro vyrovnání tlaku v domácím rozvodu vody. K připojení čerpadla na pevné potrubní systémy. Interní zásoba vody v hadici navíc zabraňuje častému zapínání a vypínání čerpadla. Připojovací závit G1 33,3 mm)

Pomoc při poruchách

⚠ Pozor!

Aby nedošlo k ohrožení, smí opravy a montáže náhradních dílů provádět pouze autorizovaná zákaznická služba.

Před každou prací na zařízení vždy zařízení vypněte a vytáhněte síťovou zástrčku.

Porucha	Příčina	Odstranění
Čerpadlo běží, ale nečerpá	Vzduch v čerpadle	viz kapitolu „Příprava“ obr. A až D a kapitolu "Provoz"
	Sací potrubí je ucpané.	Vypněte čerpadlo, vytáhněte zástrčku a vyčistěte oblast sání.
	Předřazený filtr znečištěný	Vypněte čerpadlo, vytáhněte síťovou zástrčku, nechte čerpadlo vychladnout, vyčistěte oblast sání, zabraňte chodu na suchu. Vyjměte předřazený filtr a zpětný ventil a vyčistěte je pod tekoucí vodou, příp. zbytky nečistot na dně příp. plnicího hrdla vypláchněte skrz plnicí otvor. Nové spuštění po opětovném zapnutí čerpadla.
	Připojovací hadice nebo adaptér není správný nebo není zcela zašroubovaný.	Před montáží zkontrolujte, zda jsou těsnění na správných místech a zda jsou správně uložena. Připojovací hadice a adaptér utáhněte rukou.
Čerpadlo nenabíhá nebo se za provozu náhle zastaví	Přerušený přívod proudu	Zkontrolujte pojistky a elektrické spoje
	Předřazený filtr znečištěný	Vyjměte předřazený filtr a zpětný ventil a vyčistěte je pod tekoucí vodou, příp. zbytky nečistot na dně příp. plnicího hrdla vypláchněte skrz plnicí otvor.
	Přístroj se nachází v automatickém režimu. Tlak v systému > 1,3°bary.	Čerpadlo se opět automaticky spustí, jakmile klesne tlak v systému pod 1,3°bary. V automatickém režimu se přístroj ani po vypnutí a opětovném zapnutí nespustí, pokud je vnitřní tlak větší než 1,3 bary.

Porucha	Příčina	Odstranění
Čerpadlo se zastaví, rozsvítí se dioda LED "Chyba na sací straně".	Závada na sací straně, žádný průtok, nevytváří se žádný tlak	Vypněte čerpadlo a vytáhněte síťovou zástrčku. Vyměňte předřazený filtr a zpětný ventil a vyčistěte je pod tekoucí vodou, příp. zbytky nečistot na dně příp. plnicího hrdla vypláchněte skrz plnicí otvor. Nové spuštění po opětovném zapnutí čerpadla. Zkontrolujte připojení na sací straně ohledně případných úniků. Nové spuštění po opětovném zapnutí čerpadla.
	Průtok je velice malý > pojistka proti chodu nasucho vypnula čerpadlo.	Zkontrolujte, zda je v sací nádobě (např. nádrži) dostatečné množství vody. Zkontrolujte, zda je v sací nádobě (např. nádrži) dostatečné množství vody.
Automatický provoz: Čerpadlo se zastaví, rozsvítí se dioda LED "Chyba na tlakové straně".	Závada na tlakové straně, čerpadlo se z důvodu úniků často zapíná a vypíná.	Zkontrolujte tlakovou stranu s ohledem na případné úniky a odstraňte je (kapající vodovodní kohoutek). Nové spuštění po opětovném zapnutí čerpadla.
	Chyba na straně výtlačku. Tlak je po vypnutí čerpadla příliš nízký, přístroj se okamžitě znovu spustí a tak dochází k častému vypínání a zapínání.	Na výtlačné straně není dostatečná objemová pružnost. Při práci na zahradách doporučujeme použít zahradní hadici s minimální délkou 5°m při průměru 3/4" a 15°m při průměru 1/2". V případě pevné instalaci zabudujte na tlakovou stranu mezi čerpadlo a potrubí hadici pro vyrovnání tlaku. Nové spuštění po opětovném zapnutí čerpadla.
Trvalý provoz: Čerpadlo se zastaví, rozsvítí se dioda LED "Chyba na tlakové straně".	Přístroj pracuje po dobu min. čtyř minut, přestože je uzavřen výstup ze strany tlaku (např. vodovodní kohout). Jistič pumpy proti přehřátí přístroj vypne.	Vytáhněte zástrčku ze sítě. Odtlakujte přístroj otevřením odběru vody, který je připojený z tlakové strany. Nové spuštění po opětovném zapnutí čerpadla.

Porucha	Příčina	Odstranění
Čerpací výkon slabne nebo je příliš nízký.	Sací potrubí je ucpané.	Vypněte čerpadlo, vytáhněte zástrčku a vyčistěte oblast sání.
	Předřazený filtr znečištěný	Vyjměte předřazený filtr a zpětný ventil a vyčistěte je pod tekoucí vodou, příp. zbytky nečistot na dně příp. plnicího hrdla vypláchněte skrz plnicí otvor.
	Netěsnost na sací straně	Kontrola těsnosti celé sací strany.
	Čerpací výkon čerpadla závisí na dopravní výšce a na připojeném obvodu	Dodržujte maximální výtlačnou výšku viz technické údaje, případně zvolte jiný průměr hadice nebo jinou délku hadice
	Příčný průřez je zúžen na tlakové straně, např. v případě nedostatečně otevřeného ventilu/kulového kohoutu.	Zcela otevřete ventil/kulový kohout.
	Hadice je na tlakové straně přelomena.	Odstraňte místa přelomení na hadici.

Při eventuelních dotazech či poruchách se s důvěrou obraťte na jakoukoli pobočku firmy Kärcher. Adresy poboček najdete na zadní straně.

Pokyny k použití přístroje

	Zavlažování	Rozvod vody v domě	Zavlažování & rozvod vody v domě
BP 3 Home & Garden	500 m ² max.	8 osob max.	300 m ² + 4 osoby max.
BP 4 Home & Garden ecologic	800 m ² max.	10 osob max.	600 m ² + 4 osoby max.
BP 5 Home & Garden	1000 m ² max.	12 osob max.	800 m ² + 4 osoby max.
BP 7 Home & Garden ecologic	1200 m ² max.	12 osob max.	900 m ² + 4 osoby max.

Technické údaje

		BP 3 Home & Garden	BP 4 Home & Garden ecologic	BP 5 Home & Garden	BP 7 Home & Garden ecologic
Napětí	V	230 - 240	230 - 240	230 - 240	230 - 240
Frekvence	Hz	50	50	50	50
Výkon P_{jmen}	W	800	950	1000	1200
Max. výkon čerpadla*	l/h	3300	3800	6000	6000
Max. sací výška	m	8	8	8	8
Max. tlak	MPa (bar)	0,40 (4,0)	0,45 (4,5)	0,48 (4,8)	0,60 (6,0)
Max. výtlačná výška	m	40	45	48	60
Max. zrnitost čerpatelných kalových částic	mm	1	1	1	1
Typ čerpadla		Jet	Jet	4-stupně	5-stupně
Zjištěné hodnoty dle EN ISO 20361					
Hladina akustického tlaku L_{pA}	dB(A)	61	63	61	61
Zaručená hladina akustického tlaku L_{WA}	dB(A)	76	78	77	76
Hmotnost (bez příslušenství)	kg	10,3	10,6	12,5	13,0
LED třídy 1 podle EN 60825-1					

Technické změny vyhrazeny.

*Max. výkon čerpadla vyplývá z měření bez vloženého zpětného ventilu.

BP HOME & GARDEN

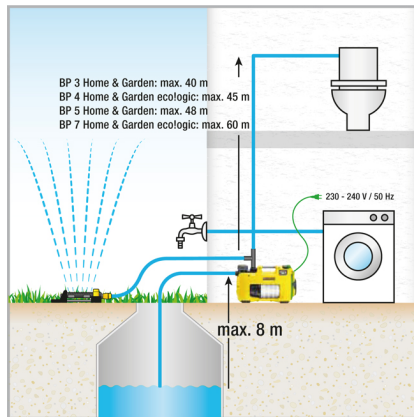
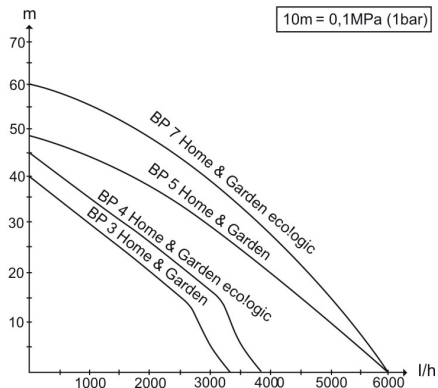

Možné dopravované množství je tím větší:

- čím nižší je nasávací a dopravní výška.
- čím větší je průměr použitých hadic.
- čím kratší jsou použité hadice.
- čím menší ztráta tlaku vzniká při použití připojeného příslušenství.

Prohlášení o shodě pro ES

Tímto prohlašujeme, že níže označené stroje odpovídají jejich základní koncepcí a konstrukčním provedením, stejně jako námi do provozu uvedenými konkrétními provedeními, příslušným zásadním požadavkům o bezpečnosti a ochraně zdraví směrnic ES. Při jakýchkoli na stroji provedených změnách, které nebyly námi odsouhlaseny, pozbývá toto prohlášení svou platnost.

Výrobek: Čerpadlo

Typ: 1.645-xxx

Příslušné směrnice ES:

2006/95/ES

2004/108/ES

2000/14/ES

2011/65/EU

Použité harmonizační normy

EN 55014-1: 2006+A1: 2009+A2: 2011

EN 55014-2: 1997+A1: 2001+A2: 2008

EN 60335-1

EN 60335-2-41

EN 61000-3-2: 2006+A1: 2009+A2: 2009

EN 61000-3-3: 2008

EN 62233: 2008

EN 50581

Použitý postup posuzování shody:

2000/14/ES: Příloha V

BP3 G, BP3 G Set +, BP3 H&G

Namerenou: 73

Garantova- 76

nou:

BP4 H&G eco

Namerenou: 75

Garantova- 78

nou:

BP5 H&G

Namerenou: 74

Garantova- 77

nou:

BP7 H&G eco

Namerenou: 73

Garantova- 76

nou:

Podepsaní jednájí v pověření a s plnou mocí jednatelství

H. Jenner
CEO

S. Reiser
Head of Approbation

Osoba zplnomocněná sestavením dokumentace:

S. Reiser

Alfred Kärcher GmbH & Co. KG

Alfred-Kärcher-Str. 28 - 40

71364 Winnenden (Germany)

Tel.: +49 7195 14-0

Fax: +49 7195 14-2212

Vsebinsko kazalo

Splošna navodila	SL . . . 1
Varnostna navodila	SL . . . 2
Uporaba	SL . . . 3
Čiščenje, vzdrževanje	SL . . . 5
Transport	SL . . . 5
Shranjevanje stroja	SL . . . 6
Poseben pribor	SL . . . 6
Pomoč pri motnjah	SL . . . 8
Napotki za uporabo	SL . . 10
Tehnični podatki	SL . . 11
ES-izjava o skladnosti	SL . . 13

Splošna navodila

Spoštovani kupec,



Pred prvo uporabo naprave preberite to navodilo za obratovanje in se po njem ravnajte. To navodilo za uporabo shranite za poznejšo rabo ali za naslednjega lastnika.

Namenska uporaba

Ta naprava je razvita za privatno uporabo in ne izpolnjuje zahtev za uporabo v industriji.

Proizvajalec ne odgovarja za morebitno škodo, ki je povzročena zaradi nenamenske uporabe ali napačnega rokovanja. Naprava je namenjena pretežno za uporabo v hiši in na vrtu.

Hišne & vrtno črpalke se pri potrebi po vodi avtomatično vklopijo in izklopijo. Tako so primerne tako za uporabo na vrtu kot tudi za uporabo znotraj hiše. Odlično jih je mogoče uporabiti za oskrbo pralnih strojev ali splakovanje stranišč v hiši, na primer v povezavi s cisterno. Poleg tega zagotavlja konstantni delovni tlak črpalke tudi zanesljivo namakanje vrta.

Pozor

Pri uporabi črpalke za ojačanje tlaka se ne sme preseči maksimalno dovoljenega notranjega tlaka 6 barov (na tlačni strani).

Vhodni tlak, ki ga je treba povišati, in tlak črpalke se seštevata.

Primer

Pri tlaku na vodni pipi = 1 bar in max. tlaku BP 3 Home & Garden = 4,0 bare dobimo skupni tlak 5,0 barov.

Dovoljene pretočne tekočine:

- Industrijska voda
- Voda iz vodnjaka
- Izvirna voda
- Deževnica
- Bazenska voda (pogoj je namensko doziranje aditivov)

⚠ Opozorilo

Črpati se ne smejo jedke, lahko gorljive ali eksplozivne snovi (npr. bencin, petrolej, nitro razredčina), maščobe, olja, slanica in odpadne vode iz straniščnih naprav in blatna voda, ki ima manjšo tekočnost kot voda. Temperatura črpane tekočine ne sme preseči 35°C.

Naprava ni primerna za neprekinjeno črpanje (npr. dvizna naprava, črpalka za vodnjak).

Varstvo okolja



Embalazo je mogoče reciklirati. Prosimo, da embalaže ne odlagate med gospodinjski odpad, pač pa jo oddajte v ponovno predelavo.



Stare naprave vsebujejo pomembne materiale, ki so namenjeni za nadaljnjo predelavo. Zato stare naprave zavrzite s pomočjo ustreznih zbiralnih sistemov.

Opozorila k sestavinam (REACH)

Aktualne informacije o sestavinah najdete na:

www.kaercher.com/REACH

Garancija

V vsaki državi veljajo garancijski pogoji, ki jih določa naše prodajno predstavništvo. Morebitne motnje na napravi, ki so posledica materialnih ali proizvodnih napak, v času garancije brezplačno odpravljamo. V primeru uveljavljanja garancije, se z originalnim računom obrnite na prodajalca oziroma najbližji uporabniški servis.

Simboli v navodilu za uporabo

⚠ Nevarnost

Za neposredno nevarnost, ki vodi do težkih telesnih poškodb ali smrti.

⚠ Opozorilo

Za možno nevarno situacijo, ki lahko vodi do težkih telesnih poškodb ali smrti.

Pozor

Za možno nevarno situacijo, ki lahko vodi do lažjih poškodb ali premoženjskih škod.

Varnostna navodila

⚠ Smrtna nevarnost

V primeru neupoštevanja varnostnih napotkov obstaja smrtna nevarnost zaradi električnega toka!

- Pred vsako uporabo preverite ali na priključnem kablu z omrežnim vtičem obstajajo poškodbe. Poškodovan priključni vodnik naj pooblaščen uporabniški servis/elektro strokovnjak takoj zamenja.
- Vse električne vtične povezave se morajo namestiti v suhem območju, ki je varno pred zmočenjem.
- Neustrezni električni podaljševalni kabli so lahko nevarni. Na prostem uporabljajte le atestirane in ustrezno označene električne podaljševalne kable z zadostnim presekom kabla:
- Električni vtiči in spojke podaljševalnega kabla morajo biti vodotesni in ne smejo ležati v vodi. Spojka nadalje ne sme ležati na tleh. Priporoča se, da uporabljate bobne za kable, ki zagotavljajo, da se vtičnice nahajajo najmanj 60 mm nad tlemi.

- Omrežnega priključnega kabla ne uporabljajte za transport ali pritrdjevanje naprave.
- Za odklop od omrežja ne vlecite priključnega kabla, temveč izvlecite vtič iz vtičnice.
- Omrežnega priključnega kabla ne vlecite preko ostrih robov in pazite, da se ne zatika.
- Napravo postavite trdno in varno pred poplavam.
- Aparat ne sme trajno obratovati v dežju ali v vlažnem vremenu.
- Napetost, navedena na tipski tablici, se mora ujemati z napetostjo vira električne energije.
- Za preprečitev nevarnosti sme popravlila in vgradnjo nadomestnih delov izvajati zgolj avtoriziran uporabniški servis.
- Pri manjkajočem dovodu vode ali zaprti tlačni strani se voda v črpalki segreje in lahko pri izstopu vodi do poškodb!
- Črpalka sme v tem obratovalnem stanju delovati največ 3 minute.
- Črpalke se ne sme uporabljati kot potopne črpalke.
- Pri uporabi črpalke na bazenih, vrtnih bazenčkih ali vodnjakih je potrebno upoštevati minimalno razdaljo 2m in napravo zavarujte proti zdrsu v vodo.
- Upoštevajte električne zaščitne priprave:
- Črpalke smejo na bazenih, vrtnih bazenčkih in vodnjakih delovati le preko zaščitnega tokovnega stikala z nazivnim okvarnim tokom max. 30mA. Če se v bazenu ali vrtnem bazenčku nahajajo osebe, črpalka ne sme delovati.
- Iz varnostnih razlogov na splošno priporočamo, da naprava obratuje preko tokovnega zaščitnega stikala (maks. 30mA).
- Električno priključitev sme izvesti le elektro strokovnjak. Obvezno se morajo upoštevati nacionalni predpisi!

- **V Avstriji se morajo črpalke za uporabo v bazenih in vrtnih bazenčkih, ki so opremljene s fiksnim priključnim kablom, v skladu z ÖVE B/EN 60555 del 1 do 3, napajati preko ÖVE-testiranega ločilnega transformatorja, pri čemer se sekundarno ne sme prekoračiti nazivne napetosti 230V.**
- **Ta naprava ni namenjena uporabi oseb z omejenimi fizičnimi, senzoričnimi ali duševnimi sposobnostmi ali pomanjkljivimi izkušnjami in/ali pomanjkljivim znanjem, razen če jih nadzoruje oseba, pristojna za njihovo varnost, ali so od nje prejeli navodila, kako napravo uporabljati, ter so razumeli nevarnosti, ki iz tega izhajajo.**
- **Otroci smejo napravo uporabljati le, če so stari nad 8 let in jih nadzoruje oseba, pristojna za njihovo varnost, ali so od nje prejeli navodila, kako napravo uporabljati, ter so razumeli nevarnosti, ki iz tega izhajajo.**
- **Otroci se z napravo ne smejo igrati.**
- **Nadzorujte otroke, da zagotovite, da se z napravo ne igrajo.**
- **Čiščenja in uporabniškega vzdrževanja otroci ne smejo izvajati brez nadzora.**

Pozor

- **Voda, ki se črpa s to napravo, ni pitna voda!**

Predpogoji za stojno varnost

Pozor



Pred vsemi aktivnostmi z ali na napravi zagotovite stabilnost, da preprečite nesreče ali poškodbe zaradi padca naprave.

Stojna varnost naprave je zagotovljena, ko je naprava postavljena na ravni površini.

Uporaba

Nastavitve

S stikalom za VKLOP/IZKLOP je mogoče preklopiti med naslednjimi tremi obratovalnimi stanji:

	Položaj stikala I/On Neprekinjeno obratovanje
	Položaj stikala 0/Off Izklop
	Položaj stikala Auto Avtomatično obratovanje

Način delovanja

V avtomatičnem načinu hišne & vrtno črpalke avtomatično vzdržujejo tlak v sistemu. Če tlak pade pod približno 0,13 MPa (1,3 bar), se črpalka zažene. Črpalka teče tako dolgo, dokler ne znaša pretok > ca. 60 l/h. Ko se odzemanje vode konča, se črpalka po kratkem naknadnem teku preklopi v stanje pripravljenosti. Sistem je sedaj pod tlakom. Pri odzemanju vode in padcu tlaka, ki zaradi tega nastane, se črpalka ponovno zažene.



Modeli ecoLogic v stanju pripravljenosti ne porabljajo energije (poraba moči = 0 W).

Opis naprave

- 1 Priključni adapter za črpalke G1
 - 2 Priključek G1 (33,3 mm) sesalni vod (vhod)
 - 3 Polnilni nastavek
 - 4 Predfilter in vgrajeni protipovratni ventil
 - 5 Pokrov
 - 6 2-smerni priključni adapter za črpalke G1
 - 7 Priključek G1(33,3 mm) tlačni vod (izhod)
 - 8 Stikalo za VKLOP/IZKLOP
 - 9 Shranjevalo za kabel in omrežni priključni kabel z vtičem
 - 10 KABELSKA SPONKA
 - 11 Prikaz napake
- A Napaka na sesalni strani
B Napaka na tlačni strani

Priloge

Slika A

- Priključni adapter privijte v sesalni priključek črpalke (vhod).
Ročno pritegnite.
- Priključite vakuumsko odporno gibko sesalno cev.

Napotek

Da skrajšate čas ponovnega sesanja, uporabite gibko sesalno cev s povratnim prekinjevalnikom. Le-ta preprečuje izpraznjenje gibke sesalne cevi po uporabi (glejte priporočila).

Če se črpa peščena voda, nujno priporočamo uporabo dodatnega predfiltera (glejte poseben pribor). Le-tega montirajte na sesalni strani črpalke, med gibko sesalno cevjo in črpalke.

Prosimo uporabite originalne sesalne cevi, filterske komponente in priključke gibkih cevi podjetja Kärcher. Pri uporabi sestavnih delov drugih proizvajalcev lahko pride do nepravilnega delovanja pri sesanju tekočine za črpanje, še posebej pri uporabi bajonetnih spojin sistemov.

Slika B

- Priključni adapter privijte v tlačni priključek črpalke (izhod).
Ročno pritegnite.

- Priključite tlačni vod.
Priporočila se vrtna gibka cev z minimalno dolžino 5 m pri premeru 3/4" oz. 15 m pri premeru 1/2".

Slika C

2-smerni adapter omogoča istočasno delovanje dveh naprav (npr. pralnega stroja ali sprinklerja). Montira se ga lahko tako, da se uporabi ali oba izhoda ob strani ali en izhod ob strani in en izhod zgoraj. Pri uporabi le enega izhoda se lahko nepotrebni izhod zapre s priloženim pokrovčkom.

Slika D

- Odvijte pokrov na polnilnem nastavku in vodo natočite do roba.
- Pokrov ročno privijte na polnilni nastavek do konca.
- Odprite obstoječe zaporne ventile v tlačni cevi.

Fiksna instalacija

Pri fiksni instalaciji se lahko črpalke privije na ustrezno površino.

Slika E

- Izvlecite gumijaste nogice na obeh straneh ohišja in jih obrnite.
- Gumijaste nogice ponovno vstavite v ohišje.
- Z ustreznimi vijaki jo privijte na ravno površino.

Dodatno se pri fiksni instalaciji priporočata montaža fleksibilne komponente na tlačni strani, kot npr. fleksibilne gibke cevi za izenačevanje tlaka (glejte posebni pribor). To ima naslednje prednosti:

- Več fleksibilnosti pri postavljanju in montaži.
- Zmanjšanje hrupa, ker se na cevi napolnjenosti ne prenašajo nihanja.
- Pri manjših lekažah se črpalke manj pogosto vklopi.

Napotek

Da bi poenostavili kasnejše praznjenje in tlačno razbremenitev sistema, priporočamo montažo zaporne pipe med črpalko in tlačno cevjo.

(ni v obsegu dobave)

Pri praznjenju črpalke se lahko z zaprtjem zaporne pipe prepreči, da bi voda odtekala iz tlačne cevi.

Obratovanje

- Omrežni vtič vtaknite v vtičnico.
- Napravo vklopite s stikalom za VKLOP/IZKLOP.
- Optimalno udobje pri delovanju v avtomatičnem načinu.

Slika 

- Za skrajšanje sesalnega časa dvignite tlačno cev ca. 1m.
- počakajte dokler pumpa ne sesa in enakomerno črpa

Napotek

Stikalo za VKLOP/IZKLOP se lahko udobno aktivira tudi s stopalom.

Pozor

Suhi tek škoduje črpalki.

- Črpalke med delovanjem ne puščajte brez nadzora.

Napotek

V avtomatičnem obratovanju se črpalka izklopi pri pretoku < 60 l/h.

⚠ Pozor

Naprava prepozna manjkajoči dovod vode.

Če se ob zagonu v ročnem načinu v roku 4 minut ali v avtomatičnem načinu v roku 1 minute voda ne vsesa in črpa, se črpalka izklopi. Na zaslonu sveti LED „Napaka na sesalni strani“.

Zaključek delovanja

- S stikalom za VKLOP/IZKLOP napravo izklopite.
- Omrežni vtič izvlecite iz vtičnice.

Čiščenje, vzdrževanje

⚠ Nevarnost

Pred vsemi čistilnimi in vzdrževalnimi deli izklopite napravo in omrežni vtič izvlecite iz vtičnice.

Nega

Za tlačno razbremenitev odprite in ponovno zaprite priključene zaporne ventile. V sistemu ni tlaka.

- pri črpanju vode z dodatki, črpalko po vsaki uporabi splaknite s čisto vodo.
- Redno kontrolirajte umazanost pred filtra. Pri vidnih umazanijah postopajte kot sledi: Slika 
- Odvijte pokrov na polnilnem nastavku.
 - Snemite predfilter in integriran protipovratni ventil in ju očistite pod tekočo vodo.

Slika 

- Pri uporabi pred filtra (s protipovratnim ventilom) v polnilnem nastavku pazite na pravilen vgradni položaj (odprtina).

Vzdrževanje

Naprave ni treba vzdrževati.

Transport

Pozor

Da preprečite nesreče ali poškodbe, pri transportu upoštevajte težo naprave (glejte tehnične podatke).

Ročni transport

- Dvignite stroj s pomočjo nosilnega ročaja in ga nesite.

Pozor

Nevarnost spotikanja zaradi ohlapnega kabla!

- Kabel navijte na nosilec kabla in ga zavarujte s kabelsko sponko.

Transport v vozilih

- Napravo zavarujte proti zdrsu in prevrnitvi.

Shranjevanje stroja

Pozor

Da preprečite nesreče ali poškodbe, pri izbiri kraja shranjevanja upoštevajte teža naprave (glejte tehnične podatke).

Shranjevanje naprave

→ Odpravite tlak v napravi tako, da odprete na tlačni strani priključen odvzem vode (npr. odprite vodno pipo).

- Izpraznite gibke cevi.
- Odstranite sesalno vod in tlačni vod.

Slika 

- Odvijte pokrov na polnilnem nastavku.
- Snemite predfilter in integriran protipovratni ventil in ju očistite pod tekočo vodo.
- Z obračanjem izpraznite črpalko preko polnilnega nastavka.
- Črpalko pospravite na mesto, kjer ni zmrzali.

Poseben pribor

Slike v nadaljevanju navedenega posebnega pribora boste našli na strani 4 tega navodila.

6.997-344.0	Predfilter črpalke, velik (pretok do 6.000 l/h)	Predfilter črpalke za vse običajne črpalke brez integriranega filtra. Za zaščito črpalke pred grobimi delci umazanije ali peskom. Fini filter je pralen. Za črpalke z G1 (33,3 mm) priključnim navojem.
6.997-350.0	Sesalna garnitura 3,5 m, 3/4"	Komplet vakuumsko odporne spiralne gibke cevi, pripravljene za priključitev, s sesalnim filtrom in povratnim prekinjevalnikom. Uporabljen tudi kot podaljšek gibke sesalne cevi. Za črpalke z G1 (33,3 mm) priključnim navojem.
6.997-349.0	Sesalna garnitura 7,0 m, 3/4"	
6.997-348.0	Gibka sesalna cev 3,5 m, 3/4"	Komplet vakuumsko odporne spiralne gibke cevi, pripravljene za priključitev, za direktno priključitev na črpalke. Za podaljševanje sesalne garniture ali za uporabo s sesalnimi filtri. Za črpalke z G1 (33,3 mm) priključnim navojem.
6.997-359.0	Priključni kos črpalke G1 (33,3mm) vklj. Protipovratni ventil	Vakuumsko odporen priključek gibkih cevi na črpalko. Za črpalke z G1 (33,3 mm) priključnim navojem in 3/4" ter 1" gibkimi cevmi, vključno s slepimi maticami, cevno objemko, ploščatim tesnilom in protipovratnim tesnilom.
6.997-347.0	Vakuumsko odporna spiralna gibka cev, metersko blago, 25 m, 3/4"	Vakuumsko odporna spiralna gibka cev. Metersko blago za odrez posameznih dolžin gibkih cevi. V kombinaciji s Kärcherjevimi priključnimi deli in Kärcherjevimi sesalnimi filtri uporabljen tudi kot posamezna sesalna garnitura.
6.997-346.0	Vakuumsko odporna spiralna gibka cev, metersko blago, 25 m, 1"	

6.997-345.0	Sesalni filter Basic 3/4" (19mm)	Za priključitev na metersko gibko sesalno cev. Povratni prekinjevalnik preprečuje vračanje črpane vode in s tem skrajšuje čas ponovnega sesanja. Vključno s cevno objemko.
6.997-342.0	Sesalni filter s povratnim prekinjevalnikom, Basic, 1"	
6.997-341.0	Sesalni filter s povratnim prekinjevalnikom, Premium	Za priključitev na metersko sesalno cev. Povratni prekinjevalnik preprečuje vračanje sesane vode in s tem skrajšuje čas ponovnega sesanja. Robustna kovinsko-plastična izvedba. Primeren za 3/4" (19mm) in 1" (25,4mm) cevi. Vključno s cevno objemko.
6.997-360.0	Gibka sesalna cev za cevne napeljave 0,5 m, 3/4"	Vakuumsko odporna cev za zmanjšanje hrupa pri fiksni instalaciji. 1"(25,4mm) Cev z obojestranskim G1(33,3mm) priključnim navojem. Pozor: Gibka sesalna cev se ne sme uporabljati kot gibka tlačna cev.
2.645-007.0/ 2.645-066.0	G1 priključek za pipo z G3/4-reducirnim kosom	Posebej robusten priključek za pipo. Reducirni kos omogoča priključitev na 2 velikosti navojev.
6.997-340.0	Priključni komplet Premium	Za priključitev 3/4" (19 mm) vodnih gibkih cevi na črpalke z G1 (33,3 mm) priključnim navojem. Za povečan pretok vode.
2.645-193.0/ 2.645-203.0	Univerzalna cevna spojka Plus, za 1/2", 5/8" in 3/4" gibke cevi	Prijemalne kotanje iz mehke plastike skrbijo za lahko ravnanje. Univerzalno uporabljiva za vse običajne vrtno gibke cevi.
2.645-148.0	Gibka cev Primo-Flex plus, 25 m, 3/4"	3/4" vrtna gibka cev brez ftalatov za povezovanje črpalke z napravo za uporabo.
6.997-417.0	Gibka cev za tlačno izravnavo 3/4" (19mm), 1m	Priključna gibka cev za tlačno izravnavo v hišni vodni napeljavi. Za priključitev črpalke na toge cevovodne sisteme. Poleg tega notranja prostornina zbirnika v gibki cevi preprečuje pogosto vklapljanje in izklapljanje črpalke. G1 (33,3 mm) priključni navoj.

Pomoč pri motnjah

Pozor

Za preprečitev nevarnosti sme popravila in vgradnjo nadomestnih delov izvajati zgolj avtoriziran uporabniški servis.

Pred vsemi deli na napravi, izklopite napravo in izvlecite omrežni vtič.

Motnja	Vzrok	Odprava
Črpalka teče, vendar ne črpa	V črpalki je zrak	glejte poglavje „Priprava“ sl. A do D in poglavje „Obratovanje“
	Sesalna cev zamašena	Izklopite črpalko, izvlecite omrežni vtič in očistite področje vsesavanja.
	Predfilter onesnažen	Izklopite črpalko, izvlecite omrežni vtič, pustite, da se črpalka ohladi, očistite področje vsesavanja, preprečite suhi tek. Snemite predfilter in protipovratni ventil in ju očistite pod tekočo vodo, po potrebi ostanke umazanije na dnu polnilnega nastavka izperite preko polnilne odprtine. Ponoven zagon s ponovnim vklopom črpalke.
	Gibka sesalna cev ali priključni adapter nista pravilno ali nista popolnoma uvita.	Pred sestavljanjem preverite, ali so tesnila nameščena in pravilno sedijo. Gibko sesalno cev ali priključni adapter ročno pritegnite.
Črpalka ne steče ali med obratovanjem nenadoma obstane	Prekinjeno električno napajanje	Preverite varovalke in električne povezave
	Predfilter onesnažen	Snemite predfilter in protipovratni ventil in ju očistite pod tekočo vodo, po potrebi ostanke umazanije na dnu polnilnega nastavka izperite preko polnilne odprtine.
	Naprava se nahaja v avtomatičnem načinu. Tlak v sistemu > 1,3 bara.	Črpalka se avtomatično ponovno vklopi takoj, ko tlak v sistemu pade pod 1,3 bara. V avtomatičnem delovanju se naprava tudi po izklopu in ponovnem vklopu ne zažene, če prevladuje notranji tlak več kot 1,3 bara.

Motnja	Vzrok	Odprava
Črpalka se zaustavi, LED „Napaka na sesalni strani“ zasveti.	Napaka na sesalni strani, ni pretoka, ne ustvari se tlak	Izklopite črpalko in izvlecite omrežni vtič. Snemite predfilter in protipovratni ventil in ju očistite pod tekočo vodo, po potrebi ostanke umazanije na dnu polnilnega nastavka izperite preko polnilne odprtine. Ponoven zagon s ponovnim vklopom črpalke.
		Preverite priključke na sesalni strani glede lekaže. Ponoven zagon s ponovnim vklopom črpalke.
		Preverite, ali je v sesalni posodi (npr. cisterni) dovolj vode.
	Pretok je zelo majhen -> varovalka suhega toka je izklopila črpalko.	Preverite, ali je v sesalni posodi (npr. cisterni) dovolj vode.
Avtomatično obratovanje: Črpalka se zaustavi, LED „Napaka na tlačni strani“ zasveti.	Napaka na tlačni strani, črpalka se zaradi lekaž pogosto vklaplja in izklaplja.	Preverite in odpravite lekaže tlačne strani (kapljajoča vodna pipa). Ponoven zagon s ponovnim vklopom črpalke.
	Napaka na tlačni strani. Tlak je po izklopu črpalke premajhen, naprava se takoj ponovno zažene in se zato pogosto vklaplja in izklaplja.	Na tlačni strani ni zadostnega elastičnega volumna. Pri uporabi na vrtu uporabite vrtno gibko cev z minimalno dolžino 5 m pri premeru 3/4" oz. 15 m pri premeru 1/2". Pri fiksni instalaciji vgradite na tlačni strani med črpalko in zacevitvijo gibko cev za izenačevanje tlaka. Ponoven zagon s ponovnim vklopom črpalke.
Neprekinjeno obratovanje: Črpalka se zaustavi, LED „Napaka na tlačni strani“ zasveti.	Naprava deluje najmanj štiri minute, čeprav je izhod na tlačni strani (npr. vodna pipa) zaprt. Zaščita pred pregrevanjem izklopi napravo.	Izvlecite omrežni vtič. Odpravite tlak v napravi tako, da odprete na tlačni strani priključen odvzem vode. Ponoven zagon s ponovnim vklopom črpalke.

Motnja	Vzrok	Odprava
Črpalna zmogljivost upada ali je premajhna	Sesalna cev zamašena	Izklopite črpalko, izvlecite omrežni vtič in očistite področje vsesavanja.
	Predfilter onesnažen	Snemite predfilter in protipovratni ventil in ju očistite pod tekočo vodo, po potrebi ostanke umazanije na dnu polnilnega nastavka izperite preko polnilne odprtine.
	Netesnost na sesalni strani	Kontrola tesnosti celotne sesalne strani.
	Črpalna zmogljivost črpalke je odvisna od višine črpanja in priključenih periferij	Upoštevajte max. višino črpanja, glejte tehnične podatke, po potrebi izberite drug premer gibke cevi ali drugo dolžino gibke cevi.
	Presek na tlačni strani zožan, npr. zaradi nepopolnoma odprtega ventila/krogelne pipe.	Ventil/krogelno pipo popolnoma odprite.
	Gibka cev na tlačni strani prepognjena.	Odpravite pregibe v gibki cevi.

V primeru vprašanj ali motenj se obrnite na našo Kärcher podružnico. Naslov glejte na hrbtni strani.

Napotki za uporabo

	Namakanje	Oskrba hiše	Namakanje & Oskrba hiše
BP 3 Home & Garden	500 m ² max.	8 oseb max.	300 m ² + 4 osebe max.
BP 4 Home & Garden ecologic	800 m ² max.	10 oseb max.	600 m ² + 4 osebe max.
BP 5 Home & Garden	1000 m ² max.	12 oseb max.	800 m ² + 4 osebe max.
BP 7 Home & Garden ecologic	1200 m ² max.	12 oseb max.	900 m ² + 4 osebe max.

Tehnični podatki

		BP 3 Home & Garden	BP 4 Home & Garden ecologic	BP 5 Home & Garden	BP 7 Home & Garden ecologic
Napetost	V	230 - 240	230 - 240	230 - 240	230 - 240
Frekvenca	Hz	50	50	50	50
Moč P _{nazivna}	W	800	950	1000	1200
Max. pretok*	l/h	3300	3800	6000	6000
Max. sesalna višina	m	8	8	8	8
Maks. tlak	MPa (bar)	0,40 (4,0)	0,45 (4,5)	0,48 (4,8)	0,60 (6,0)
Maks. črpalna višina	m	40	45	48	60
Maks. zrnatost prečrpanih delcev umazani- je	mm	1	1	1	1
Tip črpalke		Jet	Jet	4-stopenjski	5-stopenjski
Ugotovljene vrednosti v skladu z EN ISO 20361					
Nivo hrupa L _{pA}	dB(A)	61	63	61	61
Nivo hrupa ob obremenitvi L _{WA} , zagotovljen	dB(A)	76	78	77	76
Teža (brez pribora)	kg	10,3	10,6	12,5	13,0
LED Razred 1 v skladu z EN 60825-1					

Pridržana pravica do tehničnih sprememb!

*Max. pretok izhaja iz meritve brez uporabljenega protipovratnega ventila.

BP HOME & GARDEN

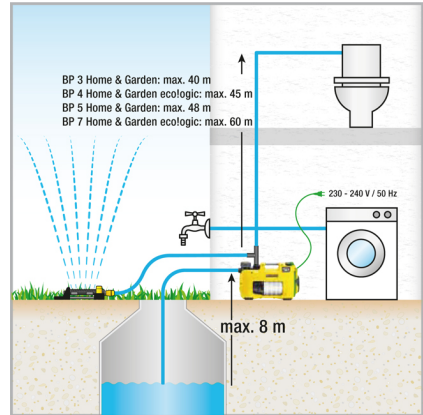
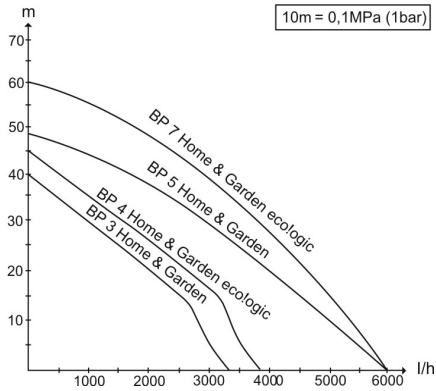

Možni pretok je toliko večji:

- kolikor manjši sta višini sesanja in črpanja.
- kolikor večji so premeri uporabljenih gibkih cevi.
- kolikor krajše so uporabljene gibke cevi.
- kolikor manjšo izgubo tlaka povzročata priključeni pribor.

ES-izjava o skladnosti

S to izjavo potrjujemo, da spodaj omenjeni stroj zaradi svoje zasnove in načina izdelave ustreza temeljnim varnostnim in zdravstvenim zahtevam EU-standardov. Ta izjava izgubi svojo veljavnost, če kdo napravo spremeni brez našega soglasja.

Proizvod: Črpalka

Tip: 1.645-xxx

Zadevne ES-direktive:

2006/95/ES

2004/108/ES

2000/14/ES

2011/65/EU

Uporabljene usklajene norme:

EN 55014-1: 2006+A1: 2009+A2: 2011

EN 55014-2: 1997+A1: 2001+A2: 2008

EN 60335-1

EN 60335-2-41

EN 61000-3-2: 2006+A1: 2009+A2: 2009

EN 61000-3-3: 2008

EN 62233: 2008

EN 50581

Postopek ocenjevanja skladnosti:

2000/14/ES: Priloga V

BP3 G, BP3 G Set +, BP3 H&G

Izmerjeno: 73

Zajamčeno: 76

BP4 H&G eco

Izmerjeno: 75

Zajamčeno: 78

BP5 H&G

Izmerjeno: 74

Zajamčeno: 77

BP7 H&G eco

Izmerjeno: 73

Zajamčeno: 76

Podpisniki ravnajo po navodilih in s pooblastilom vodstva podjetja.



H. Jenner
CEO



S. Reiser
Head of Approbation

Pooblaščenec za dokumentacijo:

S. Reiser

Alfred Kärcher GmbH & Co. KG
Alfred-Kärcher-Str. 28 - 40
71364 Winnenden (Germany)
Tel.: +49 7195 14-0
Faks: +49 7195 14-2212

Cuprins

Observații generale	RO . . . 1
Măsurile de siguranță	RO . . . 2
Utilizarea	RO . . . 3
Îngrijire și întreținere	RO . . . 5
Transport	RO . . . 5
Depozitarea aparatului	RO . . . 6
Accesorii opționale	RO . . . 6
Remediarea defecțiunilor	RO . . . 8
Indicații de utilizare	RO . . 10
Date tehnice	RO . . 11
Declarație de conformitate CE	RO . . 13

Observații generale

Mult stimată client,



Citiți acest manual de utilizare înainte de prima utilizare a aparatului dumneavoastră și acționați în conformitate cu el. Păstrați aceste instrucțiuni pentru întrebuințarea ulterioară sau pentru următorii posesori.

Utilizarea corectă

Acest aparat este prevăzut pentru uzul casnic și nu este conceput pentru solicitările aferente utilizării în scop comercial.

Producătorul nu răspunde pentru eventualele daune, care sunt cauzate de utilizarea neconformă cu destinația aparatului sau de deservirea incorectă.

Aparatul este destinat mai ales pentru a fi utilizat în casă și în grădină.

Pompele de casă și de grădină pornesc și se opresc automat când este nevoie de apă. Astfel se potrivesc atât pentru a fi utilizate în grădină, cât și în cadrul casei. Se pretează perfect pentru alimentarea mașinilor de spălat sau a toaletelor, de exemplu în combinație cu o cisternă. În plus, datorită presiunii de alimentare constante a pompei, acestea asigură și udarea sigură a grădinilor.

Atenție

În cazul utilizării pompei pentru mărirea presiunii presiunea internă maxim admisibilă nu trebuie să depășească 6 bar (partea de admisiune). Presiunea de intrare mărită și presiunea pompei de adună.

Exemplu

Din presiunea la robinetul de apă = 1 bar și presiunea maximă a BP 3 Home & Garden = 4,0 bar rezultă o presiune totală de 5,0 bar.

Lichide care pot fi pompate:

- Apă menajeră
- Apă de fântână
- Apă de izvor
- Apă de ploaie
- Apă din piscine (cu condiția dozării corecte a aditivilor)

⚠ Avertisment

Nu este permisă pomparea substanțelor acide, ușor inflamabile sau explozive (ex. benzină, petrol, nitrodiluți), grăsimilor, uleiurilor, apei sărate, apei reziduale din grupuri sanitare și a apei înroșiate, a cărei capacitate de fluidizare este mai mică decât cea a apei. Temperatura lichidului pompat nu are voie să depășească 35°C.

Aparatul nu este prevăzut pentru regimul de pompare continuă (ex. stație de pompare, pompă pentru fântâni artizane).

Protecția mediului înconjurător



Materialele de ambalare sunt reciclabile. Ambalajele nu trebuie aruncate în gunoierul menajer, ci trebuie duse la un centru de colectare și revalorificare a deșeurilor.



Aparatele vechi conțin materiale reciclabile valoroase, care pot fi supuse unui proces de revalorificare. Din acest motiv, vă rugăm să apelați la centrele de colectare abilitate pentru eliminarea aparatelor vechi.

Observații referitoare la materialele conținute (REACH)

Informații actuale referitoare la materialele conținute puteți găsi la adresa:

www.kaercher.com/REACH

Garanție

În fiecare țară sunt valabile condițiile de garanție publicate de distribuitorul nostru din țara respectivă. Eventuale defecțiuni ale acestui aparat, care survin în perioada de garanție și care sunt rezultatul unor defecte de fabricație sau de material, vor fi remediate gratuit. Pentru a putea beneficia de garanție, prezentați-vă cu chitanța de cumpărare la magazin sau la cea mai apropiată unitate de service autorizată.

Simboluri din manualul de utilizare

⚠ Pericol

Pericol iminent, care duce la vătămări corporale grave sau moarte.

⚠ Avertisment

Posibilă situație periculoasă, care ar putea duce la vătămări corporale grave sau moarte.

Atenție

Posibilă situație periculoasă, care ar putea duce la vătămări corporale ușoare sau pagube materiale.

Măsuri de siguranță

⚠ Pericol de moarte

În cazul nerespectării măsurilor de siguranță, există pericol de moarte datorat curentului electric!

- Înainte de fiecare utilizare verificați cablul de alimentare, să nu aibă defecțiuni. Cablul de alimentare deteriorat trebuie înlocuit neîntârziat într-un atelier electric / service pentru clienți autorizat.
- Toate conectoarele electrice trebuie montate în zone unde nu ajung lichide.
- Cablurile prelungitoare nepotrivite pot fi periculoase. Pentru aer liber se vor utiliza numai prelungitoare admise și marcate corespunzător, cu secțiune suficientă.

- Ștecherul și cuplajul unui prelungitor trebuie să fie etanșe la apă și nu au voie să se afle în apă. Cuplajul nu trebuie lăsat pe podea. Vă recomandăm să utilizați un tambur de cablu, pentru a asigura ca ștecherulele să se afle la cel puțin 60 mm deasupra podelei.
- Nu utilizați cablul de racordare la rețea pentru a transporta sau fixa aparatul.
- Pentru a decupla aparatul de la rețeaua de curent, nu trageți de cablul de alimentare, ci de ștecher.
- Nu trageți cablul de racordare la rețea peste muchii ascuțite și nu-l striviți.
- Amplasați aparatul într-un loc stabil și ferit de inundații.
- Nu folosiți aparatul permanent în ploaie sau pe vreme umedă.
- Tensiunea indicată pe plăcuța de tip trebuie să corespundă tensiunii sursei de curent.
- Pentru a evita pericolele, reparațiile și montarea pieselor de schimb se vor face doar de service-ul autorizat.
- În cazul lipsei alimentării cu apă sau a închiderii părții de refulare, apa din interiorul pompei se încălzește și poate duce la răniri în timpul evacuării!
- Lăsați pompa să funcționeze max. 3 minute în acest regim de lucru.
- Pompa nu trebuie folosită ca pompă submersibilă.
- Păstrați o distanță minimă de 2 m dacă utilizați pompa lângă piscine, iazuri de grădină sau fântâni arteziene; asigurați-vă ca pompa nu alunecă în apă.
- Atenție la dispozitivele de protecție electrice:
- Pompele trebuie folosite lângă piscine, iazuri de grădină și fântâni arteziene numai dacă sunt prevăzute cu un comutator de protecție împotriva curentilor reziduali având o intensitate nominală a curentului rezidual de max. 30mA. Este interzisă folosirea pompei dacă în piscină sau iaz sunt prezente persoane.

- Din motive de securitate se recomandă folosirea aparatului cu un comutator de protecție la curenți reziduali (max. 30 mA).
- Conexiunile electrice vor fi realizate doar de electricieni. Se vor respecta neapărat prevederile naționale aplicabile!
- **În Austria, conform ÖVE B/EN 60555 Partea 1 până la 3, pompele destinate utilizării în piscine și iazuri, prevăzute cu un cablu de alimentare fix, trebuie să fie alimentate printr-un transformator de separare verificat ÖVE, iar tensiunea secundară nominală nu are voie să depășească 230V.**
- Aparatul nu este destinat pentru a fi folosit de persoane cu capacități psihice, senzoriale sau mintale limitate sau de persoane, care nu dispun de experiența și/sau cunoștința necesară, cu excepția acelor cazuri, în care ele sunt supravegheate de o persoană responsabilă de siguranța lor sau au fost instruite de către această persoană în privința utilizării aparatului și sunt conștiente de pericolele care rezultă din aceasta.
- Copii pot utiliza aparatul doar dacă au împlinit 8 ani și sunt supravegheați de o persoană responsabilă de siguranța lor și dacă au fost instruiți de către aceasta cu privire la utilizarea acestuia și sunt conștienți de pericolele care rezultă din aceasta.
- Nu lăsați copiii să se joace cu aparatul.
- Nu lăsați copii nesupravegheați, pentru a vă asigura, că nu se joacă cu aparatul.
- Curățarea și întreținerea fierului de călcat pot fi efectuate de copii doar dacă sunt supravegheați.

Atenție

- Apa pompată cu ajutorul acestui aparat nu este potabilă!

Condițiile pentru siguranța stabilității

Atenție



Înainte de toate activitățile cu sau pe aparat asigurați stabilitatea acestuia pentru a evita accidentele și deteriorările cauzate de prăbușirea acestuia.

Aparatul se află în poziție stabilă, când este amplasată pe o suprafață plană.

Utilizarea

Setări

Cu ajutorul comutatorului Pornit/oprit puteți comuta între următoarele trei regimuri de funcționare:

	Poziția I/On Funcționarea continuă
	Poziția 0/Off Oprit
	Poziția Auto Funcționare automată

Modul de funcționare

În modul automat pompele de casă și & grădină mențin automat presiunea din sistem la un nivel constant. Dacă presiunea scade sub 0,13 MPa (1,3 bar), pompa pornește. Pompa funcționează, până când debitul este de > cca. 60 l/h. Dacă extragerea apei se termină, pompa trece după un timp scurt de funcționare din inerție în regim stand-by. Sistemul se găsește acum sub presiune. Când se extrage din nou apă și are loc o scădere a presiunii, pompa pornește din nou.



Modelele ecologic nu consumă energie în modul Standby (consum de putere = 0 W).

Descrierea aparatului

- 1 Adaptor de racord pentru pompe G1
 - 2 Racord G1 (33,3 mm) Conductă de aspirare (intrare)
 - 3 Ștuț de umplere
 - 4 Prefiltru și supapă de refulare integrată
 - 5 Capac
 - 6 Adaptor de racord cu 2 căi pentru pompe G1
 - 7 Racord G1 (33,3 mm) conductă de presiune (ieșire)
 - 8 Întrerupător pornit/oprit
 - 9 Suport de cablu și cablu de alimentare cu ștecher
 - 10 Clip cablu
 - 11 Indicator de eroare
- A Eroare pe partea de aspirație
B Eroare pe partea de presiune

Pregătirea

Figura A

- Înșurubați adaptorul de racord în racordul de aspirare al pompei (intrare). Strângeți cu mâna.
- Racordați furtunul de aspirație rezistent la vacuum.

Indicație

Pentru prescurtarea timpului de reaspirare, utilizați un furtun de aspirare cu armătură de reținere. Aceasta împiedică golirea furtunului de aspirare după utilizare (vezi accesoriile).

Dacă trebuie să pompați apă nisipoasă, vă recomandăm să utilizați urgent un prefiltru suplimentar (vezi accesorii). Montați-l pe acesta pe partea de aspirație a pompei, între furtunul de aspirație și pompă.

Utilizați doar conducte de aspirație, piese de filtru și racorduri de furtun originale Kärcher. Utilizarea unor piese de la alți producători poate duce la funcționarea necorespunzătoare a pompei la aspirarea lichidului pompat, mai ales în cazul utilizării sistemelor de racord baionetă.

Figura B

- Înșurubați adaptorul de racord în racordul de presiune al pompei (ieșire). Strângeți cu mâna.

- Racordați conducta de presiune. Se recomandă utilizarea unui furtun de grădină de 5 m la un diametru de 3/4" sau 15 m la un diametru de 1/2".

Figura C

Adaptorul cu 2 căi face posibilă utilizarea simultană a două aparate (de ex. mașina de spălat sau sprinklerul). Acesta poate fi montat în așa fel, încât să se utilizeze ambele ieșiri laterale sau o ieșire laterală și una pe partea superioară. În cazul utilizării unei singure ieșiri, cealaltă ieșire neutilizată poate fi închisă cu capacul de închidere inclusă în furnitură.

Figura D

- Deșurubați capacul de la ștuțul de umplere și umpleți cu apă până la margine.
- Înșurubați capacul pe ștuțul de umplere cu mâna până la capăt.
- Deschideți supapele de închidere existente în conducta de presiune.

Montare fixă

În cazul montării fixe pompa poate fi înșurubată fix pe o suprafață corespunzătoare. Figura E

- Trageți picioarele de cauciuc în afară pe ambele laturi ale carcasi.
- Introduceți picioarele de cauciuc la loc în carcasă.
- Fixați aparatul cu șuruburi corespunzătoare pe o suprafață plană.

În plus, în cazul montării fixe, vă recomandăm să montați pe partea de presiune o componentă flexibilă, de ex. un furtun flexibil de compensare a presiunii). Acesta prezintă următoarele avantaje:

- mai multă flexibilitate la amplasare și montare.
- Reducerea emisiunii de zgomot, deoarece vibrațiile nu se transmit la conducte.
- În cazul unor scurgeri, pompa nu pornește atât de des.

Indicație

Pentru simplificarea golirii și decompresării ulterioare a sistemului, se recomandă montarea unui robinet de închidere între pompă și conducta de presiune.

(nu este inclus în livrare)

În cazul unei goliri a pompei, se poate împiedica scurgerea apei din conducta de presiune prin închiderea robinetului.

Funcționarea

- ➔ Introduceți ștecherul în priză.
- ➔ Porniți aparatul de la întrerupătorul principal.
- ➔ Confort optim în cazul funcționării în regim automat.

Figura **F**

- ➔ Pentru prescurtarea timpului de aspira-re ridicăți furtunul de presiune la cca. 1 m.
- ➔ Așteptați până când pompa absoarbe și transportă regulat.

Indicație

Comutatorul Pornit/oprit poate fi acționat confortabil și cu ajutorul piciorului.

Atenție

Funcționarea uscată poate provoca deteriorarea pompei.

- ➔ *Nu lăsați pompa nesupravegheată în timpul funcționării.*

Indicație

În regim automat pompa se oprește la un debit de < 60 l/h în mod automat.

⚠ Atenție

Aparatul recunoaște lipsa alimentării cu apă. Dacă în timpul punerii în funcțiunii în regim manual nu se aspiră și transportă apă timp de 4 minute și în cazul regimului automat timp de 1 minut, pompa se oprește. Pe afișaj se aprinde LED-ul „Eroare pe partea de aspirație“.

Încheierea utilizării

- ➔ Opriți aparatul de la întrerupătorul principal.
- ➔ Scoateți ștecherul din priză.

Îngrijire și întreținere

⚠ Pericol

Înainte de orice lucrări de îngrijire și întreținere decuplați aparatul și scoateți fișa cablului de alimentare din priză.

Îngrijirea

Pentru depresurizare deschideți supapele de închidere conectate, apoi închideți-le din nou. Sistemul nu se află sub presiune.

- ➔ În cazul pompării apei cu adaosuri, clătiți pompa cu apă curată după fiecare utilizare.

Controlați regulat ca prefiltrul să nu fie murdar. Dacă există o murdărire vizibilă procedați după cum urmează:

Figura **G**

- ➔ Deșurubați capacul de pe ștuțul de umplere.
- ➔ Îndepărtați prefiltrul și supapa de refulare integrată și spălați-le sub apă curentă.

Figura **H**

- ➔ În cazul utilizării unui prefiltru (cu supra-pă de refulare) în ștuțul de umplere, țineți cont de poziția corectă de montare.

Întreținere

Aparatul nu necesită întreținere.

Transport

Atenție

Pentru a evita accidentele și vătămările corporale în timpul transportului țineți cont de greutatea aparatului (vezi datele tehnice).

Transportul manual

- ➔ Ridicați aparatul de la mânerul de transport și transportați-l în acest fel

Atenție

Pericol de împiedicare datorat cablurilor libere!

- ➔ *Înfășurați cablul pe suportul de cablu și asigurați cu clipul.*

Transportul în vehicule

- Asigurați aparatul contra alunecării și răsturnării.

Depozitarea aparatului

Atenție

Pentru a evita accidentele și vătămările corporale, la alegerea locului de depozitare țineți cont de greutatea aparatului (vezi datele tehnice).

Depozitarea aparatului

- Depresurizați aparatul prin pornirea extragerii de apă pe partea de presiune (de ex. deschiderea robinetului de apă).

- Goliți furtunurile.
- Îndepărtați furtunurile de aspirare și de presiune.

Figura 

- Deșurubați capacul de pe ștuțul de umplere.
- Îndepărtați prefiltrul și supapa de refluxare integrată și spălați-le sub apă curentă.
- Goliți pompa și ștuțul de umplere, întorcându-le.
- Depozitați aparatul într-un loc ferit de îngheț.

Accesorii opționale

Ilustrațiile accesoriilor speciale prezentate mai jos se găsesc pe pagina 4 din acest manual.

6.997-344.0	Prefiltru pompă, mare (cu un debit până la 6000 l/h)	Prefiltru pompă pentru toate pompele uzuale fără filtru integrat. Pentru protecția pompei de murdăria grosieră sau nisip. Filtrul fin este lavabil. Pentru pompele cu racord G1 (33,3 mm).
6.997-350.0	Garnitură de aspirație 3,5 m, 3/4"	Furtun spiralat gata de racordare, rezistent la vacuum cu filtru de aspirare și armătură de reținere. Poate fi utilizat și ca prelungitor al furtunului de aspirare. Pentru pompele cu racord G1 (33,3 mm).
6.997-349.0	Garnitură de aspirație 7,0 m, 3/4"	
6.997-348.0	Furtun de aspirație 3,5 m, 3/4"	Furtun spiralat gata de racordare, rezistent la vacuum pentru racord direct la pompe. Se poate utiliza ca prelungire a garniturii de aspirație sau cu filtre de aspirație. Pentru pompe cu filet de racord G1 (33,3 mm).
6.997-359.0	Piesă de racord pompă G1 (33,3mm) incl. supapă de reținere	Racordul furtunurilor la pompă trebuie să fie rezistent la vacuum. Pentru pompe cu filet de racord G1 (33,3 mm) și pentru furtunuri de 3/4" și 1", incl. piuliță olandeză, clemă de furtun, garnitură plată și supapă de refluxare.

6.997-347.0	Furtun spiralat rezistent la vacuum la metraj, 25 m, 3/4"	Furtun spiralat rezistent la vacuum. Furtun la metru pentru a fi tăiat la lungimi individuale de furtun. În combinație cu piesele de racord și filtrele de aspirație Kärcher, se poate folosi și ca garnitură de aspirație individuală.
6.997-346.0	Furtun spiralat rezistent la vacuum la metraj, 25 m, 1"	
6.997-345.0	Filtru de aspirație Basic 3/4" (19mm)	Pentru racordare la furtunul de aspirație la metraj. Armătura de reținere împiedică curgerea înapoi a apei transportate și prescurtează astfel timpul de re-aspirație. Cu clemă de furtun inclusă.
6.997-342.0	Filtru de aspirație cu garnitură de reținere, Basic, 1"	
6.997-341.0	Filtru de aspirație cu armătură de reținere, Premium	Pentru racordare la furtunul de aspirație la metraj. Datorită armăturii de reținere apa pompată nu va mai curge înapoi, iar timpul de reaspirație se reduce astfel considerabil. Construcție robustă din metal și plastic. Potrivită pentru furtunuri de 3/4" (19mm) și de 1" (25,4mm). Incl. clemă de furtun.
6.997-360.0	Furtun de aspirație pentru conducte de 0,5 m, 3/4"	Furtun rezistent la vacuum pentru reducerea zgomotului la instalații fixe. Furtun de 1" (25,4mm) cu filet de racord G1 (33,3mm) pe ambele laturi. Atenție: Furtunul de aspirație nu poate fi utilizat ca un furtun de presiune.
2.645-007.0/ 2.645-066.0	Racord de furtun G1 cu piesă de reducere G3/4	Racord de robinet deosebit de robust. Piesa de reducere face posibilă racordarea la 2 mărimi de filet.
6.997-340.0	Set de racordare Premium	Pentru racordul furtunurilor de apă de 3/4" (19 mm) la pompe cu filet de racord G1" (33.3 mm). Pentru un debit mărit.
2.645-193.0/ 2.645-203.0	Cuplaj de furtun universal Plus, pentru furtunuri 1/2", 5/8" și 3/4"	Locașurile de apucare din plastic moale contribuie la manipularea ușoară. Utilizare universală la toate furtunurile de grădină uzuale.
2.645-148.0	Furtun PrimoFlex plus, 25m, 3/4"	Furtun de grădină fără fltal 3/4" pentru racordarea pompei cu aparatul de aplicare.
6.997-417.0	Furtun de compensație presiune 3/4" (19mm), 1m	Furtun de racord pentru compensarea presiunii în instalația de apă menajeră. Pentru racordarea pompei la sisteme de conductă fixe. Apoi volumul intern de rezervă din furtun împiedică oprirea și pornirea frecventă a pompei. Filet de racord G1 (33,3 mm).

Remedierea defecțiunilor

⚠ Atenție

Pentru a evita pericolele, reparațiile și montarea pieselor de schimb se vor face doar de service-ul autorizat.

Înainte de tuturor lucrărilor la aparat, opriți aparatul și scoateți ștecherul din priză.

Defecțiuni	Cauza	Remedierea
Pompa nu funcționează sau nu pompează	Aer în pompă	vezi capitolul "Pregătire" parag. A și D și capitolul "Funcționarea"
	Conducta de aspirație este înfundată	Opriți pompa, scoateți ștecherul din priză și curățați zona de aspirare.
	Prefiltru murdar.	Opriți pompa, scoateți ștecherul din priză, lăsați pompa să se răcească, curățați zona de aspirare, nu permiteți funcționarea pompei fără lichid. Îndepărtați prefiltrul și supapa de refulare, spălați-le sub apă curentă și, dacă este cazul, îndepărtați murdăria de pe fundul ștuțului de umplere prin deschiderea orificiului de umplere. Porniți pompa din nou.
Pompa nu pornește sau se oprește brusc în timpul folosirii	Furtunul de aspirare sau adaptorul de racord nu sunt bine sau complet montate.	Înainte de asamblare verificați, dacă garniturile sunt montate și se află în poziția corectă. Strângeți cu mâna furtunul de aspirare și adaptorul de racord.
	Alimentarea cu energie electrică a fost întreruptă	Verificați siguranțele și legăturile electrice
	Prefiltru murdar.	Îndepărtați prefiltrul și supapa de refulare, spălați-le sub apă curentă și, dacă este cazul, îndepărtați murdăria de pe fundul ștuțului de umplere prin deschiderea orificiului de umplere.
	Aparatul funcționează în regim automat. Presiune în sistem > 1,3 bar.	Pompa pornește din nou automat, când presiunea din sistem scade sub 1,3 bar. În regim automat aparatul nu pornește nici după oprire sau pornire, dacă presiunea internă este mai mare de 1,3 bar.

Defecțiuni	Cauza	Remedierea
Pompa se oprește, LED-ul "Eroare pe partea de aspirație" se aprinde.	Eroare în partea de aspirare, nu există debit, nu se reface presiunea.	Oprii pompa, scoateți ștecherul din conector. Îndepărtați prefiltrul și supapa de refulare, spălați-le sub apă curentă și, dacă este cazul, îndepărtați murdăria de pe fundul ștutului de umplere prin deschiderea orificiului de umplere. Porniți pompa din nou.
		Verificați racordurile de pe partea de aspirație în privința neetanșeităților. Porniți pompa din nou.
		Verificați, dacă în rezervorul de aspirație (de ex. cisternă) se află destulă apă.
	Debit prea redus -> siguranța la funcționare uscată a oprit pompa.	Verificați, dacă în rezervorul de aspirație (de ex. cisternă) se află destulă apă.
Funcționare automată: Pompa se oprește, LED-ul "Eroare pe partea de presiune" se aprinde.	Eroare în partea sub presiune, pompa se pornește și se oprește des din cauza neetanșeităților.	Verificați și remediați neetanșeitățile din partea sub presiune (robinet de apă care picură). Porniți pompa din nou.
	Eroare pe partea de presiune. Dacă presiunea este prea redusă după oprirea pompei, aparatul pornește din nou și astfel se oprește și pornește prea des.	Pe partea de presiune nu există suficient volum elastic. În cazul utilizării în grădină se recomandă utilizarea unui furtun de grădină de 5 m la un diametru de 3/4" sau 15 m la un diametru de 1/2". În cazul instalării fixe instalați un furtun de egalizare presiune între pompă și conducte pe partea de presiune. Porniți pompa din nou.
Funcționarea continuă: Pompa se oprește, LED-ul "Eroare pe partea de presiune" se aprinde.	Aparatul funcționează cel puțin patru minute, chiar dacă ieșirea pe partea de aspirație (de ex. robinetul de apă) este închisă. Protecția la supraîncălzire oprește aparatul.	Scoateți ștecherul din priză. Depresurizați aparatul prin extractorul de apă racordat pe partea de presiune. Porniți pompa din nou.

Defecțiuni	Cauza	Remedierea
Debitul de pompare scade sau este prea mic	Conducta de aspirație este înfundată	Opriți pompa, scoateți ștecherul din priză și curățați zona de aspirare.
	Prefiltru murdar.	Îndepărtați prefiltrul și supapa de refulare, spălați-le sub apă curentă și, dacă este cazul, îndepărtați murdăria de pe fundul ștutului de umplere prin deschiderea orificiului de umplere.
	Neetanșeități în zona de aspirație	Verificarea etanșeității întregii zone de aspirație.
	Debitul de pompare al pompei depinde de înălțimea de pompare și de echipamentul periferic racordat	Respectați înălțimea de pompare max., vezi Date tehnice, în caz că este necesar alegeți un furtun de alt diametru sau de altă lungime
	Diametru mai redus pe partea de presiune, de ex. datorită supapei/robinetului cu bilă închis parțial.	Deschideți complet supapa/robinetul cu bilă.
	Furtun strangulat pe partea de presiune.	Îndepărtați porțiunile strangulate.

Dacă aveți întrebări sau în caz de defecțiune, reprezentanța noastră Kärcher vă oferă asistență. Pentru adresă, vezi verso.

Indicații de utilizare

	Udare	Alimentarea cu apă menajeră	Udare & Alimentare cu apă menajeră
BP 3 Home & Garden	500 m ² max.	8 persoane max.	300 m ² + 4 persoane max.
BP 4 Home & Garden ecologic	800 m ² max.	10 persoane max.	600 m ² + 4 persoane max.
BP 5 Home & Garden	1000 m ² max.	12 persoane max.	800 m ² + 4 persoane max.
BP 7 Home & Garden ecologic	1200 m ² max.	12 persoane max.	900 m ² + 4 persoane max.

Date tehnice

		BP 3 Home & Garden	BP 4 Home & Garden ecologic	BP 5 Home & Garden	BP 7 Home & Garden ecologic
Tensiune	V	230 - 240	230 - 240	230 - 240	230 - 240
Frecvența	Hz	50	50	50	50
Puterea P _{nominal}	W	800	950	1000	1200
Debit pompat max.*	l/h	3300	3800	6000	6000
Înălțimea maximă de absorbție	m	8	8	8	8
Presiune max.	MPa (bar)	0,40 (4,0)	0,45 (4,5)	0,48 (4,8)	0,60 (6,0)
Înălțime de pompare max.	m	40	45	48	60
Dimensiune max. a particulelor de mizerie ce pot fi pompate	mm	1	1	1	1
Tip pompă		Jet	Jet	4 trepte	5 trepte
Valori determinate conform EN ISO 20361					
Nivel de zgomot L _{pA}	dB(A)	61	63	61	61
Nivel de putere acustică L _{WA} , garantat	dB(A)	76	78	77	76
Masa (fără accesorii)	kg	10,3	10,6	12,5	13,0
LED clasa 1 conform EN 60825-1					

Ne rezervăm dreptul de a efectua modificări tehnice!

*Debitul pompat max. este determinat prin măsurare fără supapa de refulare introdusă.

BP HOME & GARDEN

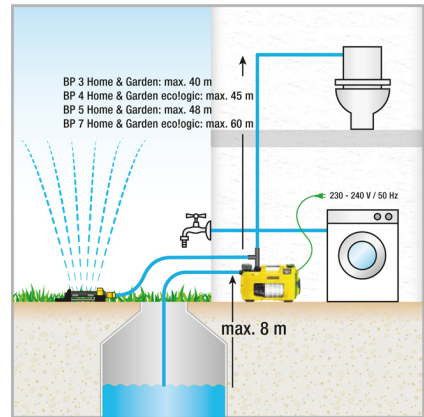
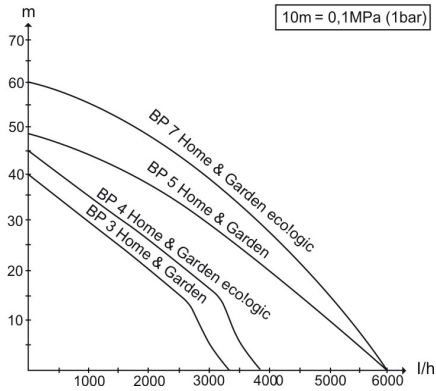

Debitul posibil este cu atât mai mare:

- cu cât înălțimea de aspirare și de pompare sunt mai mici.
- cu cât diametrul furtunurilor utilizate este mai mare.
- cu cât furtunurile utilizate sunt mai scurte.
- cu cât pierderea de presiune cauzată de accesoriul conectat este mai mică.

Declarație de conformitate CE

Prin prezenta declarăm că aparatul desemnat mai jos corespunde cerințelor fundamentale privind siguranța în exploatare și sănătatea incluse în directivele CE aplicabile, datorită conceptului și a modului de construcție pe care se bazează, în varianta comercializată de noi. În cazul efectuării unei modificări a aparatului care nu a fost convenită cu noi, această declarație își pierde valabilitatea.

Produs: Pompă

Tip: 1.645-xxx

Directive EG respectate:

2006/95/CE

2004/108/CE

2000/14/CE

2011/65/UE

Norme armonizate utilizate:

EN 55014-1: 2006+A1: 2009+A2: 2011

EN 55014-2: 1997+A1: 2001+A2: 2008

EN 60335-1

EN 60335-2-41

EN 61000-3-2: 2006+A1: 2009+A2: 2009

EN 61000-3-3: 2008

EN 62233: 2008

EN 50581

Procedura de evaluare a conformității:

2000/14/CE: Anexa V

BP3 G, BP3 G Set +, BP3 H&G

măsurat: 73

garantat: 76

BP4 H&G eco

măsurat: 75

garantat: 78

BP5 H&G

măsurat: 74

garantat: 77

BP7 H&G eco

măsurat: 73

garantat: 76

Alfred Kärcher GmbH & Co. KG

Alfred-Kärcher-Str. 28 - 40

71364 Winnenden (Germany)

Tel.: +49 7195 14-0

Fax: +49 7195 14-2212

Semnatarii acționează în numele și prin împuternicirea conducerii societății.

H. Jenner

CEO

S. Reiser

Head of Approbation

Însărcinat cu elaborarea documentației:

S. Reiser

Obsah

Všeobecné pokyny	SK . . . 1
Bezpečnostné pokyny	SK . . . 2
Obsluha	SK . . . 3
Ošetrovanie, údržba	SK . . . 5
Transport	SK . . . 5
Uloženie prístroja	SK . . . 6
Špeciálne príslušenstvo	SK . . . 6
Pomoc pri poruchách	SK . . . 8
Pokyny pre použitie	SK . . 10
Technické údaje	SK . . 11
Vyhlasenie o zhode s normami EÚ	SK . . 13

Všeobecné pokyny

Vážení zákazník,



Pred prvým použitím spotrebiča si prečítajte tento návod na obsluhu a riadte sa jeho pokynmi. Návod na obsluhu si starostlivo uschovajte na neskoršie použitie alebo pre ďalšieho majiteľa.

Používanie výrobku v súlade s jeho určením

Tento prístroj bol vyvinutý na súkromné účely a nie je určený znášať nároky priemyselného používania.

Výrobca neručí za prípadné škody, ktoré boli spôsobené nesprávnym používaním alebo chybnou obsluhou.

Prístroj je určený hlavne na používanie v dome a záhrade.

Domáce- & záhradné čerpadlá sa pri potrebe vody automaticky zapínajú a vypínajú. Preto sú vhodné tiež na používanie v záhrade, ako aj na využitie mimo domu. Dajú sa perfektne používať na napájanie práčok alebo nádob na WC v dome, napr. v spojení s cisternou. Okrem toho zabezpečuje konštantný prevádzkový tlak čerpadiel tiež spoľahlivé zavlažovanie záhrady.

Pozor

Pri použití čerpadla na zvýšenie tlaku sa nesmie prekročiť maximálny povolený tlak na vstupe 6 bar (na strane tlaku). Zvyšujúci sa vstupný tlak a tlak čerpadla sa spočítajú.

Príklad

Tlak na vodovodnom kohúte = 1 bar a max. tlak BP 3 Home & Garden = 4,0 bar vytvára celkový tlak 5,0 bar.

Prípustné odčerpávané kvapaliny

- Úžitková voda
- Voda zo studne
- Voda z prameňa
- Dažďová voda
- Voda z kúpalísk (s predpokladom správneho dávkovania aditív)

⚠ Pozor

Nesmú byť prečerpávané leptavé, ľahko horľavé alebo výbušné látky (napr. benzín, petrolej, nitroriedidlo), mazivá, oleje, slaná voda, odpadová voda zo záchodov a zakaľená voda, ktorá netečie tak ako normálna voda. Teplota prepravovanej kvapaliny nesmie prekročiť 35°C.

Prístroj nie je vhodný na trvalú prevádzku čerpadla (napr. zdvíhacie zariadenie, čerpadlo pre fontánu).

Ochrana životného prostredia



Obalové materiály sú recyklovateľné. Obalové materiály láskavo nevyhadzujte do komunálneho odpadu, ale odovzdajte ich do zberne druhotných surovín.



Vyradené prístroje obsahujú hodnotné recyklovateľné látky, ktoré by sa mali opäť zužitkovať. Staré zariadenia preto láskavo odovzdajte do vhodnej zberne odpadových surovín.

Pokyny k zloženiu (REACH)

Aktuálne informácie o zložení nájdete na: www.kaercher.com/REACH

Záruka

V každej krajine platia záručné podmienky našej distribučnej organizácie. Prípadné poruchy spotrebiča odstránime počas záručnej lehoty bezplatne, ak sú ich príčinou chyby materiálu alebo výrobné chyby. Pri uplatňovaní záruky sa spolu s dokladom o kúpe zariadenia láskavo obráťte na predajcu alebo na najbližší autorizovaný zákaznícky servis.

Symboly v návode na obsluhu

⚠ Nebezpečenstvo

Pri bezprostredne hroziacom nebezpečenstve, ktoré spôsobí vážne zranenia alebo smrť.

⚠ Pozor

V prípade nebezpečnej situácie by mohla viesť k vážnemu zraneniu alebo smrti.

Pozor

V prípade novej nebezpečnej situácie by mohla viesť k ľahkým zraneniam alebo vecným škodám.

Bezpečnostné pokyny

⚠ Nebezpečenstvo ohrozenia života

Pri nedodržaní bezpečnostných pokynov vznikne nebezpečenstvo ohrozenia života zasiahnutím elektrickým prúdom!

- *Pred každým použitím skontrolujte, či nie je poškodený prívodný kábel alebo sieťová vidlica. Poškodený prívodný kábel dajte bezodkladne vymeniť autorizovanej servisnej službe alebo kvalifikovanému elektrotechnikovi.*
- *Všetky elektrické zástrčky je nutné namontovať v oblasti bezpečnej proti záplavám.*
- *Nevhodné elektrické predlžovacie vedenia môžu byť nebezpečné. Vo vonkajšom prostredí používajte výhradne schválené a patrične označené elektrické predlžovacie káble s dostatočným prierezom vodiča.*

- *Sieťová zástrčka a spojka predlžovacieho kábla musia byť vodotesné a nesmú ležať vo vode. Spojka nemôže zostať ležať na podlahe. Odporúčame používanie bubnov s káblami, ktoré zaručujú, že sa budú zásuvky nachádzať minimálne 60 mm nad podlahou.*
- *Elektrický sieťový pripojovací kábel nepoužívajte na prepravu alebo upevnenie prístroja.*
- *Pri odpájaní prístroja od elektrickej siete neťahajte za pripojovací kábel, ale za zástrčku.*
- *Kábel pripojenia k sieti neťahajte cez ostré hrany a neprikvajte ho.*
- *Zaistite postavenie zariadenia proti vyvráteniu a proti vytopeniu.*
- *Zariadenie sa nesmie prevádzkovať trvale v daždi alebo vo vlhkom počasí.*
- *Napätie uvedené na výrobnom štítku musí súhlasiť s napätím zásuvky.*
- *Aby sa zabránilo vzniku nebezpečných situácií, môže opravy a výmenu náhradných dielov prístroja vykonávať len autorizované servisné stredisko.*
- *Pri chýbajúcom prívode vody alebo uzavretej tlakovej strane sa voda ohrieva v čerpadle a môže na výstupe spôsobiť zranenia!*
- *Čerpadlo nechávajte zapnuté v takomto stave prevádzky maximálne 3 minúty.*
- *Čerpadlo nie je možné používať ako ponorné čerpadlo.*
- *Pri používaní čerpadla pri bazénoch, záhradných jazierkach alebo fontánach dodržiavajte minimálny odstup 2 metrov a prístroj zabezpečte proti pošmyknutiu do vody.*
- *Dbajte na elektrické ochranné zariadenia:*
- *Čerpadlá je možné prevádzkovať pri plaveckých bazénoch, záhradných rybníkoch a fontánach len s pomocou ochranného spínača poruchového prúdu s menovitým poruchovým prúdom max. 30mA. Ak sa v plaveckých bazénoch alebo záhradných rybníkoch nachádzajú osoby, čerpadlo sa nesmie prevádzkovať.*

- Z bezpečnostných dôvodov v zásade odporúčame, aby sa prístroj prevádzkoval s pomocou ochranného spínača poruchového prúdu (max. 30mA).
- Elektrické zapojenie môže vykonať len odborný elektrikár. Preto je bezpodmienečne nutné dodržať národné predpisy!
- **V Rakúsku** musia byť čerpadlá pri použití v plaveckých bazénoch a záhradných rybníkoch, ktoré sú vybavené pevnými prípojkami, napájané podľa ÖVE B/EN 60555 časť 1 až 3 z oddeľovacieho (izolačného) transformátora, preskúšaného ÖVE, pričom nesmie byť prekročené sekundárne menovité napätie 230V.
- Tento prístroj nie je určený nato, aby ho používali osoby s obmedzenými fyzickými, sensorickými alebo duševnými schopnosťami alebo nedostatkom skúseností a/alebo nedostatočnými vedomosťami, môžu ho použiť iba v tom prípade, ak sú kvôli vlastnej bezpečnosti pod dozorom spoľahlivej osoby alebo od nej dostali pokyny, ako sa má prístroj používať a pochopili nebezpečenstvo vychádzajúce z prístroja.
- Deti môžu používať prístroj iba vtedy, ak sú staršie než 8 rokov a ak sú kvôli vlastnej bezpečnosti pod dozorom spoľahlivej osoby, alebo od nej dostali pokyny, ako sa má prístroj používať, a pochopili nebezpečenstvo vychádzajúce z prístroja.
- Deti sa nesmú hrať s prístrojom.
- Deti by mali byť pod dozorom, aby sa zabezpečilo, že sa s prístrojom nebudú hrať.
- Deti nemôžu vykonávať čistenie a užívateľskú údržbu bez dohľadu dospeléj osoby.

Pozor

- Voda, ktorá je prepravovaná týmto prístrojom, nie je pitná voda!

Predpoklady pre stabilitu

Pozor



Pred všetkými činnosťami s prístrojom alebo na prístroji vytvorte stabilitu, aby sa zabránilo vzniku nehôd alebo poškodeniu spôsobenému pádom prístroja.

Stabilita prístroja sa zabezpečí tak, že ho postavíte na rovnú plochu.

Obsluha

Nastavenia

Pomocou vypínača ZAP/VYP sa dajú prepnáť tri nasledujúce prevádzkové stavy:

	Poloha vypínača I/Zap Nepretržitá prevádzka
	Poloha vypínača 0/Vyp Vyp
	Poloha vypínača Auto Automatická prevádzka

Funkčnosť

V automatickom režime udržiavajú domáce- & záhradné čerpadlá automaticky konštantný tlak v systéme. Ak tlak klesne pod cca 0,13 MPa (1,3 bar), zapne sa čerpadlo. Čerpadlo beží tak dlho, kým je prietok > cca 60 l/h. Po ukončení odberu vody sa presunie čerpadlo po krátkom dobehu do pohotovostného režimu. Systém je teraz pod tlakom. Pri odbere vody a z toho vyplývajúcom poklese tlaku sa čerpadlo spustí znova.



Modely ecoLogic nepotrebujú v pohotovostnom režime žiadnu energiu (príkon = 0 W).

Popis prístroja

- 1 Spojovací adaptér pre čerpadlá G1
 - 2 Prípojka G1 (33,3 mm) sacieho potrubia (vstup)
 - 3 Napíňací nátrubok
 - 4 Predradený filter a integrovaný spätný nárazový ventil
 - 5 veko
 - 6 Spojovací adaptér s 2 rozvodmi pre čerpadlá G1
 - 7 Prípojka G1 (33,3 mm) tlakové potrubie (výstup)
 - 8 Tlačidlo ZAP/VYP
 - 9 Uschovanie kábla a sieťovej šnúry so zástrčkou
 - 10 Káblková svorka
 - 11 Zobrazovanie chýb
- A Chyba na strane nasávania
B Chyba na strane tlaku

Príprava

Obrázok **A**

- Naskrutkujte spojovací adaptér do sacej prípojky čerpadla (vstup). Utiahnite ručne.
- Pripojte hadicu vysávača odolnú proti vákuu.

Upozornenie

Aby ste skrátili opakovanú saciu dobu, použite saciu hadicu so zastavením spätného prietoku. Zabráni to vyprázdneniu sacej hadice po použití (pozri príslušenstvo).

Ak sa má dopravovať voda s obsahom piesku, nutne odporúčame použiť prídavný predradený filter (pozri Zvláštne príslušenstvo). Tento prosím namontujte na saciu stranu čerpadla medzi saciu hadicu a čerpadlo.

Používajte prosím originálne sacie potrubia, komponenty filtrov a prípojky hadíc firmy Kärcher. Pri použití konštrukčných dielov iných výrobcov môže dôjsť k chybným funkciám pri nasávaní dopravovanej kvapaliny, hlavne pri používaní bajonetových spojovacích systémov.

Obrázok **B**

- Naskrutkujte spojovací adaptér do tlakovej prípojky čerpadla (výstup). Utiahnite ručne.
- Pripojte tlakové potrubie. Odporúčame záhradnú hadicu s minimálnou dĺžkou 5 m pri priemere 3/4" alebo 15 m pri priemere 1/2".

Obrázok **C**

Adaptér s 2 rozvodmi umožňuje súčasnú prevádzku dvoch prístrojov (napr. práčky alebo rozstrekovača). Dá sa namontovať tak, aby sa používali oba výstupy na bočnej strane, alebo jeden výstup na bočnej strane a jeden výstup hore. Pri používaní iba jedného výstupu sa nesmie používaný výstup uzavrieť priloženým uzatváracím krytom.

Obrázok **D**

- Odskrutkujte kryt na plniacom nátrubku a naplňte vodou až po okraj.
- Naskrutkujte kryt rukou až na doraz na plniaci nátrubok.
- Otvorte existujúce uzatváracie ventily tlakového vedenia.

Fixná inštalácia

Pri fixnej inštalácii sa môže čerpadlo pevne priskrutkovať na vhodnú plochu.

Obrázok **E**

- Vytiahnite a vyskrutkujte gumové pätky na oboch stranách telesa.
- Vložte gumové pätky opäť do telesa.
- Riadne priskrutkujte vhodnými skrutkami na rovnú plochu.

Okrem toho odporúčame pri fixnej inštalácii na strane tlaku namontovať flexibilné súčiastky, ako napríklad pružné hadice na kompenzáciu tlaku (pozri Zvláštne príslušenstvo). Má to nasledujúce výhody:

- Viac flexibility pri inštalácii a montáži.
- Zníženie hluku, pretože sa neprenášajú žiadne vibrácie na vodiace potrubia.
- Pri menšom presakovaní sa zapína čerpadlo menej často.

Upozornenie

Aby sa zjednodušilo neskoršie vypúšťanie a odtlakovanie systému, odporúčame montáž uzatváracieho kohútu medzi čerpadlo a tlakové potrubie.

(nie je v rozsahu dodávky)

Pri vypustení čerpadla môže uzatvorenie uzatváracieho kohúta zabrániť, aby z tlakového potrubia voda vytekla.

Prevádzka

- Zasuňte sieťovú zástrčku do zásuvky.
- Vysávač zapnite pomocou hlavného vypínača.
- Optimálny komfort pri prevádzke v automatickom režime.

Obrázok 

- Na skrátenie sacej doby musíte zdvihnúť hadicu o cca 1 m.
- Počkajte kým čerpadlo nasaje a rovnomerne čerpá.

Upozornenie

Vypínač ZAP/VYP sa dá ovládať tiež pohodlne nohou.

Pozor

Suchý chod poškodí čerpadlo.

- *Nenechávajte čerpadlo počas prevádzky bez dozoru.*

Upozornenie

V automatickej prevádzke sa vypne čerpadlo pri prietokovom množstve < 60 l/min.

Pozor

Prístroj zistí chybný prívod vody. Ak sa pri spustení do prevádzky v manuálnom režime v priebehu 4 minút alebo v automatickom režime v priebehu 1 minúty nezačne nasávať a prepravovať voda, vypne sa čerpadlo. Na displeji sa rozsvieti LED "Chyba na strane nasávania".

Ukončenie práce

- Vysávač vypnite pomocou hlavného vypínača.
- Sieťovú zástrčku vytiahnite zo zásuvky.

Ošetrovanie, údržba

Nebezpečenstvo

Pred každým ošetrovaním a údržbou prístroj vypnite a vytiahnite zástrčku.

Ošetrovanie

Otvorte a opäť uzavrite pripojené uzatváracie ventily pre odľahčenie tlaku. Systém je bez tlaku.

- Pri čerpaní vody s rozpustenými prísadami je nutné čerpadlo po každom použití poriadne vypláchnuť čistou vodou. Pravidelne kontrolovať čistotu záchytného filtra. Pri viditeľnom znečistení postupovať nasledovne:

Obrázok 

- Uzáver na naplniacom nátrubku odskrutkovať.
- Odoberte predradený filter a integrovaný spätný ventil a umyte ich pod tečúcou vodou.

Obrázok 

- Pri použití predradeného filtra (so spätným nárazovým ventilom) v plniacich nátrubkoch dávajte pozor na správnu montážnu polohu (drážka).

Údržba

Zariadenie si nevyžaduje údržbu.

Transport

Pozor

Aby sa pri preprave zabránilo vzniku nehôd alebo zranení, zohľadnite hmotnosť prístroja (viď technické údaje).

Ručná preprava

- Zariadenie zdvihnite a prenášajte za prenosný držiak.

Pozor

Nebezpečenstvo zakopnutia o voľný kábel!
→ *Navíte kábel na držiak a zabezpečte ho káblovou svorkou.*

Preprava vo vozidlách

- Prístroj zaistite proti zošmyknutiu a prevráteniu.

Uloženie prístroja

Pozor

Aby sa pri výbere miesta skladovania zabránilo vzniku nehôd alebo zranení, zohľadnite hmotnosť prístroja (viď technické údaje).

Uskladnenie prístroja

→ Odpojte prístroj od tlaku otvorením odberu vody, pripojeného na strane tlaku (napr. otvorenie vodovodného kohúta).

- Vyprázdnite hadice.
- Odstráňte sacie a tlakové potrubie.

Obrázok 

- Uzáver na naplniacom nátrubku odskrutkovať.
- Odoberte predradený filter a integrovaný spätný ventil a umyte ich pod tečúcou vodou.
- Vyprázdnite čerpadlo cez plniaci nátrubok jeho otočením.
- Prístroj uložte na miesto zaistené proti mrazu.

Špeciálne príslušenstvo

Obrázky nasledovného špeciálneho príslušenstva nájdete na strane 4 tohto návodu.

6.997-344.0	Predradený filter čerpadla, veľký (prietok do 6000 l/h)	Predradený filter čerpadla, pre všetky bežné čerpadlá bez integrovaného filtra. Na ochranu čerpadla pred hrubými nečistotami alebo pieskom. Jemný filter sa dá umývať. Pre čerpadlá so spojovacím závitom G1 (33,3 mm).
6.997-350.0	Sacia súprava 3,5 m, 3/4"	Kompletná vákuová vysávací hadica s vysávacím filtrom a spätnou klapkou pripravená na pripojenie. Dá sa použiť aj ako predĺženie vysávacej hadice. Pre čerpadlá so spojovacím závitom G1 (33,3 mm).
6.997-349.0	Sacia súprava 7,0 m, 3/4"	
6.997-348.0	Sacia hadica 3,5 m, 3/4"	Kompletná vákuová vysávací špirálová hadica s priamym pripojením na čerpadlo pripravená na pripojenie. Na predĺženie armatúr vysávacieho potrubia alebo pre použitie s vysávacími filtermi. Pre čerpadlá so spojovacím závitom G1 (33,3 mm).
6.997-359.0	Pripojovací diel čerpadla G1(33,3mm) vrátane spätného ventilu,	Vákuová prípojka hadíc k čerpadlu. Pre čerpadlá so spojovacím závitom G1 (33,3 mm) a 3/4" a 1" hadicami, vrátane prevlečnej matice, svorky hadice, plochého tesnenia a spätného nárazového ventilu.
6.997-347.0	Vákuová špirálová hadica, metráž, 25 m, 3/4"	Vákuová špirálová hadica. Metráž pre narezanie jednotlivých dĺžok hadíc. Kombinovaná so spojkami firmy Kärcher a sacími filtermi Kärcher, dá sa použiť ako individuálna sacia súprava.
6.997-346.0	Vákuová špirálová hadica, metráž, 25 m, 1"	

6.997-345.0	Vysávací filter Basic 3/4" (19mm)	Pre pripojenie metrového tovaru vysávacej hadice. Záklopka proti spätnému prietoku zabraňuje spätnému prietoku čerpanej vody a skracaje tak dobu opakovaného nasávania. Vráťane hadicovej svorky.
6.997-342.0	Sací filter so zastavením spätného prietoku, Basic, 1"	
6.997-341.0	Sací filter so zastavením spätného prietoku, Premium	Pre pripojenie metrového tovaru vysávacej hadice. Záklopka proti spätnému prietoku zabraňuje spätnému prietoku čerpanej vody a skracaje tak dobu opakovaného nasávania. Robustné kovovo-plastové prevedenie. Hodí sa pre hadice 3/4" (19mm) a 1"(25,4mm). Vráťane hadicovej svorky.
6.997-360.0	Sacia hadica pre potrubia 0,5 m, 3/4"	Vákuová hadica pre zníženie hluku pri pevnej inštalácii. 1"(25,4mm) hadica s obojstranným pripojovacím závitom G1(33,3mm). Pozor: Výsavná hadica sa nesmie použiť ako tlaková hadica.
2.645-007.0/ 2.645-066.0	Prípojka s kohútom G1 s redukčným kusom G3/4	Mimoriadne robustná prípojka kohúta. Redukčná spojka umožňuje pripojenie k 2 veľkostiam závitů.
6.997-340.0	Spojovacia súprava Premium	Na pripojenie vodovodných hadíc 3/4" (19 mm) k čerpadlám pomocou pripojovacieho závitů G1 (33,3 mm). Pre zvýšený prietok vody.
2.645-193.0/ 2.645-203.0	Univerzálna hadicová spojka Plus, pre hadice 1/2", 5/8" a 3/4"	Priehlbiny pre rukoväť z mäkkého plastu sa starajú o jednoduchú manipuláciu. Univerzálne využitie pre všetky bežné záhradné hadice.
2.645-148.0	Hadica PrimoFlex plus, 25 m, 3/4"	Záhradná hadica bez ftalátů 3/4" na spojenie ponorného čerpadla s vyťažovacím prístrojom.
6.997-417.0	Hadica vyrovnania tlaku 3/4" (19mm), 1m	Pripojovacia hadica pre vyrovnanie tlaku pri inštalácii doma. Pre pripojenie čerpadla na pevné potrubné systémy. Okrem toho vnútorný voľný objem v hadici zabráni častému zapínaniu a vypínaniu čerpadla. G1 (33,3 mm) spojovací závit.

Pomoc pri poruchách

Pozor

Aby sa zabránilo vzniku nebezpečných situácií, môže opravy a výmenu náhradných dielov prístroja vykonávať len autorizované servisné stredisko.

Pred všetkými prácami prístroj vypnite a vyťahnite sieťovú zástrčku.

Porucha	Príčina	Odstránenie
Čerpadlo beží, ale nečerpá	Vzduch v čerpadle	pozri kapitola "Príprava" obr. A až D a kapitola "Prevádzka"
	Nasávacie potrubie je upchaté	Vypnite čerpadlo, vyťahnite sieťovú zástrčku a vyčistite priestor nasávania.
	Záchytný filter je znečistený	Vypnite čerpadlo, vyťahnite sieťovú zástrčku, čerpadlo nechajte ochladiť, vyčistite priestor nasávania, zabráňte chodu na suchu. Odoberte predradený filter a spätný ventil a umyte ich pod tečúcou vodou, resp. vypláchnite zvyšky nečistoty na dne plniaceho hrdla otvorením plniaceho otvoru. Nové spustenie pomocou opätovného zapnutia čerpadla.
	Sacia hadica alebo spojovací adaptér nie je správne alebo úplne naskrutkovaná.	Pred montážou skontrolujte, či sú namontované a riadne upevnené tesnenia. Riadne utiahnite saciu hadicu a spojovací adaptér rukou.
Čerpadlo sa nerozbehne alebo zostáva počas prevádzky odrazu stáť	Prerušené elektrické napájanie	Kontrola poistiek a elektrických spojov
	Záchytný filter je znečistený	Odoberte predradený filter a spätný ventil a umyte ich pod tečúcou vodou, resp. vypláchnite zvyšky nečistoty na dne plniaceho hrdla otvorením plniaceho otvoru.
	Prístroj sa nachádza v automatickom režime. Tlak v systéme > 1,3 bar.	Čerpadlo sa opäť automaticky zapne, ak klesne tlak v systéme pod 1,3 bar. V automatickej prevádzke sa nespustí prístroj tiež po vypnutí a opätovnom zapnutí, ak je vnútorný tlak vyšší než 1,3 bar.

Porucha	Príčina	Odstránenie
Čerpadlo sa zastaví, rozsvieti sa LED "Chyba na strane nasávania".	Porucha na nasávacej časti, bez prietoku, nevzniká žiaden tlak.	Vypnite čerpadlo a vyťahnite sieťovú zástrčku. Odoberte predradený filter a spätný ventil a umyte ich pod tečúcou vodou, resp. vypláchnite zvyšky nečistoty na dne plniaceho hrdla otvorením plniaceho otvoru. Nové spustenie pomocou opätovného zapnutia čerpadla.
		Skontrolujte prípojky na sacej strane, či sú dobre utesnené. Nové spustenie pomocou opätovného zapnutia čerpadla.
		Skontrolujte, či je v sacej nádrži (napr. cisterne) dostatok vody.
	Prietok veľmi nízky -> poistka proti suchému chodu vypla čerpadlo.	Skontrolujte, či je v sacej nádrži (napr. cisterne) dostatok vody.
Automatická prevádzka: Čerpadlo sa zastaví, rozsvieti sa LED "Chyba na strane tlaku".	Porucha v nasávacej časti, čerpadlo kvôli trhlinám často zapína a vypína.	Skontrolovať možné trhliny v tlakovej časti a odstrániť ich (kvapkajúci kohútik). Nové spustenie pomocou opätovného zapnutia čerpadla.
	Chyba na strane tlaku. Tlak je po vypnutí čerpadla príliš nízky, prístroj sa opäť spustí a preto sa často zapína a vypína.	Na strane tlaku nie je k dispozícii dostatočný elastický objem. V záhrade používajte záhradnú hadicu s minimálnou dĺžkou 5 m pri priemere 3/4" alebo 15 m pri priemere 1/2". Pri fixnej inštalácii namontujte hadicu na kompenzáciu tlaku medzi čerpadlo a potrubie. Nové spustenie pomocou opätovného zapnutia čerpadla.
Trvalá prevádzka: Čerpadlo sa zastaví, rozsvieti sa LED "Chyba na strane tlaku".	Prístroj pracuje min. štyri minúty, hoci je výstup na strane tlaku (napr. vodovodný kohút) uzavretý. Ochrana proti prehrievaniu vypne prístroj.	Vyťahnite sieťovú zástrčku. Odpojte prístroj od tlaku otvorením odberu vody, pripojeného na strane tlaku. Nové spustenie pomocou opätovného zapnutia čerpadla.

Porucha	Príčina	Odstránenie
Výkon čerpania klesá alebo je príliš malý	Nasávacie potrubie je upchaté	Vypnite čerpadlo, vyťahnite sieťovú zástrčku a vyčistite priestor nasávania.
	Záchytný filter je znečistený	Odoberte predradený filter a spätný ventil a umyte ich pod tečúcou vodou, resp. vypláchnite zvyšky nečistoty na dne plniaceho hrdla otvorením plniaceho otvoru.
	Netesnosť nasávacej časti	Kontrola nepriepustnosti kompletnej nasávacej časti.
	Výkon čerpania čerpadla je závislý od výšky čerpania a od napojených periférií	Dodržte maximálnu dopravnú výšku. Vid' technické údaje. Prípadne zvolte iný priemer alebo dĺžku hadice.
	Prierez na strane tlaku znížený, napr. neúplne otvoreným ventilom/guľovým kohútom.	Otvorte úplne ventil/guľový kohút.
	Hadica na strane tlaku zalomená.	Odstráňte zalomenie hadice.

V prípade otázok alebo porúch Vám rada pomôže naša pobočka Kärcher. Adresu nájdete na zadnej strane.

Pokyny pre použitie

	Zavlažovanie	Zásobovanie domu	Zavlažovanie & Zásobovanie domu
BP 3 Home & Garden	500 m ² max.	8 osôb max.	300 m ² + 4 osoby max.
BP 4 Home & Garden ecologic	800 m ² max.	10 osôb max.	600 m ² + 4 osoby max.
BP 5 Home & Garden	1000 m ² max.	12 osôb max.	800 m ² + 4 osoby max.
BP 7 Home & Garden ecologic	1200 m ² max.	12 osôb max.	900 m ² + 4 osoby max.

Technické údaje

		BP 3 Home & Garden	BP 4 Home & Garden ecologic	BP 5 Home & Garden	BP 7 Home & Garden ecologic
Napätie	V	230 - 240	230 - 240	230 - 240	230 - 240
Frekvencia	Hz	50	50	50	50
Výkon P _{men}	W	800	950	1000	1200
Max. dopravované množstvo*	l/h	3300	3800	6000	6000
Maximálna výška nasávania	m	8	8	8	8
Max. tlak	MPa (bar)	0,40 (4,0)	0,45 (4,5)	0,48 (4,8)	0,60 (6,0)
Max. prečerpávací výška	m	40	45	48	60
Max. veľkosť zŕn prečerpávaných častíc nečistôt	mm	1	1	1	1
Typ čerpadla		Jet	Jet	4 stupne	5 stupňov
Zistené hodnoty podľa EN ISO 20361					
Hlučnosť L _{PA}	dB(A)	61	63	61	61
Hlučnosť L _{WA} zaručená	dB(A)	76	78	77	76
Hmotnosť (bez príslušenstva)	kg	10,3	10,6	12,5	13,0
LED trieda 1 podľa EN 60825-1					

Technické zmeny vyhradené!

*Max. dopravované množstvo sa zistí z merania bez nasadeného spätného ventilu.

BP HOME & GARDEN

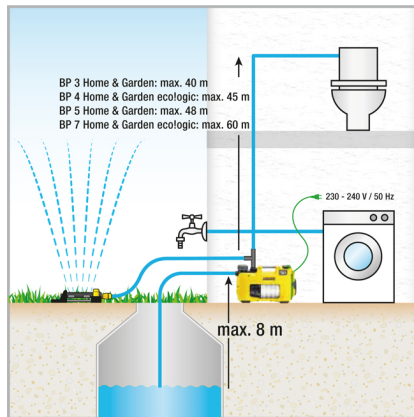
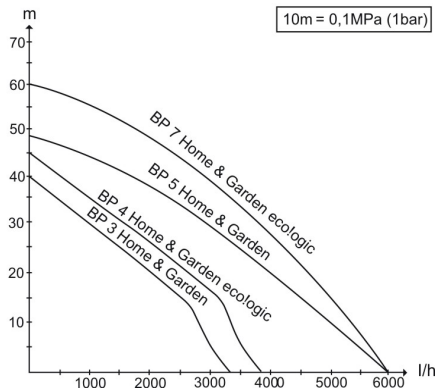

Možné dopravované množstvo je o to väčšie:

- čím menšie sú nasávacie a dopravné výšky.
- čím väčšie sú priemery používaných hadíc.
- o čo kratšie sú používané hadice.
- čím menšia je spôsobená tlaková strata pripojeného príslušenstva.

Vyhlasenie o zhode s normami EÚ

Týmto vyhlasujeme, že ďalej označený stroj zodpovedá na základe jeho koncepcie a konštrukcie a takisto vyhotovenia, ktoré sme dodali, príslušným základným požiadavkám na bezpečnosť a ochranu zdravia uvedeným v smerniciach EÚ. Pri zmene stroja, ktorá nebola nami odsúhlasená, stráca toto prehlásenie svoju platnosť.

Výrobok: Čerpadlo

Typ: 1.645-xxx

Príslušné Smernice EÚ:

2006/95/ES

2004/108/ES

2000/14/ES

2011/65/EÚ

Uplatňované harmonizované normy:

EN 55014-1: 2006+A1: 2009+A2: 2011

EN 55014-2: 1997+A1: 2001+A2: 2008

EN 60335-1

EN 60335-2-41

EN 61000-3-2: 2006+A1: 2009+A2: 2009

EN 61000-3-3: 2008

EN 62233: 2008

EN 50581

Uplatňované postupy posudzovania

zhody:

2000/14/ES: Príloha V

BP3 G, BP3 G Set +, BP3 H&G

Nameraná: 73

Zaručovaná: 76

BP4 H&G eco

Nameraná: 75

Zaručovaná: 78

BP5 H&G

Nameraná: 74

Zaručovaná: 77

BP7 H&G eco

Nameraná: 73

Zaručovaná: 76

Podpísaný jedná v poverení a s plnou mocou jednatelstva.

H. Jenner
CEO

S. Reiser
Head of Approbation

Osoba zodpovedná za dokumentáciu:

S. Reiser

Alfred Kärcher GmbH & Co. KG

Alfred-Kärcher-Str. 28 - 40

71364 Winnenden (Germany)

Tel: +49 7195 14-0

Fax: +49 7195 14-2212

Pregled sadržaja

Opće napomene	HR . . . 1
Sigurnosni napuci	HR . . . 2
Rukovanje	HR . . . 3
Njega, održavanje	HR . . . 5
Transport	HR . . . 5
Skladištenje uređaja	HR . . . 6
Poseban pribor	HR . . . 6
Otklanjanje smetnji	HR . . . 8
Naputci za uporabu	HR . . 10
Tehnički podaci	HR . . 11
EZ izjava o usklađenosti	HR . . 13

Opće napomene

Poštovani kupče,



Prije prve uporabe Vašeg uređaja pročitajte ove radne upute i postupajte prema njima. Ove radne upute sačuvajte za kasniju uporabu ili za sljedećeg vlasnika.

Namjensko korištenje

Ovaj uređaj je konstruiran za privatnu uporabu i nije predviđen za opterećenja profesionalne primjene.

Proizvođač ne preuzima odgovornost za eventualne štete nastale nenamjenskim korištenjem ili pogrešnim opsluživanjem uređaja.

Ovaj je uređaj poglavito namijenjen primjeni kod kuće i u vrtu.

Pumpe za primjenu u kućanstvima & i vrtne pumpe se automatski uključuju i isključuju ovisno o potrebi za vodom. To ih čini pogodnim kako za primjenu u vrtu tako i primjenu u kućanstvima. Savršene su za vođopskrbu perilica rublja ili za ispiranje toaleta, npr. u spoju sa cisternom. Osim toga, konstantni radni tlak pumpi jamči i pouzdano navodnjavanje vrta.

Opres

Pri korištenju pumpe za povećanje tlaka ne smije se prekoračiti maksimalni dozvoljeni unutarnji tlak od 6 bara (potisna strana).

Ulazni tlak koji treba povisiti i tlak pumpe se zbrajaju.

Primjer

Tlak na ventilu za vodu = 1 bar i maksimalni tlak uređaja BP 3 Home & Garden = 4,0 bar daju ukupni tlak od 5,0 bar.

Dopuštene radne tekućine:

- Potrošna voda
- Bunarska voda
- Izvorska voda
- Kišnica
- voda iz bazena za kupanje (uz pretpostavljeno odobreno doziranje aditiva)

⚠ Upozorenje

Zabranjen je rad s nagrizajućim, lako zapaljivim ili eksplozivnim tvarima (npr. benzin, petrolej, nitro razrjeđivač), mastima, uljima, slanom vodom i otpadnom vodom iz nužnika te s muljevitom vodom čija je tečljivost manja nego kod vode. Temperatura radne tekućine ne smije prekoračiti 35°C.

Uređaj nije prikladan za neprekidno pumpanje (npr. za prepumpne stanice, pumpe vodoskoka).

Zaštita okoliša



Materijali ambalaže se mogu reciklirati. Molimo Vas da ambalažu ne odlažete u kućne otpatke, već ih predajte kao sekundarne sirovine.



Stari uređaji sadrže vrijedne materijale koji se mogu reciklirati te bi ih stoga trebalo predati kao sekundarne sirovine. Stoga Vas molimo da stare uređaje zbrinete preko odgovarajućih sabirnih sustava.

Napomene o sastojcima (REACH)

Aktualne informacije o sastojcima možete pronaći na stranici:

www.kaercher.com/REACH

Jamstvo

U svakoj zemlji važe jamstveni uvjeti koje je izdala naša nadležna organizacija za distribuciju. Eventualne smetnje na stroju za vrijeme trajanja jamstva uklanjamo besplatno ukoliko je uzrok greška u materijalu ili proizvodnji. U slučaju koji podliježe garanciji obratite se, uz prilaganje potvrde o kupnji, Vašem prodavaču ili najbližoj ovlaštenoj servisnoj službi.

Simboli u uputama za rad

⚠ Opasnost

Za neposredno prijeteću opasnost koja za posljedicu ima teške tjelesne ozljede ili smrt.

⚠ Upozorenje

Za eventualno opasnu situaciju koja može prouzročiti teške tjelesne ozljede ili smrt.

Oprez

Za eventualno opasnu situaciju koja može prouzročiti lake tjelesne ozljede ili materijalnu štetu.

Sigurnosni napuci

⚠ Opasnost po život

Pri nepridržavanju sigurnosnih uputa postoji opasnost od strujnog udara!

- *Prije svakog rada provjerite ima li oštećenja na priključnom vodu s utikačem. Oštećen priključni kabel odmah dajte na zamjenu ovlaštenoj servisnoj službi/električaru.*
- *Sve električne utične spojeve treba postaviti u području koje je sigurno od plavljenja.*
- *Neprikladni električni produžni kabeli mogu biti opasni. Na otvorenom koristite samo za tu namjenu odobrene i na odgovarajući način označene električne produžne kabele dovoljnog poprečnog presjeka.*

- *Strujni utikač i spojka primijenjenog produžnog kabela moraju biti vodonepropusni i ne smiju ležati u vodi. Spojka ne smije ležati na tlu. Preporučujemo korištenje bubnja za namatanje kabela koji omogućuje da se utičnice nalaze najmanje 60 mm iznad tla.*
- *Nemojte koristiti strujni priključni kabel za prijenos ili pričvršćivanje uređaja.*
- *Za odvajanje uređaja od strujne mreže nemojte vući za priključni kabel, već za utikač.*
- *Ne prevlačite strujni priključni kabel preko oštih bridova i nemojte ga gnječiti.*
- *Uređaj mora stajati stabilno na mjestu sigurnom od preplavlivanja.*
- *Uređaj ne smije dugotrajno raditi na kiši niti pri vlažnom vremenu.*
- *Napon naveden na natpisnoj pločici mora se podudarati s naponom izvora struje.*
- *Radi sprječavanja opasnosti, popravke i ugradnju pričuvnih dijelova smiju obavljati samo ovlaštene servisne službe.*
- *U nedostatku dovoda vode ili ako je potisna strana zatvorena, voda u pumpi se zagrijava i može izazvati ozljede ako izbjije van!*
- *U tom stanju pumpa smije raditi maks. 3 minute.*
- *Crpka se ne smije koristiti kao uronjiva crpka.*
- *Pri upotrebi crpke na bazenima, vrtnim jezercima ili fontanama, održavajte minimalno 2m razmaka i osigurajte uređaj kako ne bi skliznuo u vodu.*
- *Uzmite u obzir električnu zaštitnu opremu:*
- *Kod bazena, vrtnih jezera i vodoskoka crpke smiju raditi samo sa sklopkom za zaštitu od struje greške sa strujom greške od najviše 30mA. Crpka ne smije raditi dok ima ljudi u bazenu ili jezeru.*
- *Iz sigurnosnih razloga preporučujemo da uređaj uvijek radi sa sklopkom za zaštitu od struje greške (najviše 30mA).*

- *Električno priključivanje uređaja smije izvršiti samo električar. Pritom se obvezno treba pridržavati nacionalnih zakonskih propisa!*
- **U Austriji** se crpke za primjenu na bazenima za kupanje i vrtnim jezerima, koje su opremljene fiksnim priključnim vodom, moraju napajati preko razdvojnog transformatora ispitano od strane ÖVE i u skladu s ÖVE B/EN 60555 dio 1 do 3, pri čemu sekundarni nazivni napon ne smije biti veći od 230V.
- Uređaj nije namijenjen za upotrebu od strane osoba s ograničenim tjelesnim, osjetilnim ili psihičkim sposobnostima, nedostatnim iskustvom i/ili znanjem, osim ako ih ne nadzire osoba nadležna za njihovu sigurnost ili im je ta osoba dala upute o načinu primjene uređaja i eventualnim opasnostima.
- Djeca smiju rukovati uređajem samo ako su starija od 8 godina i ako ih osoba koja je nadležna za njihovu sigurnost neprestano nadzire i upućuje u način primjene uređaja i eventualne opasnosti.
- Djeca se ne smiju igrati uređajem.
- Nadzirite djecu kako biste bili sigurni da se ne igraju s uređajem.
- Djeca ne smiju obavljati poslove održavanja i čišćenja uređaja bez nadzora.

Oprez

- *Voda koju ovaj stroj pumpa nije za piće!*

Preduvjeti za statičku stabilnost

Oprez



Prije bilo kakvih radova koji se vrše uređajem ili na njemu, pobrinite se za statičku stabilnost kako biste izbjegli nesreće ili oštećenja do kojih može doći uslijed prevrtanja uređaja.

Statička stabilnost uređaja zajamčena je njegovim postavljanjem na ravnu podlogu.

Rukovanje

Postavke

Uključno/isključnim prekidačem mogu se aktivirati sljedeća tri radna stanja:

	Položaj prekidača I/On Trajni rad
	Položaj prekidača 0/Off Isklj.
	Položaj sklopke „Auto“ Automatski rad

Princip rada

U automatskom načinu rada kućanske i vrtne pumpe automatski održavaju tlak vode u sustavu. Pumpa se pokreće opadanjem tlaka ispod oko 0,13 MPa (1,3 bar). Pumpa nastavlja raditi sve dok protok iznosi > oko 60 l/h. Kada se završi uzimanje vode, pumpa nakon kratkog zaustavnog hoda prelazi u stanje pripravnosti. Sustav se tada nalazi pod tlakom. Pri uzimanju vode i time rezultirajućem snižavanju tlaka pumpa se iznova pokreće.



Modeli ecologic u stanju pripravnosti ne troše energiju (potrošnja energije = 0 W).

Opis uređaja

- 1 Priključak prilagodnika za pumpe G1
 - 2 Priključak G1 (33,3 mm) usisnog voda (ulaz)
 - 3 Nastavak za punjenje
 - 4 Predfilter i ugrađeni nepovratni ventil
 - 5 Poklopac
 - 6 3-putni priključak prilagodnika za pumpe G1
 - 7 Priključak G1 (33,3 mm) tlačnog voda (izlaz)
 - 8 Uključno/isključna sklopka
 - 9 Dio za odlaganje kabela i strujni priključni kabel s utikačem
 - 10 Kabelski uskočni zatvarač
 - 11 Prikaz pogreške
- A Pogreška na usisnoj strani
B Pogreška na potisnoj strani

Priprema

Slika 

- ➔ Zavijte priključni prilagodnik u usisni priključak pumpe (ulaz). Zategnite rukom.
- ➔ Priključite usisno crijevo otporno na vakuum.

Napomena

Kako bi se skratilo vrijeme ponovnog usisavanja, koristite usisno crijevo sa zaustavljačem povratnog toka. On sprječava da se usisno crijevo isprazni nakon korištenja (vidi "Pribor").

Ako treba pumpati pjeskovitu vodu, ljubazno preporučujemo primjenu dodatnog predfiltera (vidi poseban pribor). Njega treba postaviti na usisnoj strani pumpe, između usisnog crijeva i pumpe.

Koristite originalne Kärcherove usisne vodove, filtarske komponente i priključke za crijeva. U slučaju primjene proizvoda drugih proizvođača može doći do neispravnog rada pri usisavanju radne tekućine, posebno pri primjeni bajunetskih spojnih sustava.

Slika 

- ➔ Zavijte priključni prilagodnik u tlačni priključak pumpe (izlaz). Zategnite rukom.

- ➔ Priključite tlačni vod.

Preporučujemo Vam primjenu vrtnog crijeva minimalne duljine 5 m pri promjeru od 3/4" odnosno 15 m pri promjeru od 1/2".

Slika 

2-putni prilagodnik omogućuje istovremeni rad dva uređaja (npr. perilice ili prskalice). Može ga se montirati tako da se koriste ili oba bočna izlaza ili jedan bočni i jedan gornji izlaz. Kod primjene samo jednog izlaza se onaj izlaz koji se ne koristi može zatvoriti priloženim zatvaračem.

Slika 

- ➔ Odvijte poklopac nastavka za punjenje pa ulijte vodu do ruba.
- ➔ Rukom zavijte poklopac do kraja na nastavak za punjenje.
- ➔ Otvorite postojeće zaporne ventile u tlačnom vodu.

Fiksna instalacija

Pri fiksnoj instalaciji se pumpa može zaviti na prikladnu površinu.

Slika 

- ➔ Izvucite gumene nogare na obje strane kućišta i okrenite.
- ➔ Ponovo postavite gumene nogare u kućište.
- ➔ Pričvrstite prikladnim vijcima na ravnoj površini.

Dodatno se kod fiksne instalacije na potisnoj stani preporučuje montirati fleksibilnu komponentu, poput recimo savitljivog crijeva za izjednačavanje tlaka (vidi poseban pribor). Prednosti su sljedeće:

- Povećana fleksibilnost pri postavljanju i montaži.
- Smanjenje šumova jer se na provodne cijevi ne prenose vibracije.
- U slučaju manjih mjesta curenja se pumpa često prebacuje.

Napomena

Za pojednostavljenje kasnijeg pražnjenja i rastlačivanja sustava preporučamo montažu zapornog ventila između crpke i tlačnog voda.

(nije u opsegu isporuke)

Prilikom pražnjenja crpke moguće je zatvaranjem zapornog ventila spriječiti oticanje vode kroz tlačni vod.

Rad

- Strujni utikač utaknite u utičnicu.
- Ukjučno-isključnom sklopkom (ON/OFF) uključite uređaj.
- Optimalni komfor u automatskom načinu rada.

Slika 

- Vrijeme usisavanja se može skratiti podizanjem tlačnog crijeva na oko 1m.
- Pričekajte da pumpa počne usisavati i ravnomjerno raditi

Napomena

Uključno/isključna sklopka se može jednostavno aktivirati i nogom.

Oprez

Rad na suho oštećuje pumpu.

- *Pumpa ne smije raditi bez nadzora.*

Napomena

U automatskom načinu rada pumpa se isključuje pri protoku < 60 l/h.

⚠ Pažnja

Uređaj prepoznaje nedostatak dovoda vode. Ako se pri uključivanju uređaja u ručnom načinu rada u roku od 4 minute ili u automatskom načinu rada u roku od 1 minute ne vrši usisavanje i pumpanje vode, pumpa se isključuje. Na zaslonu svijetli indikator "pogreška na usisnoj strani".

Završetak rada

- Isključite uređaj uključno/isključnom sklopkom.
- Izvucite utikač iz utičnice.

Njega, održavanje

⚠ Opasnost

Prije svakog čišćenja i održavanja isključite uređaj i strujni utikač izvucite iz utičnice.

Njega

Otvorite priključene zaporne ventile radi rastlačivanja pa ih ponovo zatvorite. Sustav više nije pod tlakom.

- Kod pumpanja vode s primjesama pumpu nakon svake primjene treba isprati čistom vodom.

Redovito provjeravajte zaprljanost predfiltra. U slučaju vidljive zaprljanosti postupite kako slijedi:

Slika 

- Odvijte poklopac nastavka za punjenje.
- Izvadite predfilter i ugrađen nepovratni ventil te ih operite u tekućoj vodi.

Slika 

- Prilikom umetanja predfiltera (s nepovratnim ventilom) u nastavak za punjenje pazite na pravilan položaj ugradnje (otvor).

Održavanje

Uređaj nije potrebno održavati.

Transport

Oprez

Kako bi se izbegle nesreće ili ozljede, prilikom transporta imajte u vidu težinu uređaja (pogledajte tehničke podatke).

Ručni transport

- Uređaj podignite i nosite držeći ga za ručicu za nošenje.

Oprez

Opasnost od spoticanja od neučvršćeni kabe!

- *Namotajte kabel na držač kabela i osigurajte ga kabelskim uskočnim zatvaračem.*

Transport vozilima

- Osigurajte uređaj od proklizavanja i naginjanja.

Skladištenje uređaja

Opres

Kako bi se izbjegle nesreće ili ozljede, pri odabiru mjesta za skladištenje imajte u vidu težinu uređaja (pogledajte tehničke podatke).

Čuvanje uređaja

- ➔ Rastlačite uređaj npr. tako što ćete otvoriti ventil za vodu na strani visokog tlaka.

- ➔ Ispraznite crijeva.
- ➔ Uklonite usisni i tlačni vod.

Slika

- ➔ Odvijte poklopac nastavka za punjenje.
- ➔ Izvadite predfilter i ugrađen nepovratni ventil te ih operite u tekućoj vodi.
- ➔ Okrenite pumpu i ispraznite preko nastavka za punjenje.
- ➔ Uređaj treba čuvati na mjestu zaštićenom od mraza.

Poseban pribor

Grafičke prikaze dolje navedenog posebnog pribora možete pronaći na 4. stranici ovih uputa.

6.997-344.0	Veliki predfilter pumpe (protok do 6000 l/h)	Predfilter pumpe za sve uobičajene pumpe bez ugrađenog filtra. Za zaštitu pumpi od grubih čestica prljavštine ili pijeska. Fini filter se može prati. Za pumpe s priključnim navojem G1 (33,3 mm).
6.997-350.0	Usisna garnitura 3,5 m, 3/4"	Spiralno crijevo, potpuno spremno za priključivanje, otporno na vakuum, s usisnim filtrom i zaustavljачem povratnog toka. Može se koristiti i kao produženje usisnog crijeva. Za pumpe s priključnim navojem G1 (33,3 mm).
6.997-349.0	Usisna garnitura 7,0 m, 3/4"	
6.997-348.0	Usisno crijevo 3,5 m, 3/4"	Spiralno crijevo, potpuno spremno za direktno priključivanje na pumpe, otporno na vakuum. Koristi se za produženje usisne garniture ili uz usisne filtre. Za pumpe s priključnim navojem G1 (33,3 mm).
6.997-359.0	Priključni dio za pumpu G1 (33,3 mm) zajedno s nepovratnim ventilom	Priključni dio, otporan na vakuum, za priključivanje crijeva na pumpe. Za pumpe s priključnim navojem G1 (33,3 mm) i crijevima od 3/4" kao i 1", zajedno sa slijepom maticom, stezaljkom za crijevo, ravnom brtvom i nepovratnim ventilom.
6.997-347.0	Spiralno crijevo otporno na vakuum, metarska roba, 25 m, 3/4"	Spiralno crijevo, otporno na vakuum. Roba na meter za odsijecanje na proizvoljnu duljinu. Kombinirano s Kärcher priključnim dijelovima i Kärcher usisnim filterima može se koristiti kao individualni pribor za usisavanje.
6.997-346.0	Spiralno crijevo otporno na vakuum, metarska roba, 25 m, 1"	

6.997-345.0	Usisni filtar Basic 3/4" (19 mm)	Za priključivanje na usisno crijevo na metar. Zauzastavljač povratnog toka sprječava vraćanje pumpane vode i time skraćuje vrijeme ponovnog usisavanja. Sa stezaljkom za crijevo.
6.997-342.0	Usisni filtar sa zauzastavljačem povratnog toka, Basic, 1"	
6.997-341.0	Usisni filtar sa zauzastavljačem povratnog toka, Premium	Za priključivanje na usisno crijevo na metar. Zauzastavljač povratnog toka sprječava vraćanje pumpane vode i time skraćuje vrijeme ponovnog usisavanja. Robusna izvedba od metala i plastike. Prikladno za crijeva od 3/4" (19 mm) i 1" (25,4 mm). Sa stezaljkom za crijevo.
6.997-360.0	Usisno crijevo za cjevovode od 0,5 m, 3/4"	Crijevo, primjenjivo i u vakuumu, za smanjivanje buke pri fiksnoj instalaciji. Crijevo od 1"(25,4 mm) s obostranim priključnim navojem G1"(33,3 mm). Pažnja: Usisno se crijevo ne smije rabiti pod visokim tlakom.
2.645-007.0/ 2.645-066.0	Priključak ventila G1 s reduktorom G3/4	Osobito robusni priključak ventila. Reduktor omogućuje priključivanje na 2 veličine navoja.
6.997-340.0	Priključna garnitura Premium	Za priključivanje crijeva za vodu od 3/4" (19 mm) na pumpe s priključnim navojem G1 (33,3 mm). Za povećani protok vode.
2.645-193.0/ 2.645-203.0	Univerzalna crijevna spojka Plus, za crijeva od 1/2", 5/8" i 3/4"	Udubljenja za držanje od mekane plastike jamče jednostavnije rukovanje. Univerzalno primjenjivo za sva uobičajena vrtna crijeva.
2.645-148.0	Crijevo PrimoFlex plus 25 m, 3/4"	Vrtno crijevo bez falata 3/4" za povezivanje pumpe s uređajem za prskanje.
6.997-417.0	Crijevo za izjednačenje tlaka 3/4" (19mm), 1m	Priključno crijevo za izjednačenje tlaka u kućnim vodoinstalacijama. Za priključivanje pumpe na fiksne cjevovodne sustave. Osim toga interni prihvatni volumen crijeva sprječava često uključivanje i isključivanje pumpe. Priključni navoj G1 (33,3 mm).

Otklanjanje smetnji

⚠ Pažnja

Radi sprječavanja opasnosti, popravke i ugradnju pričuvnih dijelova smiju obavljati samo ovlaštene servisne službe.

Uređaj prije svih radova na njemu isključite i izvucite strujni utikač iz utičnice.

Smetnja	Uzrok	Otklanjanje
Pumpa je uključena, ali ne crpi tekućinu.	Zrak u pumpi	Vidi poglavlje "Priprema" sl. A do D i poglavlje "Rad"
	Usisni vod je začepljen.	Isključite pumpu, izvucite strujni utikač i očistite usisno područje.
	Predfilter je onečišćen.	Isključite pumpu, izvucite strujni utikač, ostavite pumpu da se ohladi, očistite usisno područje i spriječite rad na suho. Predfilter i nepovratni ventil izvadite i isperite u tekućoj vodi, a eventualne zaostatke prljavštine na dnu nastavka za punjenje isperite kroz otvor za punjenje. Ponovo pokrenite pumpu.
	Usisno crijevo ili priključni prilagodnik nisu dobro ili nisu potpuno zavijeni.	Prije sastavljanja provjerite jesu li brtve ispravno postavljene i stoje li kako treba. Rukom zategnite usisno crijevo i priključni prilagodnik.
Pumpa se ne pokreće ili se tijekom rada iznenadno zaustavlja.	Napajanje strujom je prekinuto.	Provjerite osigurače i električne spojeve.
	Predfilter je onečišćen.	Predfilter i nepovratni ventil izvadite i isperite u tekućoj vodi, a eventualne zaostatke prljavštine na dnu nastavka za punjenje isperite kroz otvor za punjenje.
	Uređaj je u automatskom načinu rada. Tlak u sustavu > 1,3 bar.	Pumpa se automatski opet uključuje, čim tlak u sustavu opadne ispod 1,3 bar. U automatskom načinu rada uređaj nakon isključivanja i ponovnog uključivanja ne nastavlja s radom ako je unutarnji tlak veći od 1,3 bar.

Smetnja	Uzrok	Otklanjanje
Pumpa se zaustavlja, svijetli indikator "pogreška na usisnoj strani".	Pogreška na usisnoj strani, nema protoka, ne uspostavlja se tlak.	Isključite pumpu i izvucite strujni utikač. Predfilter i nepovratni ventil izvadite i isperite u tekućoj vodi, a eventualne zaostatke prljavštine na dnu nastavka za punjenje isperite kroz otvor za punjenje. Ponovo pokrenite pumpu.
		Provjerite zabrtvljenost priključaka na usisnoj strani. Ponovo pokrenite pumpu.
	Protok je vrlo mali -> sklopka za osiguranje od rada na suho je isključila pumpu.	Provjerite ima li dovoljno vode u usisnom spremniku (npr. cisterni).
Automatski pogon: Pumpa se zaustavlja, svijetli indikator "pogreška na potisnoj strani".	Pogreška na tlačnoj strani, crpka se zbog postojećih mjesta propuštanja često uključuje i isključuje.	Provjerite propusnost tlačne strane i po potrebi popravite (pipa za vodu kaplje). Ponovo pokrenite pumpu.
	Pogreška na potisnoj strani. Tlak je prenizak nakon isključivanja pumpe, uređaj se odmah iznova pokreće i učestalo uključuje i isključuje.	Na potisnoj strani nema dovoljno elastičnog volumena. Za vrtove Vam preporučujemo vrtna crijeva minimalne duljine 5 m pri promjeru od 3/4" odnosno 15 m pri promjeru od 1/2". Kod fiksne instalacije na potisnoj strani ugradite crijevo za izjednačavanje tlaka između pumpe i cijevi. Ponovo pokrenite pumpu.
Trajni rad: Pumpa se zaustavlja, svijetli indikator "pogreška na potisnoj strani".	Uređaj radi najmanje četiri minute, iako je izlaz na potisnoj strani (npr. ventil za vodu) zatvoren. Zaštita od pregrijavanja isključuje uređaj.	Izvucite strujni utikač. Rastlačite uređaj tako što ćete otvoriti pipu za vodu na strani visokog tlaka. Ponovo pokrenite pumpu.

Smetnja	Uzrok	Otklanjanje
Protok se smanjuje ili je premali.	Usisni vod je začepljen.	Isključite pumpu, izvucite strujni utikač i očistite usisno područje.
	Predfilter je onečišćen.	Predfilter i nepovratni ventil izvadite i isperite u tekućoj vodi, a eventualne zaostatke prljavštine na dnu nastavka za punjenje isperite kroz otvor za punjenje.
	Propusnost na usisnoj strani.	Provjerite zabrtvljenost cjelokupne usisne strane.
	Protok crpke ovisi o visini pumpanja i priključenim perifernim uređajima.	Obratite pozornost na maksimalnu visinu pumpanja, vidi pod "Tehnički podaci" te po potrebi odaberite drugi promjer ili drugu dužinu crijeva.
	Poprečni presjek na potisnoj strani je sužen, npr. zato što ventil nije potpuno otvoren.	Otvorite ventil do kraja.
	Crijevo na potisnoj strani je presavijeno.	Ispravite crijevo.

U slučaju pitanja ili smetnji rado će Vam pomoći naša podružnica Kärcher. Adresu ćete naći na stražnjoj stranici.

Naputci za uporabu

	Navodnjavanje	Lokalni strujni priključak	Navodnjavanje aktivirano & Lokalni strujni priključak
BP 3 Home & Garden	500 m ² max.	8 osoba maks.	300 m ² + 4 osobe maks.
BP 4 Home & Garden ecologic	800 m ² max.	10 osoba maks.	600 m ² + 4 osobe maks.
BP 5 Home & Garden	1000 m ² max.	12 osoba maks.	800 m ² + 4 osobe maks.
BP 7 Home & Garden ecologic	1200 m ² max.	12 osoba maks.	900 m ² + 4 osobe maks.

Tehnički podaci

		BP 3 Home & Garden	BP 4 Home & Garden eco!ogic	BP 5 Home & Garden	BP 7 Home & Garden eco!ogic
Napon	V	230 - 240	230 - 240	230 - 240	230 - 240
Frekvencija	Hz	50	50	50	50
Snaga P _{nazivna}	W	800	950	1000	1200
Maks. protočna količina*	l/h	3300	3800	6000	6000
Maks. usisna visina	m	8	8	8	8
Maks. tlak	MPa (bar)	0,40 (4,0)	0,45 (4,5)	0,48 (4,8)	0,60 (6,0)
Maks. visina pumpa- nja	m	40	45	48	60
Maks. veličina čestica prljavštine u tekućini	mm	1	1	1	1
Tip pumpe		Jet	Jet	4 stupnja	5 stupnjeva
Utvrđene vrijednosti prema EN ISO 20361					
Razina zvučnog tlaka L _{pA}	dB(A)	61	63	61	61
Zajamčena razina zvučne snage L _{WA}	dB(A)	76	78	77	76
Težina (bez pribora)	kg	10,3	10,6	12,5	13,0
LED klasa 1 sukladno EN 60825-1					

Pridržavamo pravo na tehničke izmjene!

* Maksimalni se protok dobiva mjerenjem bez postavljenog nepovratnog ventila.

BP HOME & GARDEN

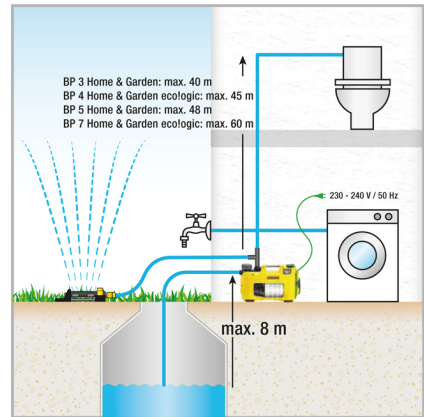
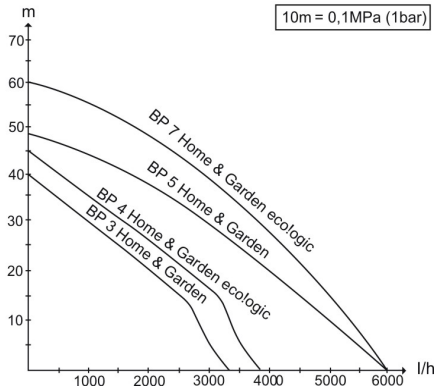

Mogući protok vode je utoliko veći:

- ukoliko su visine usisavanja i pumpanja manje.
- ukoliko su veći promjeri korištenih crijeva.
- ukoliko su korištena crijeva kraća.
- ukoliko priključeni pribor uzrokuje manji gubitak tlaka.

EZ izjava o usklađenosti

Izjavljujemo da navedeni uređaj u svojoj zamisli i konstrukciji te kod nas korištenoj izvedbi odgovara osnovnim sigurnosnim i zdravstvenim zahtjevima u skladu s niže navedenim direktivama Europske Zajednice. Ova izjava gubi valjanost u slučaju izmjene stroja koja nisu ugovorene s nama.

Proizvod: Pumpa

Tip: 1.645-xxx

Odgovarajuće smjernice EZ:

2006/95/EZ

2004/108/EZ

2000/14/EZ

2011/65/EU

Primijenjene usklađene norme:

EN 55014–1: 2006+A1: 2009+A2: 2011

EN 55014–2: 1997+A1: 2001+A2: 2008

EN 60335–1

EN 60335–2–41

EN 61000–3–2: 2006+A1: 2009+A2: 2009

EN 61000–3–3: 2008

EN 62233: 2008

EN 50581

Primijenjeni postupak ocjenjivanja suglasja:

2000/14/EZ: privitak V

BP3 G, BP3 G Set +, BP3 H&G

Izmjerena: 73

Zajamčena: 76

BP4 H&G eco

Izmjerena: 75

Zajamčena: 78

BP5 H&G

Izmjerena: 74

Zajamčena: 77

BP7 H&G eco

Izmjerena: 73

Zajamčena: 76

Potpisnici rade po nalogu i s ovlaštenjem posloводства.



H. Jenner
CEO



S. Reiser
Head of Approbation

Opunomoćeni za izradu dokumentacije:

S. Reiser

Alfred Kärcher GmbH & Co. KG
Alfred-Kärcher-Str. 28 - 40
71364 Winnenden (Germany)
Tel.: +49 7195 14-0
Faks:+49 7195 14-2212

Pregled sadržaja

Opšte napomene	SR . . . 1
Sigurnosne napomene	SR . . . 2
Rukovanje	SR . . . 3
Nega, održavanje	SR . . . 5
Transport	SR . . . 5
Skladištenje uređaja	SR . . . 6
Poseban pribor	SR . . . 6
Otklanjanje smetnji	SR . . . 8
Instrukcije za primenu	SR . . 10
Tehnički podaci	SR . . 11
Izjava o usklađenosti sa propisima EZ	SR . . 13

Opšte napomene

Poštovani kupče,



Pre prve upotrebe Vašeg uređaja pročitajte ovo uputstvo za upotrebu i postupajte prema njemu. Ovo radno uputstvo sačuvajte za kasniju upotrebu ili za sledećeg vlasnika.

Namensko korišćenje

Ovaj uređaj je konstruisan za privatnu upotrebu i nije predviđen za opterećenja profesionalne primene.

Proizvođač ne preuzima odgovornost za eventualne štete nastale nenamenskim korišćenjem ili pogrešnim opsluživanjem uređaja.

Ovaj uređaj je prvenstveno namenjen za upotrebu kod kuće i u bašti.

Pumpe za primenu u domaćinstvima & i baštenske pumpe se automatski uključuju i isključuju u zavisnosti od potrebe za vodom. To ih čini pogodnim za primenu u baštama i u domaćinstvima. Savršene su za napajanje mašina za veš vodom ili za ispiranje toaleta, npr. u spoju sa cisternom. Osim toga, konstantni radni pritisak garantuje i pouzdano navodnjavanje bašte.

Oprez

Pri korišćenju pumpe za povećanje pritiska ne sme da se prekorači maksimalni dozvoljeni unutrašnji pritisak od 6 bara (sa strane pritiska). Ulazni pritisak koji treba uvećati i pritisak pumpe se sabiraju.

Primer

Pritisak na ventilu za vodu = 1 bar i maksimalni pritisak uređaja BP 3 Home & Garden = 4,0 bar daju ukupni pritisak od 5,0 bar.

Dozvoljene radne tečnosti:

- Potrošna voda
- Bunarska voda
- Izvorska voda
- Kišnica
- voda iz bazena za kupanje (uz pretpostavljeno odobreno doziranje aditiva)

⚠ Upozorenje

Ne sme se raditi sa nagrizajućim, lako zapaljivim ili eksplozivnim supstancama (npr. benzin, petrolej, nitro razređivač), mastima, uljima, slanom vodom i otpadnom vodom iz toaleta kao ni sa muljevitom vodom koja teže teče nego obična voda. Temperatura radne tečnosti ne sme da pređe 35°C.

Uređaj nije prikladan za neprekidno pumpanje (npr. za prepumpne stanice, pumpe vodoskoka).

Zaštita čovekove okoline



Ambalaža se može ponovo preraditi. Molimo Vas da ambalažu ne bacate u kućne otpatke nego da je dostavite na odgovarajuća mesta za ponovnu preradu.



Stari uređaji sadrže vredne materijale sa sposobnošću recikliranja i treba ih dostaviti za ponovnu preradu. Stoga stare uređaje odstranjujte preko primerenih sabirnih sistema.

Napomene o sastojcima (REACH)

Aktuelne informacije o sastojcima možete pronaći na stranici:

www.kaercher.com/REACH

Garancija

U svakoj zemlji važe garantni uslovi koje je izdala naša nadležna distributivna organizacija. Eventualne smetnje na uređaju za vreme trajanja garancije uklanjamo besplatno, ukoliko je uzrok greška u materijalu ili proizvodnji. U slučaju koji podleže garanciji obratite se sa potvrdom o kupovini Vašem prodavcu ili najbližoj ovlašćenoj servisnoj službi.

Simboli u uputstvu za rad

⚠ Opasnost

Ukazuje na neposredno preteću opasnost koja dovodi do teških telesnih povreda ili smrti.

⚠ Upozorenje

Ukazuje na eventualno opasnu situaciju koja može dovesti do teških telesnih povreda ili smrti.

Oprez

Ukazuje na eventualno opasnu situaciju koja može dovesti do lakših telesnih povreda ili izazvati materijalnu štetu.

Sigurnosne napomene

⚠ Opasnost po život

U slučaju nevažavanja sigurnosnih napomena postoji opasnost od strujnog udara!

- Pre svake upotrebe proverite da li na priključnom vodu sa utikačem ima oštećenja. Oštećen priključni vod odmah dajte na zamenu ovlašćenoj servisnoj službi/električaru.
- Sve električne utične spojeve treba postaviti na mestu koje je sigurno od plavljenja.
- Neodgovarajući električni produžni kablovi mogu biti opasni. Na otvorenom koristite samo za tu namenu odobrene i na odgovarajući način označene električne produžne kablove dovoljno velikog poprečnog preseka.

- Strujni utikač i spojnica primenjenog produžnog kabla moraju biti vodonepropusni i ne smeju da leže u vodi. Spojnica se ne sme nalaziti na tlu. Preporučujemo da koristite bubnje za namotavanje kablova koji omogućuju da se utičnice nalaze najmanje 60 mm iznad tla.
- Nemojte koristiti strujni priključni kabl za prenos ili pričvršćivanje uređaja.
- Za odvajanje uređaja od strujne mreže nemojte vući za priključni kabl, već za utikač.
- Ne prevlačite strujni priključni kabl preko oštih ivica i nemojte ga gnječiti.
- Uređaj mora stajati stabilno na mestu sigurnom od preplavlivanja.
- Uređaj ne sme dugotrajno raditi na kiši niti pri vlažnom vremenu.
- Navedeni napon na natpisnoj pločici mora se podudarati sa naponom izvora struje.
- U cilju sprečavanja opasnosti, popravke i ugradnju rezervnih delova sme izvoditi samo ovlašćena servisna služba.
- U nedostatku dovoda vode ili ako je potisna strana zatvorena, voda u pumpi se zagrejava i može izazvati povrede ukoliko izbije van!
- U tom stanju pumpa sme da radi maks. 3 minuta.
- Pumpa ne sme da se koristi kao podvodna.
- Pri upotrebi pompe na bazenima, baštenskim jezerima ili vodoskocima, održavajte odstojanje od najmanje 2m i osigurajte uređaj od isklizavanja u vodu.
- Uzmite u obzir električnu zaštitnu opremu:
- Na bazenima, baštenskim jezerima i vodoskocima pumpe smeju raditi samo sa automatskim prekidačem za zaštitu od struje greške sa strujom greške od najviše 30mA. Pumpa ne sme raditi dok ima ljudi u bazenu ili jezeru.

- Iz sigurnosnih razloga preporučujemo da uređaj uvek radi sa automatskim prekidačem za zaštitu od struje greške (najviše 30mA).
- Priklučivanje uređaja na električnu mrežu sme izvesti samo električar. Pri tome se obavezno treba pridržavati odgovarajućih nacionalnih propisa!
- **U Austriji** se pumpe za kupanje i baštenskim jezerima, koje su opremljene fiksnim priključnim vodom, moraju napajati preko razdvojnog transformatora ispitano od strane ÖVE i u skladu sa ÖVE B/EN 60555 deo 1 do 3, pri čemu sekundarni nominalni napon ne sme da bude veći od 230V.
- Ovaj uređaj nije predviđen da njime rukuju osobe sa smanjenim fizičkim, senzornim ili mentalnim mogućnostima opažanja ili s ograničenim iskustvom i znanjem, osim ukoliko ih lice koje je za njih odgovorno ne nadgleda ili upućuje u rad s uređajem.
- Deca smeju da koriste uređaj samo ako su starija od 8 godina i ako ih osoba koja je nadležna za njihovu sigurnost neprestano nadgleda i upućuje u način korišćenja uređaja i eventualne opasnosti.
- Deca ne smeju da se igraju uređajem.
- Nadgledajte decu kako biste sprečili da se igraju sa uređajem.
- Deca ne smeju obavljati poslove održavanja i čišćenja uređaja bez nadzora.

Oprez

- Voda koju ovaj uređaj pumpa nije za piće!

Preduslovi za statičku stabilnost

Oprez



Pre bilo kakvih radova koji se vrše uređajem ili na njemu, pobrinite se za statičku stabilnost kako biste izbegli nesreće ili oštećenja do kojih može doći usled prevrtanja uređaja.

Statička stabilnost uređaja je obezbeđena njegovim postavljanjem na ravnu površinu.

Rukovanje

Postavke

Prekidačem za uključivanje/isključivanje mogu se aktivirati sledeća tri radna stanja:

	Položaj prekidača I/On Trajni rad
	Položaj prekidača 0/Off Isklj.
	Položaj prekidača „Auto“ Automatski rad

Princip rada

U automatskom načinu rada kućne i baštenske pumpe automatski održavaju pritisak vode u sistemu. Pumpa se pokreće kada pritisak opadne ispod oko 0,13 MPa (1,3 bar). Pumpa nastavlja da radi sve dok protok iznosi

> oko 60 l/h. Kada se završi uzimanje vode, pumpa nakon kratkog zaustavnog hoda prelazi u stanje pripravnosti. Sistem je tada pod pritiskom. Oduzimanjem vode se smanjuje pritisak, čime se pumpa ponovo pokreće.



Modeli ecoLogic u stanju pripravnosti ne troše energiju (potrošnja energije = 0 W).

Opis uređaja

- 1 Priključak adaptera za pumpe G1
 - 2 Priključak G1 (33,3 mm) usisnog voda (ulaz)
 - 3 Nastavak za punjenje
 - 4 Predfilter i ugrađeni nepovratni ventil
 - 5 Poklopac
 - 6 3-putni priključak adaptera za pumpe G1
 - 7 Priključak G1 (33,3 mm) voda pod pritiskom (izlaz)
 - 8 Uključno/isključni prekidač
 - 9 Deo za čuvanje kabla i strujni priključni kabl sa utikačem
 - 10 Kablovski uskočni zatvarač
 - 11 Prikaz greške
- A Greška na usisnoj strani
B Greška na potisnoj strani

Priprema

Slika **A**

- Zavijte priključni adapter u usisni priključak pumpe (ulaz). Zategnite rukom.
- Priključite usisno crevo otporno na vakuum.

Napomena

Da biste skratili vreme ponovnog usisavanja koristite usisno crevo za zaustavljačem povratnog toka. On sprečava pražnjenje usisnog creva nakon korišćenja (vidi "Pribor").

Ako treba pumpati peskovitu vodu, preporučujemo primenu dodatnog predfiltera (vidi poseban pribor). Njega treba postaviti na usisnoj strani pumpe, između usisnog creva i pumpe. Koristite originalne Kärcher-ove usisne vodove, filterske komponente i priključke za creva. U slučaju primene sklopova drugih proizvođača može doći do neispravnog rada pri usisavanju radne tečnosti, posebno pri primeni bajonetskih sistema spojeva.

Slika **B**

- Zavijte priključni adapter u potisni priključak pumpe (izlaz). Zategnite rukom.

- Priključite vod pod pritiskom. Preporučujemo Vam da koristite baštensko crevo minimalne dužine 5 m pri prečniku od 3/4" odnosno 15 m pri prečniku od 1/2".

Slika **C**

2-putni adapter omogućava istovremeni rad dva uređaja (npr. mašine za veš ili prskalice). Može da se montira tako da se koriste ili oba bočna izlaza ili jedan bočni i jedan gornji izlaz. Kod primene samo jednog izlaza se onaj izlaz koji nije potreban može zatvoriti priloženim zatvaračem.

Slika **D**

- Odvijte poklopac nastavka za punjenje pa ulijte vodu do ivice.
- Rukom zavijte poklopac do kraja na nastavak za punjenje.
- Otvorite postojeće blokirne ventile u vodu pod pritiskom.

Fiksna instalacija

Pri fiksnoj instalaciji se pumpa može zaviti na prikladnu površinu.

Slika **E**

- Izvucite gumene nogare na obe strane kućišta i okrenite.
- Ponovo postavite gumene nogare u kućište.
- Pričvrstite prikladnim zavrtnjima na ravnoj površini.

Dodatno se kod fiksne instalacije na potisnoj stani preporučuje montirati fleksibilnu komponentu, kao što je recimo savitljivo crevo za izjednačavanje pritiska (vidi poseban pribor). Prednosti su sledeće:

- Povećana fleksibilnost pri postavljanju i montaži.
- Smanjenje šumova jer se na provodne cevi ne prenose vibracije.
- U slučaju manjih mesta curenja se pumpa često prebacuje.

Napomena

Za pojednostavljenje kasnijeg pražnjenja i rasterećenja pritiska sistema preporučujemo montažu blokirnog ventila između pumpe i voda pod pritiskom.

(nije u obimu isporuke)

Prilikom pražnjenja pumpe moguće je zatvaranjem blokirnog ventila sprečiti otcicanje vode kroz vod pod pritiskom.

Rad

- Strujni utikač utaknite u utičnicu.
- Uređaj uključite pomoću prekidača za uključivanje/isključivanje.
- Optimalni komfor u automatskom načinu rada.

Slika 

- Vreme usisavanja se može skratiti podizanjem voda pod pritiskom na oko 1m.
- Sačekajte da pumpa počne usisavati i ravnomerno pumpati

Napomena

Uključno/isključni prekidač može jednostavno da se pritisne i nogom.

Oprez

Rad na suvo šteti pumpi.

- *Pumpa ne sme da radi bez nadzora.*

Napomena

U automatskom načinu rada pumpa se isključuje pri protoku < 60 l/h.

⚠ Pažnja

Uređaj prepoznaje nedostatak dovoda vode. Ako se pri uključivanju uređaja u ručnom načinu rada u roku od 4 minuta ili u automatskom načinu rada u roku od 1 minuta ne vrši usisavanje i pumpanje vode, pumpa se isključuje. Na ekranu svetli indikator "greška na usisnoj strani".

Završetak rada

- Isključite uređaj prekidačem za uključivanje/isključivanje.
- Izvucite utikač iz utičnice.

Nega, održavanje

⚠ Opasnost

Pre svakog čišćenja i održavanja isključite uređaj i strujni utikač izvucite iz utičnice.

Održavanje

Otvorite priključene blokirne ventile radi rasterećenja od pritiska i ponovo ih zatvorite. Sistem više nije pod pritiskom.

- Kod pumpanja vode sa primesama pumpu nakon svake upotrebe treba isprati čistom vodom.

Redovno proveravajte zaprljanost predfiltera. U slučaju vidne zaprljanosti postupite na sledeći način:

Slika 

- Odvijte poklopac nastavka za punjenje.
- Izvadite predfilter i ugrađen nepovratni ventil pa ih operite u tekućoj vodi.

Slika 

- Prilikom umetanja predfiltera (sa nepovratnim ventilom) u nastavak za punjenje pazite na pravilan položaj ugradnje (otvor).

Održavanje

Uređaj nije potrebno održavati.

Transport

Oprez

Kako bi se izbegle nesreće ili povrede, prilikom transporta imajte u vidu težinu uređaja (vidi tehničke podatke).

Ručni transport

- Uređaj podignite i nosite držeći ga za ručku za nošenje.

Oprez

Opasnost od saplitanja o neučvršćeni kabl!

- *Namotajte kabl na držač i osigurajte ga kablovskim uskočnim zatvaračem.*

Transport u vozilima

- Osigurajte uređaj od proklizavanja i nakretanja.

Skladištenje uređaja

Opres

Kako bi se izbegle nesreće ili povrede, pri odabiru mesta za skladištenje imajte u vidu težinu uređaja (vidi tehničke podatke).

Skladištenje uređaja

→ Ispustite pritisak iz uređaja tako što ćete otvoriti ispusnu slavinu za vodu na strani pritiska (npr. otvorite ventil za vodu).

- Ispraznite creva.
- Uklonite usisni vod i vod pod pritiskom.

Slika

- Odvijte poklopac nastavka za punjenje.
- Izvadite predfilter i ugrađen nepovratni ventil pa ih operite u tekućoj vodi.
- Okrenite pumpu i ispraznite preko nastavka za punjenje.
- Uređaj treba držati na mestu zaštićenom od mraza.

Poseban pribor

Ilustracije dole navedenog posebnog pribora nalaze se na 4. stranici ovog uputstva.

6.997-344.0	Veliki predfilter pumpe (protok do 6000 l/h)	Predfilter pumpe za sve uobičajene pumpe bez ugrađenog filtera. Za zaštitu pumpi od grubih čestica prljavštine ili od peska. Fini filter je periv. Za pumpe sa priključnim navojem G1 (33,3 mm).
6.997-350.0	Usisna garnitura 3,5 m, 3/4"	Spiralno crevo, potpuno spremno za priključivanje, otporno na vakuum, sa usisnim filterom i zaustavljačem povratnog toka. Može se koristiti i kao produženje usisnog creva. Za pumpe sa priključnim navojem G1 (33,3 mm).
6.997-349.0	Usisna garnitura 7,0 m, 3/4"	
6.997-348.0	Usisno crevo 3,5 m, 3/4"	Spiralno crevo, potpuno spremno za direktno priključivanje na pumpe, otporno na vakuum. Koristi se za produženje usisne garniture ili uz usisne filtere. Za pumpe sa priključnim navojem G1 (33,3 mm).
6.997-359.0	Priključni deo za pumpu G1 (33,3 mm) zajedno sa nepovratnim ventilom	Priključni deo, otporan na vakuum, za priključivanje creva na pumpe. Za pumpe sa priključnim navojem G1 (33,3 mm) i crevima od 3/4" kao i 1", zajedno sa slepom navrtkom, stezaljkom za crevo, ravnom zaptivkom i nepovratnim ventilom.
6.997-347.0	Spiralno crevo, otporno na vakuum, na metar, 25 m, 3/4"	Spiralno crevo, otporno na vakuum. Metarska roba proizvodnje dužine. Kombinovano sa Kärcher priključnim delovima i Kärcher usisnim filterima može da se koristi kao individualna usisna garnitura.
6.997-346.0	Spiralno crevo, otporno na vakuum, na metar, 25 m, 1"	

6.997-345.0	Usisni filter Basic 3/4" (19 mm)	Za priključivanje na usisno crevo na metar. Zaustavljač povratnog toka sprečava vraćanje pumpane vode i time skraćuje vreme ponovnog usisavanja. Sa stezaljkom za crevo.
6.997-342.0	Usisni filter sa zaustavljačem povratnog toka, Basic, 1"	
6.997-341.0	Usisni filter sa zaustavljačem povratnog toka, Premium	Za priključivanje na usisno crevo na metar. Zaustavljač povratnog toka sprečava vraćanje pumpane vode i time skraćuje vreme ponovnog usisavanja. Robusna konstrukcija od metala i plastike. Prikladno za creva od 3/4" (19 mm) i 1" (25,4 mm). Sa stezaljkom za crevo.
6.997-360.0	Usisno crevo za cevovode od 0,5 m, 3/4"	Crevo, primenljivo i u vakuumu, za smanjivanje buke pri fiksnoj instalaciji. Crevo od 1"(25,4 mm) sa obostranim priključnim navojem G1(33,3 mm). Pažnja: Usisno crevo ne sme da se koristi kao visokopritisno crevo.
2.645-007.0/ 2.645-066.0	Ventilski priključak G1 sa reduktorom G3/4	Posebno robusni ventilski priključak. Reduktor omogućava priključivanje na 2 veličine navoja.
6.997-340.0	Priključna garnitura Premium	Za priključivanje creva za vodu od 3/4" (19 mm) na pumpe sa priključnim navojem G1 (33,3 mm). Za povećani protok vode.
2.645-193.0/ 2.645-203.0	Univerzalna crevna spojnica Plus, za creva od 1/2", 5/8" i 3/4"	Udubljenja za držanje od meke plastike garantuju jednostavno rukovanje. Univerzalno primenljivo za sva uobičajena baštenska creva.
2.645-148.0	Crevo PrimoFlex plus, 25 m, 3/4"	Baštensko crevo bez ftalata 3/4" za povezivanje pumpe sa uređajem za prskanje.
6.997-417.0	Crevo za izjednačenje pritiska 3/4" (19mm), 1m	Priključno crevo za izjednačenje pritiska u kućnim vodoinstalacijama. Za priključivanje pumpe na fiksne cevovodne sisteme. Osim toga interna prihvatna zapremina creva sprečava često uključivanje i isključivanje pumpe. Priključni navoj G1 (33,3 mm).

Otklanjanje smetnji

Pažnja

U cilju sprečavanja opasnosti, popravke i ugradnju rezervnih delova sme izvoditi samo ovlašćena servisna služba.

Uređaj pre svih radova na njemu isključite i izvucite strujni utikač iz utičnice.

Smetnja	Uzrok	Otklanjanje
Pumpa je uključena, ali ne vrši pumpanje tečnosti.	Vazduh u pumpi	Vidi poglavlje "Priprema" sl. A do D i poglavlje "Rad"
	Usisni vod je začepljen.	Isključite pumpu, izvucite strujni utikač i očistite oblast usisavanja.
	Predfilter je zaprljan.	Isključite pumpu, izvucite strujni utikač, ostavite pumpu da se ohladi, očistite oblast usisavanja i sprečite rad na suvo. Predfilter i nepovratni ventil izvadite i isperite u tekućoj vodi, a eventualne ostatke prljavštine na dnu nastavka za punjenje isperite kroz otvor za punjenje. Ponovo pokrenite pumpu.
	Usisno crevo ili priključni adapter nisu ispravno ili nisu potpuno uvijeni.	Pre sastavljanja proverite da li su zaptivke ispravno postavljene i da li stoje kako treba. Rukom pritegnite usisno crevo i priključni adapter.
Pumpa se ne pokreće ili se tokom rada iznenada zaustavlja.	Napajanje strujom je prekinuto.	Proverite osigurače i električne spojeve.
	Predfilter je zaprljan.	Predfilter i nepovratni ventil izvadite i isperite u tekućoj vodi, a eventualne ostatke prljavštine na dnu nastavka za punjenje isperite kroz otvor za punjenje.
	Uređaj je u automatskom načinu rada. Pritisak u sistemu > 1,3 bar.	Pumpa se automatski opet uključuje čim pritisak u sistemu opadne ispod 1,3 bar. U automatskom načinu rada uređaj nakon isključivanja i ponovnog uključivanja ne nastavlja sa radom ako je unutrašnji pritisak viši od 1,3 bar.

Smetnja	Uzrok	Otklanjanje
Pumpa se zaustavlja, svetli indikator "greška na usisnoj strani".	Greška na usisnoj strani, nema protoka, ne uspostavlja se pritisak.	Isključite pumpu i izvucite strujni utikač. Predfilter i nepovratni ventil izvadite i isperite u tekućoj vodi, a eventualne ostatke prijavštine na dnu nastavka za punjenje isperite kroz otvor za punjenje. Ponovo pokrenite pumpu.
		Proverite hermetičnost priključaka na usisnoj strani. Ponovo pokrenite pumpu.
		Proverite da li ima dovoljno vode u usisnoj posudi (npr. cisterni).
	Protok je vrlo mali -> presostat za osiguranje od rada na suvo je isključila pumpu.	Proverite da li ima dovoljno vode u usisnoj posudi (npr. cisterni).
Automatski rad: Pumpa se zaustavlja, svetli indikator "greška na potisnoj strani".	Greška na potisnoj strani, pumpa se zbog postojećih mesta propuštanja često uključuje i isključuje.	Proverite propusnost potisne strane i po potrebi popravite (slavina za vodu kaplje). Ponovo pokrenite pumpu.
	Greška na potisnoj strani. Pritisak je nakon isključivanja pumpe prenizak, tako da se uređaj odmah ponovo pokreće i potom naizmenično isključuje i uključuje.	Na potisnoj strani nema dovoljno elastičnog prostora. Za bašte Vam preporučujemo baštenska creva minimalne dužine 5 m pri prečniku od 3/4" odnosno 15 m pri prečniku od 1/2". Kod fiksne instalacije ugradite crevo za izjednačavanje pritiska na potisnoj stani između pumpe i cevi. Ponovo pokrenite pumpu.
Trajni rad: Pumpa se zaustavlja, svetli indikator "greška na potisnoj strani".	Uređaj radi najmanje četiri minuta, iako je izlaz na potisnoj strani (npr. ventil za vodu) zatvoren. Zaštita od pregrevanja isključuje uređaj.	Izvucite strujni utikač. Ispustite pritisak iz uređaja tako što ćete otvoriti ispusnu slavinu za vodu na strani pritiska. Ponovo pokrenite pumpu.

Smetnja	Uzrok	Otklanjanje
Protok se smanjuje ili je premali.	Usisni vod je začepljen.	Isključite pumpu, izvucite strujni utikač i očistite oblast usisavanja.
	Predfilter je zaprljan.	Predfilter i nepovratni ventil izvadite i isperite u tekućoj vodi, a eventualne ostatke prljavštine na dnu nastavka za punjenje isperite kroz otvor za punjenje.
	Propusnost na usisnoj strani.	Proverite hermetičnost celokupne usisne strane.
	Protok pumpe zavisi od visine pumpanja i priključenih perifernih uređaja.	Uzmite u obzir maksimalnu visinu pumpanja, vidi pod "Tehnički podaci". Po potrebi koristite crevo drugog prečnika ili druge dužine.
	Poprečni presek na potisnoj strani je sužen, npr. zato što ventil odnosno kuglasti ventil nisu potpuno otvoreni.	Otvorite ventil odnosno kuglasti ventil do kraja.
	Crevo na potisnoj strani je presavijeno.	Ispravite crevo.

U slučaju pitanja ili smetnji rado će Vam pomoći naša podružnica Kärcher. Adresu ćete naći na poleđini.

Instrukcije za primenu

	Navodnjavanje	Lokalni strujni priključak	Navodnjavanje aktivirano & Lokalni strujni priključak
BP 3 Home & Garden	500 m ² max.	8 osoba maks.	300 m ² + 4 osobe maks.
BP 4 Home & Garden ecologic	800 m ² max.	10 osoba maks.	600 m ² + 4 osobe maks.
BP 5 Home & Garden	1000 m ² max.	12 osoba maks.	800 m ² + 4 osobe maks.
BP 7 Home & Garden ecologic	1200 m ² max.	12 osoba maks.	900 m ² + 4 osobe maks.

Tehnički podaci

		BP 3 Home & Garden	BP 4 Home & Garden ecologic	BP 5 Home & Garden	BP 7 Home & Garden ecologic
Napon	V	230 - 240	230 - 240	230 - 240	230 - 240
Frekvencija	Hz	50	50	50	50
Snaga P _{nominalna}	W	800	950	1000	1200
Maks. protočna količina*	l/h	3300	3800	6000	6000
Maks. usisna visina	m	8	8	8	8
Maks. pritisak	MPa (bar)	0,40 (4,0)	0,45 (4,5)	0,48 (4,8)	0,60 (6,0)
Maks. visina pumpanja	m	40	45	48	60
Maks. veličina čestica prljavštine u tečnosti	mm	1	1	1	1
Tip pumpe		Jet	Jet	4 stepeni	5 stepeni
Izračunate vrednosti prema EN ISO 20361					
Nivo zvučnog pritiska L _{pA}	dB(A)	61	63	61	61
Garantovani nivo zvučne snage L _{WA}	dB(A)	76	78	77	76
Težina (bez pribora)	kg	10,3	10,6	12,5	13,0
LED klasa 1 u skladu sa EN 60825-1					

Zadržavamo pravo na tehničke promene!

* Maksimalan protok se dobija merenjem bez postavljenog nepovratnog ventila.

BP HOME & GARDEN

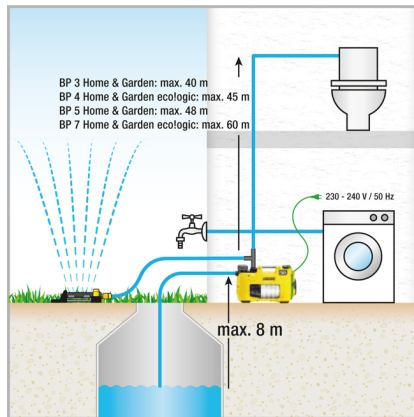
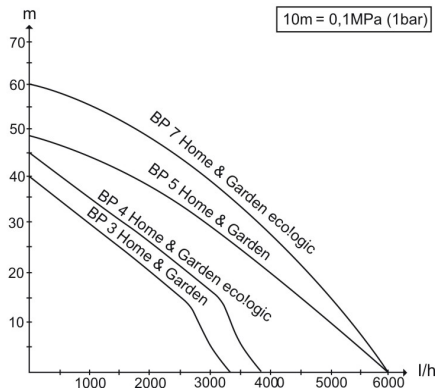

Mogući protok vode je utoliko veći:

- što su visine usisavanja i pumpanja manje.
- što su veći prečnici korišćenih creva.
- što su korišćena creva kraća.
- što je manji gubitak pritiska kojeg pruzrokuje priključeni pribor.

Izjava o usklađenosti sa propisima EZ

Ovim izjavljujemo da ovde opisana mašina po svojoj koncepciji i načinu izrade, sa svim njenim modelima koje smo izneli na tržište, odgovara osnovnim zahtevima dole navedenih propisa Evropske Zajednice o sigurnosti i zdravstvenoj zaštiti. Ova izjava prestaje da važi ako se bez naše saglasnosti na mašini izvedu bilo kakve promene.

Proizvod: Pumpa

Tip: 1.645-xxx

Odgovarajuće EZ-direktive:

2006/95/EZ

2004/108/EZ

2000/14/EZ

2011/65/EU

Primenjene usklađene norme:

EN 55014-1: 2006+A1: 2009+A2: 2011

EN 55014-2: 1997+A1: 2001+A2: 2008

EN 60335-1

EN 60335-2-41

EN 61000-3-2: 2006+A1: 2009+A2: 2009

EN 61000-3-3: 2008

EN 62233: 2008

EN 50581

Primenjeni postupak ocenjivanja

usklađenosti:

2000/14/EZ: Prilog V

BP3 G, BP3 G Set +, BP3 H&G

Izmerena: 73

Zagarantovan 76

a:

BP4 H&G eco

Izmerena: 75

Zagarantovan 78

a:

BP5 H&G

Izmerena: 74

Zagarantovan 77

a:

BP7 H&G eco

Izmerena: 73

Zagarantovan 76

a:

Potpisnici rade po nalogu i sa ovlašćenjem posloводства.

H. Jenner
CEO

S. Reiser
Head of Approbation

Opunomoćeni za izradu dokumentacije:
S. Reiser

Alfred Kärcher GmbH & Co. KG
Alfred-Kärcher-Str. 28 - 40
71364 Winnenden (Germany)
Tel.: +49 7195 14-0
Faks: +49 7195 14-2212

Съдържание

Общи указания	BG . . . 1
Указания за безопасност	BG . . . 2
Обслужване	BG . . . 4
Грижи, обслужване	BG . . . 6
Транспорт	BG . . . 6
Съхранение на уреда	BG . . . 7
Елементи от специалната окомплектовка	BG . . . 7
Помощ при неизправности	BG . . 10
Указания за приложение	BG . . 12
Технически данни	BG . . 13
Декларация за съответствие на ЕО	BG . . 15

Общи указания

Уважаеми клиенти,



Преди първия пуск на Вашия уред прочетете това указание за употреба и го спазвайте. Запазете упътването за употреба за по-късно или за евентуален последващ собственик.

Употреба по предназначение

Този уред е разработен за частна употреба и не е предвиден за натоварваната на промишлената употреба.

Производителят не поема гаранция за евентуални повреди, които са причинени поради използване не по предназначението или неправилно обслужване.

Уредът е предназначен предимно за използване в дома и градината.

Домашните & градински помпи се включват и изключват автоматично при необходимост от вода. Така те са подходящи както за използване в градината така и за приложения извън дома. Те могат да бъдат използвани перфектно за хранене на перални машини или вода в тоалетни в дома, например с връзка с цистерна. Освен това постоянното работно налягане на помпите гарантира и надеждното напояване на градината.

Внимание

При използване на помпата за увеличаване на налягането не бива да се надвишава максимално допустимото вътрешно налягане от 6 bar (от страната на налягането). Входящото налягане което трябва да се повиши и налягането на помпата се събират.

Пример

От налягане на крана за вода = 1 bar и макс. налягане на ВР 3 дом & градина = 4,0 bar се получава общо налягане от 5,0 bar.

Допустими за изпомпване течности:

- Производствена вода
- Кладенчова вода
- Изворна вода
- Дъждовна вода
- Вода от басейни (според дозиране по предназначение на добавките)

⚠ Предупреждение

Не бива да се изсмукват разяждащи, лесно горими или експлозивни вещества (напр. бензин, петрол, нитрокорозивни вещества), мазнини, масла и отработена вода от тоалетни инсталации и вода с тиня, която има по-ниска способност да тече от водата. Температурата на изсмукваната течност не трябва да надвишава 35°C.

Уредът не е подходящ за непрекъснат режим на помпата (напр. подемна инсталация, помпа за водоскоци).

Опазване на околната среда



Опаковъчните материали могат да се рециклират. Моля не хвърляйте опаковките при домашните отпадъци, а ги предайте на вторични суровини с цел повторна употреба.



Старите уреди съдържат ценни материали, подлежащи на рециклиране, които могат да бъдат употребени повторно. Поради това моля отстранявайте старите уреди, използвайки подходящи за

целта системи за събиране.

Указания за съставките (REACH)

Актуална информация за съставките ще намерите на:

www.kaercher.com/REACH

Гаранция

Във всяка страна важат гаранционните условия, публикувани от оторизираната от нас дистрибуторска фирма. Евентуални повреди на Вашия уред ще отстраним в рамките на гаранционния срок безплатно, ако се касае за дефект в материалите или при производство. В гаранционен случай се обрънете към дистрибутора или най-близкия оторизиран сервиз, като представите касовата бележка.

Символи в Упътването за работа

⚠ Опасност

За непосредствено грозяща опасност, която води до тежки телесни повреди или до смърт.

⚠ Предупреждение

За възможна опасна ситуация, която би могла да доведе до тежки телесни повреди или смърт.

Внимание

За възможна опасна ситуация, която би могла да доведе до леки телесни повреди или материални щети.

Указания за безопасност

⚠ Опасност за живота

При неспазване на инструкциите за безопасност съществува риск за живота, предизвикан от електрически ток!

- *Преди всяка употреба проверявайте охранващия кабел с щепсела за повреди. Повреден охранващ кабел трябва незабавно да се замени от оторизиран сервиз/специалист – електротехник.*
- *Всички електрически щекерни съединения да са защитени от заливане с вода.*
- *Неподходящите електрически удължителни кабели могат да бъдат опасни. На открито използвайте само разрешените за това и съответно обозначени електрически удължителни кабели с достатъчно сечение на проводниците:*
- *Щепселът и куплунгът на един удължителен кабел трябва да бъдат водоустойчиви и не бива да се намират във вода. Освен това куплунгът не бива да лежи на пода. Препоръчва се използването на барабани за кабели, които гарантират, че контактите ще се намират на минимум 60 мм от пода.*
- *Закхранващия кабел да не се използва за транспортиране или закрепване на уреда.*
- *За да изключите уреда от мрежата, не дърпайте за шнура за включване към мрежата, а извадете щепсела.*
- *Закхранващия кабел да се дърпа в близост до остри ръбове и да се притиска.*
- *Разположете уреда добре укрепен и защитен от наводняване.*
- *Уредът не трябва да работи непрекъснато в дъждовно време и при влажен климат.*
- *Зададеното на указателната табелка напрежение трябва да съвпада с напрежението на контакта.*

- За да се избегнат усложнения, ремонтите и монтажа на резервни части на уреда да се извършват само от оторизирания сервис.
 - При липсващо подаване на вода или затворена страна налягане водата в помпата се нагорещява и може при излизане да доведе до наранявания!
 - Задействайте помпата максимално 3 минути в това работно състояние.
 - Помпата не трябва да се използва като потопяема помпа.
 - При използване на помпата в басейни, градински езера и водоскоци да се спазва минимално разстояние от 2 м и уредът да се обезопаси срещу падане във водата.
 - Да се обарне внимание на защитните приспособления:
 - Потопяемите помпи могат да се използват в басейни, градински езера и водоскоци само през защитно приспособление за утечен ток с номинален утечен ток от макс. 30 mA. Ако в басейна или градинското езеро се намират хора, не се позволява задействането на помпата.
 - По причини на сигурността принципно препоръчваме задействането на уреда през защитно приспособление за падове в напрежението (макс. 30mA).
 - Електрическо свързване може да се извърши само от електротехник. Непременно да се спазват националните разпоредби!
 - **В Австрия** помпите за басейни и градински езера, с които са оборудвани с твърд присъединителен кабел, трябва да се захранват съгласно ÖVE V/EN 60555 Част 1 до 3, през проверен от ÖVE разделителен трансформатор, при което номиналното напрежение първично не трябва да надвишава 230V.
 - Този уред не е предназначен за това, да бъде използван от лица с ограничени физически, сензорни и умствени способности и липса на опит и/или липса на познания, освен ако те са под надзора на отговарящо за тяхната безопасност лице или са получили от него инструкции, как да използват уреда.
 - Позволено е деца да използват уреда, само ако са над 8 годишни и ако са под надзора на лице, което се грижи за тяхната безопасност или са получили от него инструкции за използването на уреда и получаващите се опасности и са ги разбрали.
 - Децата не бива да играят с уреда.
 - Децата трябва да бъдат под надзор, за да се гарантира, че няма да играят с уреда.
 - Почистването и поддръжката от страна на потребителя не бива да се извършват от деца без надзор.
- Внимание**
- Водата, подаване с този уред, не е питейна вода!

Предпоставки за устойчивост



Внимание

Преди всички дейности с или по уреда установете устойчивостта, за да предотвратите злополуки или увреждания поради падане на уреда. Устойчивостта на уреда е гарантирана, ако той бъде оставен на равна повърхност.

Обслужване

Настройки

С прекъсвач ВКЛ/ИЗКЛ могат да бъдат включени следните три работни състояния:

	Позиция на прекъсвача I/On Непрекъсната работа
	Позиция на прекъсвача 0/Off Изкл
	Позиция на прекъсвача Auto Автоматичен режим

Начин на функциониране

В автоматичен режим домашните & градински помпи поддържат автоматично налягането в системата. Ако налягането спадне под 0,13 MPa (1,3 bar), помпата се стартира. Помпата работи, докато дебитът

> възлиза на ок. 60 л/ч. Щом приключи изваждането на вода, след кратко движение по инерция помпата преминава в режим Stand by. Сега системата е под налягане. При изваждане на вода и в резултат на това спадане на налягането помпата се рестартира.



Моделите e:co!ogic в състояние Stand By не изразходват енергия (консумирана мощност = 0 W).

Описание на уреда

- 1 Присъединителен адаптер за помпи G1
- 2 Извод G1 (33,3 мм) всмукателен тръбопровод (вход)
- 3 Щутцер за запълване
- 4 Предварителен филтър и интегриран възвратен клапан
- 5 Капак
- 6 2 пътен присъединителен адаптер за помпи G1
- 7 Извод G1 (33,3 мм) напорен тръбопровод (изход)

- 8 Прекъсвач ВКЛ/ИЗКЛ
 - 9 Място за съхранение на кабела и захранващ кабел с щепсел
 - 10 Кабелен клип
 - 11 Индикация на повреда
- A Повреда на смукателната страна
B Повреда на напорната страна

Подготовка

Фигура A

- Завинтите присъединителен адаптер в извода за всмукване на помпата (вход).
Затегнете на ръка.
- Свържете устойчив на вакуум маркуч.

Указание

За да се скъси времето до следващото засмукване, използвайте всмукателен маркуч с възвратен клапан. Той предотвратява изпразването на всмукателния маркуч след използването (вижте Принадлежности).

Ако трябва да се изпомпва вода със съдържание на пясък, Ви препоръчваме настоятелно да използвате допълнителен предварителен филтър (вижте специални принадлежности). Монтирайте го на смукателната страна на помпата, между всмукателния маркуч и помпата. Моля използвайте оригинални всмукателни тръбопроводи, филтърни компоненти и подвързвания за маркучи на Kärcher. При използване на елементи на други производители може да се стигне до грешни функции при засмукване на течностите за изпомпване, особено при използване на байонетни свързващи системи.

Фигура B

- Завинтите присъединителен адаптер в извода за налягане на помпата (изход).
Затегнете на ръка.
- Свържете напорен тръбопровод. Препоръчва се градински маркуч с минимална дължина от 5 м при диаметър 3/4" респ. 15 м при диаметър 1/2".

Фигура **С**

2 пътният адаптер позволява едновременната работа на два уреда (напр. перална машина или спринклер). Той може да бъде монтиран така, че да се използват или двата изхода от страни или един изход от страни и един изход горе. При използване на само един изход неизползваният изход може да бъде затворен с приложената капачка.

Фигура **Д**

- Развийте капачето на гърловината за пълнене и напълнете вода до ръба.
- Завинтете капачето докрай на ръка на гърловината за пълнене.
- Отворете наличните спирателни вентили в напорния тръбопровод.

Постоянна инсталация

При постоянна инсталация помпата може да бъде завинтена към подходяща повърхност.

Фигура **Е**

- Изтеглете и завъртете гумените крачета от двете страни на корпуса.
- Поставете отново гумените крачета в корпуса.
- Завинтете с подходящи винтове върху равна повърхност.

Допълнително при постоянна инсталация от напорната страна се препоръчва да се монтира гъвкав компонент, като напр. гъвкав изравнителен напорен маркуч (вижте специални принадлежности). Това има следните предимства:

- Повече гъвкавост при разполагането и монтажа.
- Намаляване на шумовете, тъй като по тръбопроводните тръби не се предават вибрации.
- При по-малко утечки помпата се изключва по-рядко.

Указание

За да се улесни по-късното изпразване и изпускане на налягането на системата, Ви препоръчваме да монтирате спирателен кран между помпата и напорния тръбопровод.

(не се съдържат в обема на доставка)
При изпразване на помпата чрез затваряне на спирателния кран може да се предотврати изтичане на вода от напорния тръбопровод.

Експлоатация

- Включете щепсела в контакта.
- Включете уреда с прекъсвач ВКЛ/ИЗ-КЛ.
- Оптимален комфорт при работа в автоматичен режим.

Фигура **Г**

- За скъсяване на времето на засмукване, повдигнете напорния маркуч ок. 1м.
- Изчакайте, докато помпата засмуче и започне да провежда течността равномерно.

Указание

Прекъсвачът ВКЛ/ИЗКЛ може да бъде задействан удобно и с крак.

Внимание

Сухият ход вреди на помпата.

- *Не оставяйте помпата без наблюдение по време на експлоатация.*

Указание

В автоматичен режим помпата се изключва при дебит < 60 л/ч.

⚠ Внимание

Липсващото подаване на вода се разпознава от уреда. Ако при пускане в експлоатация в ръчен режим в рамките на 4 минути или в автоматичен режим в рамките на 1 минута не бъде засмукана или подадена вода, помпата се изключва. На дисплея светва светодиод "Повреда на смукателната страна".

Край на работата

- Уреда да се изключи от прекъсвач ВКЛ/ИЗКЛ.
- Извадете щепсела от контакта.

Грижи, обслужване

⚠ Опасност

Преди всяко обслужване уредът да се изключва и щепселът да се изважда от контакта.

Поддръжка

Отворете свързаните спирателни вентили за изпускане на налягането и отново ги затворете. Системата е без налягане.

→ При транспортиране на вода с добавки изплаквайте помпата след всяка употреба с чиста вода.

Контролирайте предфилтъра за замърсяване. При видими замърсявания действайте както следва:

Фигура **Г**

→ Развийте капака на накрайника за запълване

→ Свалете предварителния филтър и интегрирания възвратен клапан и го почистете под течаща вода.

Фигура **Н**

→ При поставяне на предварителния филтър (с възвратен клапан) в гърловината за пълнене внимавайте за правилната монтажна позиция (гнездо).

Поддръжка

Уредът не се нуждае от поддръжка.

Транспорт

Внимание

За да избегнете злополуки или наранявания при транспортиране, вземете под внимание теглото на уреда (вижте Технически данни).

Ръчен транспорт

→ Повдигнете уреда за дръжката и го носете.

Внимание

Опасност от спъване поради свободен кабел!

→ Навийте кабела на държача на кабела и го подсигурийте с кабелен клипс.

Транспорт в превозни средства

→ Осигурете уреда против изплъзване и преобръщан.

Съхранение на уреда

Внимание

За да избегнете злополуки или наранявания при избора на мястото за съхранение, вземете под внимание теглото на уреда (вижте Технически данни).

Съхранение на уреда

→ Освободете налягането на уреда посредством отваряне на страната на налягането отнемане на вода (напр. отваряне на крана за вода).

→ Изпразнете маркучите.

→ Отстранете всмукателния и напорния тръбопровод.

Фигура **Г**

→ Развийте капака на накрайника за запълване

→ Свалете предварителния филтър и интегрирания възвратен клапан и го почистете под течаща вода.

→ Изпразнете помпата през гърловината за пълнене посредством завъртане.

→ Уреда да се съхранява на място, където не може да замръзне.

Елементи от специалната окомплектовка

Изображенията на посочените по-долу специални принадлежности ще намерите на страница 4 на тази инструкция.

6.997-344.0	Предварителен филтър за помпа, голям (дебит до 6000 л/ч)	Предварителен филтър за помпа за всички стандартни помпи без интегриран филтър. За защита на помпите от груби частици замърсяване или пясък. Финият филтър може да се мие. За помпи със свързваща резба G1 (33,3 мм).
6.997-350.0	Всмукателна гарнитура 3,5 м, 3/4"	Напълно готов за свързване, устойчив на вакуум спирален маркуч с всмукателен филтър и възвратен клапан. Използва се и за удължител на всмукателния маркуч. За помпи със свързваща резба G1 (33,3 мм).
6.997-349.0	Всмукателна гарнитура 7,0 м, 3/4"	
6.997-348.0	Всмукателен маркуч 3,5 м, 3/4"	Напълно готов за свързване, устойчив на вакуум спирален маркуч за директно свързване към помпи. За удължаване на смукателната гарнитура или за приложение със смукателни филтри. За помпи със свързваща резба G1 (33,3 мм).
6.997-359.0	Присъединителен елемент за помпата G1 (33,3мм) вкл. Възвратен клапан	Устойчиво на вакуум свързване на маркучите към помпата. За помпи със свързваща резба G1 (33,3 мм) и маркучи 3/4" както и 1", включително холендрова гайка, клема за маркуч, плоско уплътнение и възвратен клапан.
6.997-347.0	Устойчив на вакуум спирален маркуч, на метър, 25 м, 3/4"	Устойчив на вакуум спирален маркуч. На метър за разрязване на индивидуални дължини на маркуча. Комбиниран с присъединителни елементи и всмукателни филтри на Kärcher, които могат да се прилагат като индивидуална всмукателна гарнитура.
6.997-346.0	Устойчив на вакуум спирален маркуч, на метър, 25 м, 1"	
6.997-345.0	Всмукателен филтър Basic 3/4" (19mm)	За присъединяване към всмукателен маркуч на метър. Възвратният клапан предотвратява обратното изтичане на подаваната вода и по този начин скъсява времето за следващото засмукване.. Включително клема за маркуча.
6.997-342.0	Всмукателен филтър с възвратен клапан, Basic, 1"	

6.997-341.0	Всмукателен филтър с възвратен клапан, Premium	За присъединяване към всмукателен маркуч на метър. Възвратният клапан предотвратява обратното изтичане на подаваната вода и по този начин скъсява времето за следващото засмукване.. Здраво изпълнение от метал и пластмаса. Пасва на маркучи 3/4"(19mm) и 1"(25,4mm). Включително клема за маркуча.
6.997-360.0	Всмукателен маркуч за тръбопроводни 0,5 m, 3/4"	Устойчив на вакуум маркуч за намаляване на шумовете при постоянна инсталация. 1" (25.4mm) Маркуч с двустранна G1(33,3mm) присъединителна резба. Внимание: Всмукателният маркуч не бива да се използва като напорен маркуч.
2.645-007.0/ 2.645-066.0	Извод на крана G1 с редуцираща муфа G3/4	Много здрав извод за кран. Редуциращата муфа позволява свързване към два размера резби.
6.997-340.0	Присъединителен комплект Premium	За свързване на 3/4" (19 mm) маркучи за вода към помпи с G1 (33,3 mm) присъединителна резба. За повишено протичане на вода.
2.645-193.0/ 2.645-203.0	Универсален куплунг за маркуч Plus, за маркучи 1/2", 5/8" и 3/4"	Удълбоченията за хващане от мека пластмаса се грижат за леко боравене. Може да се използва универсално за всички стандартни градински маркучи.
2.645-148.0	Маркуч PrimoFlex plus 25 m, 3/4"	Градински маркуч 3/4" без фталати за свързване на помпата с уред за разпръскване.
6.997-417.0	Изравнителен напорен маркуч 3/4" (19mm), 1m	Присъединителен маркуч за изравняване на налягането в домашната водна инсталация. За свързване на помпата към устойчивата тръбопроводна система. Освен това вътрешният обем на резервоара в маркуча предотвратява честото включване и изключване на помпата. Свързваща резба G1 (33,3 mm).

Помощ при неизправности

⚠ Внимание

За да се избегнат усложнения, ремонтите и монтажа на резервни части на уреда да се извършват само от оторизирания сервиз.

Преди всички дейности по уреда той да се изключи и да се извади щепсела.

Неизправност	Причина	Отстраняване
Помпата не работи или не изпомпва	Въздух в помпата	вижте глава "Подготовка" фиг. А до D и глава „Експлоатация“
	Смукателният шлаух е запушен	Изключете помпата, извадете щепсела и почистете зоната на засмукване.
	Предфилтърът е замърсен.	Изключете помпата, извадете щепсела, оставете помпата да се охлади, почистете зоната на засмукване, предотвратете сухия ход. Свалете предварителния филтър и възвратния клапан и ги почистете под течаща вода, евент. изплакнете остатъците от замърсявания от пода на гърловината за пълнене като промиете отвора за пълнене. Рестарт поради повторно включване на помпата.
	Маркучът за засмукване или присъединителният адаптер не е завинтен правилно или не е напълно завинтен.	Преди монтажа проверете, дали са поставени уплътненията и дали стоят коректно. Затегнете маркуча за засмукване и присъединителния адаптер на ръка.
Помпата не работи или спира внезапно по време на работа	Прекъснато захранване с електричество	Да се проверят предпазителите и електрическите връзки
	Предфилтърът е замърсен.	Свалете предварителния филтър и възвратния клапан и ги почистете под течаща вода, евент. изплакнете остатъците от замърсявания от пода на гърловината за пълнене като промиете отвора за пълнене.
	Уредът се намира в автоматичен режим. Налягане в системата > 1,3 bar.	Помпата отново се включва автоматично, щом налягането на системата спадне под 1,3 bar. В автоматичен режим уредът не потегля и след изключване и повторно включване, ако има повече от 1,3 bar вътрешно налягане.

Неизправност	Причина	Отстраняване
Помпата спира, светва светодиода "Повреда на смукателната страна".	Дефект от смукателната страна, няма дебит, не се разтоварва никакво налягане	Изключете помпата и извадете щепсела. Свалете предварителния филтър и възвратния клапан и ги почистете под течаща вода, евент. изплакнете остатъците от замърсявания от пода на гърловината за пълнене като промиете отвора за пълнене. Рестарт поради повторно включване на помпата.
	Много нисък дебит -> предпазителят при сух ход е изключил помпата.	Проверете връзките на смукателната страна за утечки. Рестарт поради повторно включване на помпата. Проверете, дали има достатъчно вода в засмукващия резервоар (напр. цистерна). Проверете, дали има достатъчно вода в засмукващия резервоар (напр. цистерна).
Автоматичен режим: Помпата спира, светва светодиода "Повреда на напорната страна".	Грешка от напорната страна, въз основа на течове помпата включва и изключва често.	Проверете напорната страна за течове и ги отстранете (капещ воден кран). Рестарт поради повторно включване на помпата.
	Повреда на напорната страна. След изключване на помпата налягането е твърде ниско, уредът се рестартира незабавно и поради това често се включва и изключва.	На напорната страна няма достатъчен еластичен обем. При използване в градината използвайте градински маркуч с минимална дължина от 5 м при диаметър 3/4" респ. 15 м при диаметър 1/2". При постоянна инсталация монтирайте изравнителен напорен маркуч на напорната страна между помпата и тръбите. Рестарт поради повторно включване на помпата.
Непрекъсната работа: Помпата спира, светва светодиода "Повреда на напорната страна".	Уредът работи мин. четири минути, въпреки че изходът от напорната страна (напр. кран за вода) е затворен. Защитата от прегряване изключва уреда.	Издърпайте щепсела. Освободете налягането на уреда посредством отваряне на страната на налягането отнемане на вода. Рестарт поради повторно включване на помпата.

Неизправност	Причина	Отстраняване
Мощността намалява или е много малка	Смукателният шлаух е запушен	Изключете помпата, извадете щепсела и почистете зоната на засмукване.
	Предфилтърът е замърсен.	Свалете предварителния филтър и възвратния клапан и ги почистете под течаща вода, евент. изплакнете остатъците от замърсявания от пода на гърловината за пълнене като промиете отвора за пълнене.
	Неуплътнени участъци от смукателната страна	Проверка на цялата смукателна страна за добро уплътнение.
	Мощността на помпата зависи от напора и от свързаната периферия.	Спазвайте макс. височина на засмукване, вижте техническите данни, при необх. друг диаметър на маркуча или друга дължина на маркуча.
	Напречното сечение на напорната страна е стеснено, напр. от не напълно отворен клапан/сферичен кран.	Отворете напълно клапана/сферичния кран.
	Маркучът е прегънат на напорната страна.	Отстранете огънатите места на маркуча.

При въпроси и повреди Вашият дистрибутор на "Керхер" ще Ви помогне с удоволствие. Адресите ще намерите на задната страница.

Указания за приложение

	Напояване	Захранване на домове	Напояване & Захранване на домове
BP 3 Home & Garden	500 m ² макс.	8 лица макс.	300 m ² + 4 лица макс.
BP 4 Home & Garden ecologic	800 m ² макс.	10 лица макс.	600 m ² + 4 лица макс.
BP 5 Home & Garden	1000 m ² макс.	12 лица макс.	800 m ² + 4 лица макс.
BP 7 Home & Garden ecologic	1200 m ² макс.	12 лица макс.	900 m ² + 4 лица макс.

Технически данни

		BP 3 Home & Garden	BP 4 Home & Garden eco!ogic	BP 5 Home & Garden	BP 7 Home & Garden eco!ogic
Напрежение	V	230 - 240	230 - 240	230 - 240	230 - 240
Честота	Hz	50	50	50	50
Мощност P _{ном.}	W	800	950	1000	1200
Макс. количество на засмукване*	l/h	3300	3800	6000	6000
Макс. височина на засмукване	m	8	8	8	8
Макс. налягане	MPa (bar)	0,40 (4,0)	0,45 (4,5)	0,48 (4,8)	0,60 (6,0)
Макс. височина на засмукване	m	40	45	48	60
Макс. големина на зърното на изсмукваните частици замърсявания	mm	1	1	1	1
Тип помпа		Jet	Jet	4 степени	5 степени
Установени стойности съгласно EN ISO 20361					
Ниво на звука L _{рА}	dB(A)	61	63	61	61
Гарантирано ниво на звукова мощност L _{wA}	dB(A)	76	78	77	76
Тегло (без принадлежности)	kg	10,3	10,6	12,5	13,0
LED клас 1 по EN 60825-1					

Запазваме си правото на технически изменения!

*Макс. дебит се получава от измерването без поставен възвратен клапан.

BP HOME & GARDEN

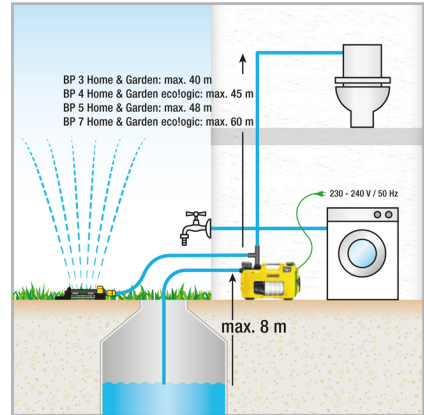
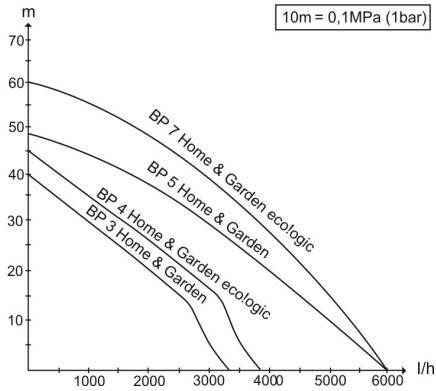

Възможният дебит е толкова по-голям:

- колкото по-малки са височините на засмукване и подаване.
- колкото по-големи са диаметрите на използваните маркучи.
- колкото по-къси са използваните маркучи.
- колкото по-малки загуби на налягане се предизвикват от свързаните принадлежности.

Декларация за съответствие на ЕО

С настоящото декларираме, че цитираната по-долу машина съответства по концепция и конструкция, както и по начин на производство, прилаган от нас, на съответните основни изисквания за техническа безопасност и безвредност на Директивите на ЕО. При промени на машината, които не са съгласувани с нас, настоящата декларация губи валидност.

Продукт: Помпа
Тип: 1.645-xxx

Намиращи приложение Директиви на ЕО:

2006/95/ЕО
2004/108/ЕО
2000/14/ЕО
2011/65/ЕС

Намерили приложение хармонизиранни стандарти:

EN 55014-1: 2006+A1: 2009+A2: 2011
EN 55014-2: 1997+A1: 2001+A2: 2008
EN 60335-1
EN 60335-2-41
EN 61000-3-2: 2006+A1: 2009+A2: 2009
EN 61000-3-3: 2008
EN 62233: 2008
EN 50581

Приложен метод за оценка на съответствието:

2000/14/ЕО: Приложение V
BP3 G, BP3 G Set +, BP3 H&G

Измерено: 73
Гарантира- 76

но:
BP4 H&G есо

Измерено: 75
Гарантира- 78

но:
BP5 H&G

Измерено: 74
Гарантира- 77

но:
BP7 H&G есо

Измерено: 73
Гарантира- 76

но:

Подписалите действат по възложение и като пълномощници на управителното тяло.

H. Jenner
CEO

S. Reiser
Head of Approbation

пълномощник по документацията:
S. Reiser

Alfred Kaercher GmbH & Co. KG
Alfred-Kaercher-Str. 28 - 40
71364 Winnenden (Germany)
Тел.: +49 7195 14-0
Факс: +49 7195 14-2212

目录

一般事项	ZH . . . 1
安全说明	ZH . . . 2
操作说明	ZH . . . 2
维护、保养	ZH . . . 5
运输	ZH . . . 5
存放	ZH . . . 5
特殊附属配件	ZH . . . 6
故障排除	ZH . . . 8
使用提示	ZH . . . 9
产品规格 / 参数	ZH . . . 10
欧盟达标声明	ZH . . . 12

一般事项

亲爱的客户：



在您使用本设备之前，请阅读并遵守本说明书的内容。为日后使用或其他所有者使用方便，请妥善保管本说明书。

合乎规定的使用

该吸尘器开发用于私家用途，并非设计满足工商业使用要求。

对未按规定使用或错误操作可能造成的损坏，制造商将不承担责任。

该设备主要是用于在房屋和花园内使用。需要水时，房屋水泵 & 花园泵将自动开启和关闭。因此，它们不仅适用于在花园中使用同样也适用于在房屋内使用。它们可完美地被用于为洗衣机或冲刷供水，如与蓄水池连接。此外，泵的恒定工作压力也保障了可靠的花园浇水装置。

注意

为增加压力而使用泵时，不可超过允许的最大内部压力 6 巴（压力侧）。加上提升的输入压力和泵压力。

举例

水龙头上的压力为 1 巴 和 BP 3 房屋 & 花园的最大压力为 4.0 巴得出总压力为 5.0 巴。

允许输送的液体：

- 工业用水
 - 井水
 - 泉水
 - 雨水
 - 游泳池水（前提是符合规定的添加剂剂量）
- ⚠ 警告
- 不允许输送腐蚀性物质、易燃易爆的物质（如汽油、石油、硝基稀释剂）、脂、油、盐水和盥洗设备中的污水以及更低流动性的泥污水。输送液体的温度不可超过 35° C。
- 该设备不适用于连续的泵运行（如起重设备、喷泉泵）。

环境保护



包装材料可以回收利用。请不要把包装材料与普通垃圾放在一起处理，而应妥善安排回收。



旧的设备中含有宝贵的可再利用的材料，应加以回收利用。请通过适当的收集系统处理您的旧设备。

内部材料提示 (REACH)

最新的内部材料信息请您在如下链接中查找：

www.kaercher.com/REACH

质量保证

我们的质量保证条款适用于全球各分公司。在质量保证期内，如果您的产品发生了任何故障，我们都将为您提供免费维修，但是这种故障应当是由于机身材料或制造上的缺陷造成的。请您向经销商或者与您距离最近的经过授权的客户服务中心联系，提出保修请求，并提供相应的产品购买证明文件。

说明书中的符号

⚠ 危险

针对会导致人员重伤或死亡的直接威胁性危险。

⚠ 警告

针对可能导致人员重伤或死亡的危险状况。注意

针对可能导致轻度伤害或财产损失的危险状况。

安全说明

⚠ 生命危险

不遵守安全提示存在由电流带来的生命危险！

- 每次运行前都要测试一下带插头的连接导线是否有损坏。损坏的连接导线应立即让已授权的客户服务处 / 电气专业人员进行更换。
- 所有电气接插件须安装到防溢区域内。
- 加长电线如不合适，将带来危险。室外请只使用经过许可并相应进行了标识且具有足够横截面积的加长电线。
- 电源插头和延长线缆的连接器必须确保防水且不可置于水中。此外不能将连接器置于地面。建议使用确保插座离地面至少 60 毫米的电缆轴。
- 在运输或固定本设备时不得使用电源线拖拉。
- 切断机器电源时，请拔下插头，而不要直接拉扯电源线。
- 不要在锐边上拉动电源线且不要挤压电源线。
- 稳定且防浸地安置该设备。
- 在雨天或在潮湿的天气中，该设备不能持久地运转。
- 电源电压必须跟型号标牌上给出的电压一致。
- 为避免危害，所有关于维修和更换零部件的安装只能有经过授权的客户服务人员来完成。
- 供水匮乏或压力侧关闭时，泵中的水被加热且在溢出时会导致受伤！
- 处于运行状态时，最多使泵运转 3 分钟。
- 不得将泵作为潜水泵使用。
- 在游泳池，花园池或喷水池中使用泵时保持至少 2m 的距离同时防止设备滑入水中。
- 注意电气保护装置：
- 仅允许通过一个带最大额定故障电流为 30 mA 的故障电流保护开关，在游泳池、花园池或喷水池中对泵进行操作。如果有人人在游泳池或花园池中，不得对泵进行操作。
- 出于安全考虑，原则上我们建议通过一个故障电流保护开关（最大 30mA）使用该设备。
- 电气连接只能由电气专业人员进行。对此请务必遵守国家规定！

- 在奥地利必须通过 ÖVE（奥地利电工协会）检验的隔离变压器对在游泳池和花园池中使用的泵进行供电。按照 ÖVE B/EN 60555 第 1 至 3 部分标准的该泵装配有一个固定的连接导线，同时二次额定电压不允许超过 230V。
- 本设备不得让那些身体能力有限、感官能力弱或理解能力差或者缺乏经验和 / 或缺乏知识的人员使用，除非他们有专人监督或接受专人指导如何操作设备并了解其可能产生的危险。
- 超过 8 岁的孩子在有监护人监督或获得使用设备的指导并了解其可能产生的危险的前提下可以使用该设备。
- 儿童不得玩耍本设备。
- 照看好儿童，以确保他们不用设备玩耍。
- 儿童未受看管不得进行清洁和用户保养。

注意

- 该设备输送的水不是饮用水！

稳定性的必要条件

注意

用设备或在设备上进行任何作业前要先确保设备的稳定性，以避免因设备翻倒而导致事故或故障发生。

操作者应将设备放在平坦地面上。

操作说明

调整

通过启动 / 关闭开关，可接通以下三种运行状态：

	开关位置 I/On 持续运行
	开关位置 0/Off 关闭
	开关位置 Auto（自动） 自动运行

作用方式

处于自动模式时，房屋水泵和花园泵保持系统中的压力为自动直立状态。如果压力降低至低于 0.13 MPa (1.3 bar)，那么启

动泵。只要平均水流量达到约 60 l/h，泵即运转。

> 如果取水装置结束运转时，那么泵在短暂的惯性运行时间后处于待机状态。系统即位于压力之下。在取水和由此产生的压力下下降时，泵重新启动。



处于待机状态时，ecoLogic 模型不消耗能源（消耗功率 = 0 W）

设备说明

- 1 用于泵 G1 的连接转接头
 - 2 接口 G1 (33.3 mm) 吸水管道（进水）
 - 3 加水接管
 - 4 预过滤器和一体式止回阀
 - 5 顶盖
 - 6 用于泵 G1 的 2 通路连接转接头
 - 7 接口 G1 (33.3 mm) 压力管道（出水）
 - 8 启动 / 关闭开关
 - 9 电缆存放处和带插头的电源连接线
 - 10 缆夹
 - 11 故障显示
- A 吸入侧上的故障
B 压力侧上的故障

准备

图A

- ➔ 将连接转接头拧到泵的吸入软管中（进水）。
手动拧紧。
- ➔ 连接耐真空的吸入软管。

提示

为缩短重吸的时间，使用带防回流装置的吸入软管。这可防止在使用后吸入软管的排空（参见附件）。

如果要输送含沙的水，那么我们强烈建议另行使用一个预过滤器。（参见选装配件）。请将此预过滤器安装至泵的吸入侧，在吸入软管和泵之间。

请使用 Kärcher 的原装吸水管、过滤器组件以及软管接头。当使用其他制造商的零部件时，在吸入输送液体时会发生功能故障。特别是在使用 Bajonett 连接系统时。

图B

- ➔ 将连接转接头拧到泵的压力接口中（出水）。
手动拧紧。

- ➔ 连接压力管道。

建议使用至少长 5 m、直径为 3/4" 的花园软管或 15 m、直径为 1/2" 的花园软管。

图C

2 通路转接头可使两台设备同时运行（如洗衣机或洒水装置）。进行安装时可使用侧面的两个输出端或侧面的一个输出端以及上方的一个输出端。当仅使用一个输出端时，可关闭带随附封闭罩的非必要的输出端。

图D

- ➔ 拧下加水接管上的盖子并加水直至接管边缘处。
- ➔ 手动拧紧盖子直至加水接管上的挡块处。
- ➔ 打开压力管道上现有的截止阀。

固定安装

固定安装时，可在一个适合的表面上将泵拧紧。

图E

- ➔ 拔出并旋转外壳两侧的橡胶脚垫。
- ➔ 再次将橡胶脚垫插入至外壳中。
- ➔ 在平整的表面上，使用适合的螺丝拧紧。

另外，固定安装时建议在压力侧上安装一个灵活的组件，如一个灵活的压力平衡型软管（参见选装配件）。这有以下优点：

- 安装和装配时更灵活。
- 减少噪音，因为没有浮子转接到管道上。
- 产生微量泄露时，减少关闭泵的次数。

提示

为了简化之后系统的清空和减压，我们建议在泵和压力管道之间安装一个截止开关。（不在供货范围内）

清空泵时，可通过关闭截止开关防止水从压力管道中溢出。

运行

- ➔ 插上电源插头。
- ➔ 通过开机 / 关机开关关闭吸尘器。
- ➔ 处于自动模式时，在运行中的最佳舒适性。

图F

- ➔ 为缩短吸入时间，提升压力软管约 1m。
- ➔ 等待至泵开始吸入并均匀地进行输送。

提示

也可对启动 / 关闭开关方便地进行脚踏式操作。

注意

干运转损害泵。

→ 运行时必须对泵进行看管。

提示

处于自动运行时，在平均水流量为 < 60 l/h 时关闭泵。

△ 注意

利用此设备辨别供水匮乏。如果在调试运行中，处于手动模式时吸水和运输水超过 4 分钟，或处于自动模式时吸水和运输水少于 1 分钟，那么关闭泵。在显示屏上，LED 亮起“吸入侧上的故障”。

结束运行

→ 通过启动 / 关闭开关关闭设备。

→ 从插座上拔下电源插头。

维护、保养

△ 危险

在进行所有维护和保养工作前关闭吸尘器并拔下电源线。

保养

打开并再次关闭用于减压的已连接的截止阀。系统没有压力。

→ 使用附件对水进行输送时，每次使用后用清水彻底冲洗泵。

定期检查预滤器是否受污染。在明显受到污染时进行以下操作：

图 G

→ 拧下加水接管上的盖子。

→ 取下预滤器和一体式止回阀并将其置于自来水下进行清洗。

图 H

→ 在加水接管上插入预滤器时（带止回阀）注意正确的安装位置（缺口）。

保养

该设备免维护。

运输

注意

为了避免事故和伤害，搬运时要注意设备的重量（参见技术参数）。

手动搬运

→ 握住手柄拉高并提起设备。

注意

由于松掉的电线带来的绊倒危险！

→ 卷起电缆支架上的电线并使用缆夹固定。

车辆运输

→ 确保设备不会滑倒和倾覆。

存放

注意

为了避免事故和伤害，选择存放地点时要考虑到设备的重量（参见技术参数）。

设备储存

→ 通过打开压力侧上已连接的取水装置使设备没有压力（如打开水龙头）。

→ 排空软管。

→ 拆除吸水管和压力管道。

图 G

→ 拧下加水接管上的盖子。

→ 取下预滤器和一体式止回阀并将其置于自来水下进行清洗。

→ 通过转动清空加水接管上端的泵。

→ 设备存放处不会受冻的地方。

特殊附属配件

以下所列选装配件的图片见此说明书第 4 页。

6. 997-344.0	泵预过滤器, 大型 (平均水流量达 6000 升 / 小时)	对于所有的泵通用, 不带一体式过滤器的泵预过滤器。为保护泵防止粗颗粒污染物或沙子进入。精滤器可洗。用于带 G1 (33.3 mm) 连接螺纹的泵。
6. 997-350.0	吸入设备 3.5 m, 3/4"	带抽吸过滤器以及防回流装置的完整连接好的耐真空螺旋软管。也可作为吸入软管的加长管进行使用。用于带 G1 (33.3 mm) 连接螺纹的泵。
6. 997-349.0	吸入设备 7.0 m, 3/4"	
6. 997-348.0	吸入软管 3.5 m, 3/4"	用于直接连接到泵的完整连接好的耐真空螺旋软管。用于吸入设备的加长管或通过抽吸过滤器进行使用。用于带 G1 (33.3 mm) 连接螺纹的泵。
6. 997-359.0	泵连接件 G1 (33.3 mm) 包括止回阀	位于泵上的软管耐真空接口。 用于带 G1 (33.3 mm) 连接螺纹和带 3/4" 以及 1" 软管的泵, 包括锁紧螺母、软管夹、垫圈和止回阀。
6. 997-347.0	耐真空的螺旋软管, 以米计量, 25 m, 3/4"	耐真空的螺旋软管。以米计量, 用于裁剪各个软管长度。同 Kärcher 的连接件进行组合且可对 Kärcher 的抽吸过滤器作为单个吸入设备进行安装。
6. 997-346.0	耐真空的螺旋软管, 以米计量, 25 m, 1"	
6. 997-345.0	抽吸过滤器基本款 3/4" (19mm)	为连接到吸入以米计量的软管上。防回流装置阻止被输送的水回流且因此缩短重吸的时间。包括软管夹。
6. 997-342.0	带防回流装置的抽吸过滤器, 基本款, 1"	
6. 997-341.0	带防回流装置的抽吸过滤器, 优质型	为连接到吸入以米计量的软管上。防回流装置阻止被输送的水回流且因此缩短重吸的时间。 牢固的金属和塑料结构。适用于 3/4" (19mm) 和 1" (25.4mm) 的软管。 包括软管夹。
6. 997-360.0	用于管道的吸入软管 0.5 m, 3/4"	固定安装时, 用于减少噪音的耐真空软管。带两侧 G1 (33.3mm) 连接螺纹的 1" (25.4mm) 软管。 注意: 不可将吸入软管当做压力软管使用。
2. 645-007.0/ 2. 645-066.0	带 G3/4 减速器的 G1 连接开关	尤其是不锈钢连接开关。减速器可连接 2 个螺纹尺寸。

6.997-340.0	连接组 优质型	为将 3/4 “ (19 mm) 的水软管连接到带 G1 (33.3 mm) 连接螺纹的泵上。用于增加的平均水流量。
2.645-193.0/ 2.645-203.0	普通软管管接头 Plus, 用于 1/2”, 5/8” 以及 3/4” 的软管	由软质塑料制成的手凹槽可进行简便操作。普遍适用于所有的花园软管。
2.645-148.0	软管 PrimoFlex plus, 25 m, 3/4”	不含邻苯二甲酸 3/4” 的花园软管将泵同应用设备连接在一起。
6.997-417.0	压力平衡型软管 3/4 “ (19mm), 1m	安装房屋用水装置时用于平衡压力的连接软管。用于将泵连接到固定的管道系统上。此外, 软管内部的存储容量阻止泵的经常性开启和关闭。 G1 (33.3 mm)- 连接螺纹。

故障排除

⚠ 注意

为避免危害，所有关于维修和更换零部件的安装只能有经过授权的客户服务人员来完成。在对机器进行任何操作之前，请务必先关闭设备并将插头从电源上拔下。

故障	原因	排除故障
泵运转但不输送	泵中有空气	参见章节“准备”图 A 至 D 以及章节“操作”
	吸入管堵塞	关闭泵，拔下电源插头并清洗抽吸区域。
	预滤器被污染	关闭泵，拔下电源插头，使泵冷却，清洗抽吸区域，阻止干运转。 取下预滤器和止回阀并将其置于自来水下进行清洗，如有必要，通过加水口冲洗加水接管底部的残余污物。 通过重启使泵重新启动。
	不正确或不完全旋紧吸气软管或连接转接头。	组装前检查是否安装了密封件且位置是否正确。 手动拧紧吸气软管或连接转接头。
泵不开始运转或在运行时突然停止	供电中断	检查保险装置和电气连接。
	预滤器被污染	取下预滤器和止回阀并将其置于自来水下进行清洗，如有必要，通过加水口冲洗加水接管底部的残余污物。
	设备处于自动模式。 系统中的压力 > 1.3 巴。	一旦系统中的压力降低至低于 1.3 巴，则泵再次自动开启。 如果内部压力在自动运行时超过 1.3 巴，那么设备在关闭和重启后也停止运转。
泵停止，LED 亮起“吸入侧上的故障”。	吸入侧上的故障，无平均水流量，无压力产生	关闭泵并拔下电源插头。 取下预滤器和止回阀并将其置于自来水下进行清洗，如有必要，通过加水口冲洗加水接管底部的残余污物。 通过重启使泵重新启动。
		检查吸入侧上的连接头是否泄漏。 通过重启使泵重新启动。
		检查吸入容器（如蓄水池）中是否有充足的水。
	平均水流量极低 → 干运转保护系统关闭泵。	检查吸入容器（如蓄水池）中是否有充足的水。

故障	原因	排除故障
自动运行： 泵停止，LED 亮起 “ 压力侧上的故障”。	压力侧上的故障，由于 泄漏泵经常性开启和关 闭。	检查并排除压力测是否泄漏（水龙头滴 水）。 通过重启使泵重新启动。
	压力侧上的故障。 泵关闭后压力过低，设 备立刻重新启动并由此 经常性开启和关闭。	在压力侧上不存在足够灵活的容量。 在花园运用时使用至少长 5 m、直径为 3/ 4” 的花园软管或 15 m、直径为 1/2” 的花 园软管。 固定安装时，在泵和管路之间的压力侧上 安装一个压力平衡型软管。 通过重启使泵重新启动。
持续运行： 泵停止，LED 亮起 “ 压力侧上的故障”。	尽管压力测上的输出端 （如水龙头）已关闭，设 备仍运转至少 4 分钟。 过热保护装置关闭设备。	取下插头。 通过打开压力侧上已连接的取水装置使设 备没有压力。 通过重启使泵重新启动。
输送管道缩小或过低	吸入管堵塞	关闭泵，拔下电源插头并清洗抽吸区域。
	预过滤器被污染	取下预过滤器和止回阀并将其置于自来水下 进行清洗，如有必要，通过加水口冲洗加 水接管底部的残余污物。
	吸入侧上的不密封性	检查全部吸入侧的密封性。
	泵的输送效率依赖于输 送高度和已连接的外围 设备	注意最高输送高度，参见技术参数，如有 必要可选择其他软管直径或软管长度。
	压缩压力侧上的横截面， 如通过不完全打开的阀/ 球阀。	完全打开阀 / 球阀。
	使压力侧上的软管弯曲。	清除软管弯曲处。

我们的 Kärcher 分部将非常乐于解答您的提问，帮您处理产品质量问题。地址详见背
面。

使用提示

	浇水装置	房屋供水装置	浇水装置 & 房屋供水装 置
BP 3 Home & Garden	500 m ² max.	最多 8 人	300 m ² 最多加 4 人
BP 4 Home & Garden ecologic	800 m ² max.	最多 10 人	600 m ² 最多加 4 人
BP 5 Home & Garden	1000 m ² max.	最多 12 人	800 m ² 最多加 4 人
BP 7 Home & Garden ecologic	1200 m ² max.	最多 12 人	900 m ² 最多加 4 人

产品规格 / 参数

		BP 3 Home & Garden	BP 4 Home & Garden ecologic	BP 5 Home & Garden	BP 7 Home & Garden ecologic
电压	V	230 - 240	230 - 240	230 - 240	230 - 240
频率	Hz	50	50	50	50
功率 P _{额定}	W	800	950	1000	1200
最大输送量 *	l/h	3300	3800	6000	6000
最大吸取	m	8	8	8	8
最大压力	MPa (bar)	0, 40 (4, 0)	0, 45 (4, 5)	0, 48 (4, 8)	0, 60 (6, 0)
最高输送高度	m	40	45	48	60
可输送污物颗粒的最大粒径	mm	1	1	1	1
泵类型		Jet	Jet	4 阶段	5 阶段
根据 EN ISO 20361 确定的数值					
声压等级 L _{pA}	A 级分贝	61	63	61	61
保证声压级 L _{WA}	A 级分贝	76	78	77	76
重量 (不含附件)	kg	10, 3	10, 6	12, 5	13, 0
根据 EN 60825-1 标准的第一等级 LED					

规格若有变更，恕不另行通知。

* 最大输送量是从未安装止回阀的测量中得出。

BP HOME & GARDEN

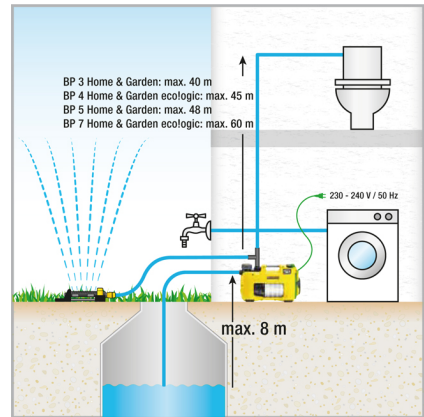
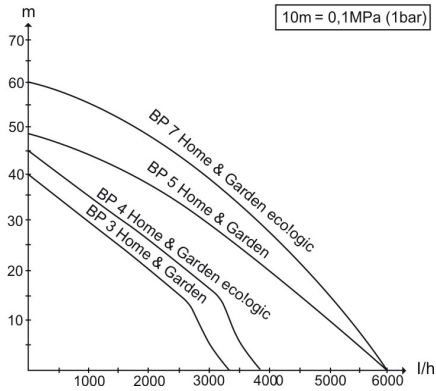

可能的输送量越大:

- 吸水和输送高度越低。
- 所使用软管的直径越大。
- 所使用的软管越短。
- 由已连接的附件造成的压力流失越小。

欧盟达标声明

本公司特此声明：下记机器的设计、结构及流通是依据 EU 的健康和安全要求事项。没有经过本公司认可而随意变更设备将失去相关机器有效的表明。

产品： 泵
类型： 1. 645-xxx

相关 EU 规定

2006/95/EG

2004/108/EG

2000/14/EG

2011/65/EU

适用标准

EN 55014 - 1: 2006+A1: 2009+A2: 2011

EN 55014 - 2: 1997+A1: 2001+A2: 2008

EN 60335 - 1

EN 60335 - 2 - 41

EN 61000 - 3 - 2: 2006+A1: 2009+A2: 2009

EN 61000 - 3 - 3: 2008

EN 62233: 2008

EN 50581

符合适用流程

2000/14/EG: 附录 V

BP3 G, BP3 G Set +, BP3 H&G

测定： 73

保证： 76

BP4 H&G eco

测定： 75

保证： 78

BP5 H&G

测定： 74

保证： 77

BP7 H&G eco

测定： 73

保证： 76

签名人受托全权处理相关事宜。



H. Jenner
CEO



S. Reiser
Head of Approbation

文件汇编负责人：

S. Reiser

Alfred Kärcher GmbH & Co. KG

Alfred-Kärcher-Str. 28 - 40

71364 Winnenden (Germany)

电话：+49 7195 14-0

传真：+49 7195 14-2212



BP 7 Home & Garden ecologic	BP 5 Home & Garden	BP 4 Home & Garden ecologic	BP 3 Home & Garden		
تم احتساب القيم وفقاً للمواصفة الأوروبية EN ISO 20361					
61	61	63	61	ديسيل (أ)	مستوى ضغط الصوت L_{pA}
76	77	78	76	ديسيل (أ)	مستوى قوة الصوت W_{dA} مضمون
13,0	12,5	10,6	10,3	كجم	الوزن (بدون الملحقات)

لمبة الذايود الفئة 1 طبقاً للمواصفة EN 60825-1

جميع حقوق إدخال تعديلات فنية محفوظة!

*تشأ كمية الضخ القصوى من القياس بدون استخدام صمام لارجوعي.

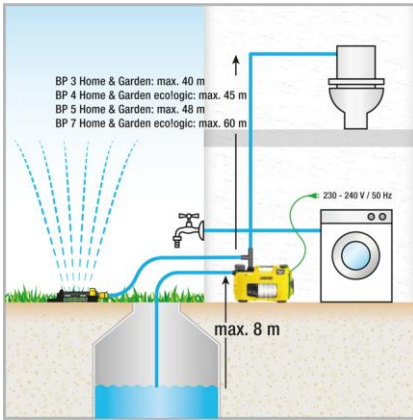

BP HOME & GARDEN

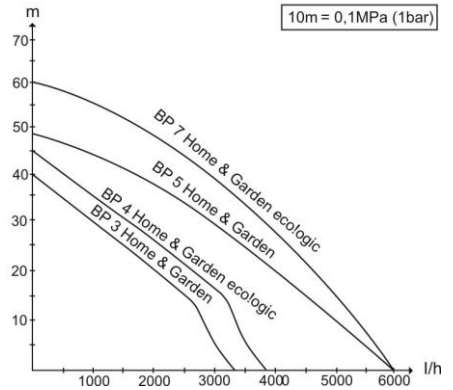

حجم الدفق المحتمل يصبح أكبر:

- كلما انخفض ارتفاع الضخ والشفت.
- كلما زاد قطر الخراطيم المستخدمة.
- كلما كانت الخراطيم المستخدمة أقصر.
- كلما انخفضت قيمة الضغط المفقود الناتج عن الملحق التكميلي الموصل.

إرشادات الاستخدام

الري & الإمداد المنزلي	الإمداد المنزلي	الري	
300 م ² + 4 أشخاص بحد أقصى	8 أشخاص بحد أقصى	500 م ² بحد أقصى	BP 3 Home & Garden
600 م ² + 4 أشخاص بحد أقصى	10 أشخاص بحد أقصى	800 م ² بحد أقصى	BP 4 Home & Garden ecologic
800 م ² + 4 أشخاص بحد أقصى	12 أشخاص بحد أقصى	1000 م ² بحد أقصى	BP 5 Home & Garden
900 م ² + 4 أشخاص بحد أقصى	12 أشخاص بحد أقصى	1200 م ² بحد أقصى	BP 7 Home & Garden ecologic

البيانات الفنية

BP 7 Home & Garden ecologic	BP 5 Home & Garden	BP 4 Home & Garden ecologic	BP 3 Home & Garden		
240 - 230	240 - 230	240 - 230	240 - 230	فولت	الجهد الكهربائي
50	50	50	50	هيرتز	التردد
1200	1000	950	800	وات	القدرة الاسمية
6000	6000	3800	3300	لتر/ساعة	أقصى كمية ضخ*
8	8	8	8	متر	الحد الأقصى لارتفاع الشفط
0,60 (6,0)	0,48 (4,8)	0,45 (4,5)	0,40 (4,0)	ميغا باسكال (بار)	الحد الأقصى للضغط
60	48	45	40	متر	أقصى ارتفاع لرأس المضخة
1	1	1	1	ملم	الحد الأقصى لحجم جزينات الاتساخ بالسائل المراد ضخه
5 مراحل	4 مراحل	جيت	جيت		نوع المضخة

خلل	السبب	إصلاح العطل
تشغيل دائم: المضخة تتوقف، ويضيء الدايود "خطأ بجانب الضغط".	الجهاز يعمل لمدة أربع دقائق على الأقل، بالرغم من أن المخرج من جانب الضغط (مثل صنبور الماء) مغلق. نظام الحماية من زيادة السخونة يوقف تشغيل الجهاز.	اسحب السلك الكهربائي. قم بتفريغ الضغط من خلال فتح سحب المياه المتصل من جهة الضغط. أعد تشغيل المضخة مرة أخرى.
قدرة الضخ تقل أو أنها منخفضة للغاية	وصلة الشفط مسدودة	أوقف المضخة واسحب القابس وقم بتنظيف نطاق الشفط.
	تلوث الفلتر الأولي	اخلع الفلتر الأولي والصمام اللارجوعي ونظفهما تحت الماء الجاري، واشطف أية بقايا اتساخات في قاع فوهة الملء من خلال فتحة الملء.
	تسريب بجانب السحب	تأكد من إحكام جانب السحب بالكامل ضد التسريب.
	أداء المضخة يعتمد على ارتفاع الضخ وما يحيط بها من توصيلات	احرص على مراعاة الحد الأقصى لرأس المضخة، انظر البيانات التقنية، وإذا لزم الأمر اختر خرطوم آخر بقطر مختلف أو بطول مختلف.
	تضييق المقطع المستعرض على جانب الضغط، على سبيل المثال، من خلال صمام/مكبس كروي غير مفتوح بشكل كامل.	فتح صمام/مكبس كروي بشكل كامل.
	طى الخرطوم على جانب الضغط.	التخلص من أماكن الطي في الخرطوم.

يسر فرع مؤسسة KÄRCHER أن يقدم لك كافة أشكال المساعدة في حالة وجود استفسارات أو أعطال. العنوان موجود في الصفحة الخلفية.

خلل	السبب	إصلاح العطل
المضخة تتوقف، وبضوء الدايود "خطأ بجانب الشفط".	يوجد خلل في جانب الشفط، لا يوجد تدفق، لا يتم تكوين ضغط	قم بإيقاف تشغيل المضخة وسحب القابس من الشبكة الكهربائية. اخلع الفلتر الأولي والصمام الالارجوعي ونظفهما تحت الماء الجاري، واشطف أية بقايا اتساخات في قاع فوهة الملء من خلال فتحة الملء. أعد تشغيل المضخة مرة أخرى.
		تفحص الوصلات الموجودة بجانب الشفط من حيث وجود تسرب. أعد تشغيل المضخة مرة أخرى.
		تحقق من وجود ماء كافٍ في حاوية الشفط (مثل الخزان الأرضي).
	التدفق منخفض جدًا - < نظام الأمان من التشغيل الجاف أوقف تشغيل المضخة.	تحقق من وجود ماء كافٍ في حاوية الشفط (مثل الخزان الأرضي).
التشغيل الأوتوماتيكي: المضخة تتوقف، وبضوء الدايود "خطأ بجانب الضغط".	خلل في جانب الضغط، المضخة تبدأ في التشغيل وتتوقف عن التشغيل بصورة متكررة بسبب وجود تسرب.	افحص جانب الضغط من حيث وجود تسرب وقم بإصلاحه (صنوبر مياه منقط). أعد تشغيل المضخة مرة أخرى.
	خطأ في جانب الضغط. يكون الضغط قليلًا للغاية بعد إيقاف تشغيل المضخة، وبالتالي يبدأ الجهاز في التشغيل وتتوقف عن التشغيل بصورة متكررة.	ليس هناك سعة مرنة كافية على جانب الضغط. لاستخدامات الحديقة يوصى باستخدام خرطوم حديقة بحد أدنى للطول 5 متر و 3/4 بوصة أو قطر 15 متر و 1/2 بوصة. في حالة التركيب الثابت يتم تركيب خرطوم معادلة الضغط من جانب الضغط بين المضخة والأنبوب. أعد تشغيل المضخة مرة أخرى.

المساعدة عند حدوث أعطال



لتجنب الأخطار لا تسمح بإجراء أعمال الإصلاح وتركيب قطع الغيار في الجهاز إلا من قبل أفراد خدمة العملاء المعتمدين.
قبل إجراء أعمال بالجهاز يتم إيقاف تشغيله ويتم سحب القابس خارج المقبس.

خلل	السبب	إصلاح العطل
المضخة تعمل ولكن لا تقوم بالضح	وجود هواء في المضخة	انظر فصل "التحضير" صوراً وحتى د وفصل "التشغيل"
	وصلة الشفط مسدودة	أوقف المضخة واسحب القابس وقم بتنظيف نطاق الشفط.
تلوث الفلتر الأولي	خرطوم الشفط أو مهايئ التوصيل غير مربوط بشكل سليم أو غير مربوط بشكل كامل.	أوقف المضخة، اسحب القابس، دع المضخة تبرد، قم بتنظيف نطاق الشفط، تجنب التشغيل الجاف. اخلع الفلتر الأولي والصمام اللارجوعي ونظفهما تحت الماء الجاري، واشطف أية بقايا اتساخات في قاع فوهة الملء من خلال فتحة الملء. أعد تشغيل المضخة مرة أخرى.
		تأكد قبل التجميع من أن موانع التسرب سليمة وموضوعة في وضعها الصحيح. أحكم ربط خرطوم الشفط ومهايئ التوصيل باليد.
المضخة لا تعمل أو تتوقف فجأة أثناء التشغيل	انقطاع في الإمداد بالتيار الكهربائي	افحص المصاهر والتوصيلات الكهربائية
	تلوث الفلتر الأولي	اخلع الفلتر الأولي والصمام اللارجوعي ونظفهما تحت الماء الجاري، واشطف أية بقايا اتساخات في قاع فوهة الملء من خلال فتحة الملء.
	الجهاز في نمط التشغيل الأوتوماتيكي. الضغط في النظام < 1.3 بار.	تعمل المضخة أوتوماتيكيًا مرة أخرى عندما ينخفض الضغط في النظام أسفل 1.3 بار. في التشغيل الأوتوماتيكي لا يعمل الجهاز بعد إيقافه وإعادة تشغيله مادام الضغط الداخلي أقل من 1.3 بار.

6.997341.0	فلتر الشفط مع مصد التدفق العائد، بريوميوم	للتوصيل بخرطوم الشفط الذي يباع بالمتري. مانع الدفق العائد يمنع عودة تيار الماء الذي يتم ضخه ويقلل بذلك من زمن إعادة الضخ. نوع بلاستيكي معدني قوي. تتناسب مع الخراطيم مقاس 3/4 بوصة (19 مم) و 1 بوصة (25.4 مم). بما في ذلك مشبك الخرطوم.
6.997360.0	خرطوم شفط لوصلات المواسير 0.5 م، 3/4 بوصة	خرطوم مقاوم للتفريغ لتقليل الضوضاء في حالة التركيب الثابت. خرطوم 1 بوصة (25.4 مم) مع قلاووظ توصيل G1 (33.3 مم) ذي جانبيين. تنبيه: لا يجوز استخدام خرطوم الشفط كخرطوم ضغط.
/2.645007.0 2.645066.0	خرطوم الشفط 3,5 متر	وصلة هان قوية بشكل مميز. يُمكنخفض الوصلة 2 مقاس لولب.
6.997340.0	طقم توصيل فاخر	لتوصيل خراطيم المياه مقاس 3/4 بوصة (19 مم) بالمضخات ذات قلاووظ التوصيل G1 (33.3 مم). من أجل التدفق العالي للمياه.
/2.645193.0 2.645203.0	قابض أنبوب Plus، من أجل خراطيم 2/1 بوصة، و 5/8 بوصة و 3/4 بوصة	مقبض مجوف من البلاستيك الناعم من أجل السهولة في الاستخدام. يمكن استخدامه بشكل عالمي النطاق من أجل جميع خراطيم الحديقة الاعتيادية.
2.645148.0	خرطوم PrimoFlex plus مقاس 3/4 بوصة - م 25	خرطوم حديقة خال من الفثالات مقاس 4/3 بوصة لربط المضخة بأداة العمل.
6.997417.0	خرطوم معادلة الضغط مقاس 3/4 بوصة (19 مم)، 1 متر	خرطوم توصيل لمعادلة الضغط في تجهيزة المياه المنزلية. لتوصيل المضخة بأنظمة المواسير الصلبة. علاوة على ذلك تحول سعة التخزين الداخلية في الخرطوم دون التشغيل والإيقاف المتكرر للمضخة. قلاووظ التوصيل G1 (33.3 مم)

ملحقات خاصة

تجد صور الملحقات التكميلية الخاصة الوارد ذكرها فيما يلي في صفحة 4 من هذا الدليل.

6.997344.0	فلتر أولي للمضخة، كبير (التدفق حتى 6000 لتر/ساعة)	فلتر مضخة أولي من أجل جميع المضخات الاعتيادية التي بدون فلتر مدمج. من أجل حماية المضخة من جزيئات الاتساخ الخشنة أو من الرمال. فلتر الشوائب الدقيقة قابل للغسيل. من أجل المضخات مع قطعة التوصيل G1 (33.3 مم) قلاووظ التوصيل.
6.997350.0	طقم شفط 3.5 متر، 3/4"	خرطوم تفريغ جاهز للتوصيل بشكل كامل ومقاوم للتفريغ مع فلتر شفط ومصعد للتدفق العائد. يمكن استخدامه أيضاً لإطالة خرطوم الشفط. من أجل المضخات مع قطعة التوصيل G1 (33.3 مم) قلاووظ التوصيل.
6.997349.0	طقم شفط 7.0 متر، 3/4 بوصة	
6.997348.0	خرطوم الشفط 3,5 متر، 3/4 بوصة	خرطوم حلزوني جاهز للتوصيل بشكل كامل ومقاوم للتفريغ للتوصيل المباشر بالمضخات. لتطويل طقم الشفط أو للاستخدام مع فلاتر الشفط. من أجل المضخات ذات قلاووظ التوصيل G1 (33.3 مم).
6.997359.0	قطعة توصيل المضخة G1 (33.3 مم) بما في ذلك الصمام اللارجوعي	وصلة صامدة للتفريغ لتوصيل الخراطيم بالمضخة. للمضخات ذات قلاووظ التوصيل G1 (33.3 مم) والخراطيم مقاس 4/3 بوصة ومقاس 1 بوصة، بما في ذلك صامولة توصيل ومشبك خرطوم وعنصر إحكام مسطح وصمام لارجوعي.
6.997347.0	خرطوم حلزوني مقاوم للتفريغ، متوفر بالمتر، 25 متر، 3/4 بوصة	خرطوم حلزوني مقاوم للتفريغ. قطع الغيار المباعة بالمتر والخاصة بخرطوم التفريغ اللولبي لقطع أطوال منفصلة من الخرطوم. متوفر مع قطع توصيل Kärcher وفلتر شفط Kärcher ومن ثم يمكن استخدامه كطقم شفط شخصي.
6.997346.0	خرطوم حلزوني مقاوم للتفريغ، متوفر بالمتر، 25 متر، 1 بوصة	
6.997345.0	فلتر شفط Basic 3/4 بوصة (19 مم)	للتوصيل بخرطوم الشفط المتوفر بالمتر. مصد التدفق العائد يمنع رجوع المياه التي يتم ضخها فيقصر بذلك من مدة إعادة الشفط. شامل مشبك خرطوم
6.997342.0	فلتر شفط مزود بتوقف الجريان الرجوعي، أساسي، 1 بوصة	

العناية

افتح الصمامات الحابسة الموصلة من أجل تخفيف الضغط ثم أعد غلقها. النظام بلا ضغط.

- احرص على شطف المضخة بعد كل استخدام بالماء النظيف في حالة استخدام المضخة في ضخ مياه بها مواد مضافة. تحقق باستمرار من خلو الفلتر الأولي من الاتساخات. اتبع التعليمات الآتية في حالة اكتشاف اتساخات ظاهرة:

صورة إيضاحية 

- قم بفك غطاء فوهة الملء.
- اخلع الفلتر الأولي والصمام اللارجوعي المدمج وقم بتنظيفهما تحت الماء الجاري.

صورة إيضاحية 

- عند استخدام فلتر أولي (مزود بصمام لا رجعي) في فوهات الملء ينبغي مراعاة وضع التركيب الصحيح (التجوير).

الصيانة

الجهاز لا يتطلب صيانة.

النقل

 **احترس**

احرص على مراعاة وزن الجهاز لتجنب وقوع حوادث أو إصابات أثناء النقل (انظر البيانات التقنية).

النقل اليدوي

- ارفع الجهاز من مقبض الحمل واحمله.

 **احترس**

يمكن التعثر في الخطى بفعل الأسلام المفكوكة!

قم بلف السلك على حامل السلك وأمنه بواسطة مشبك السلك.

النقل في سيارات

- قم بتأمين الجهاز ضد الانزلاق والانقلاب.

التخزين

 **احترس**

احرص على مراعاة وزن الجهاز لتجنب وقوع حوادث أو إصابات عند اختيار مكان التخزين (انظر البيانات التقنية).

تخزين الجهاز

- قم بتحرير الجهاز من الضغط من خلال فتح منفذ تصريف الماء المتصل من جانب الضغط (مثل فتح صنبور الماء).
- قم بتفريغ الخراطيم.
- انزع ماسورة السحب والضغط.

صورة إيضاحية 

- قم بفك غطاء فوهة الملء.
- اخلع الفلتر الأولي والصمام اللارجوعي المدمج وقم بتنظيفهما تحت الماء الجاري.
- قم بتفريغ المضخة عبر فوهة الملء من خلال لفها.
- يُحفظ الجهاز في مكان خالي من الصقيع.

- افتح الصمامات الحابسة الموجودة في ماسورة الضغط.

التركيب الثابت

في حالة التركيب الثابت يمكن تثبيت المضخة بالمسامير على سطح مستوي.

صورة 3

- أخرج القواعد المطاطية بجانبى العلبة وقم بلفها.
- ثم أعد تركيب القواعد المطاطية في العلبة.
- وقم بثبيتها بمسامير مناسبة على سطح مستوي.

يوصى في حالة التركيب الثابت بتركيب مكونات مرنة من جانب الضغط مثل خرطوم معادلة ضغط مرن (انظر الملحقات الخاصة). حيث يوفر ذلك المميزات التالية:

- زيادة المرونة عند التركيب وال فك.
- تخفيض الضوضاء لعدم حدوث اهتزازات بالمواسير.
- في حالة التسربات القليلة عادة ما تعمل المضخة بتكرار أقل.

ملحوظة

لتسهيل التفريغ اللاحق وتخفيف الضغط للنظام، ننصح بتركيب محبس بين المضخة وماسورة الضغط.

(ليست ضمن نطاق التسليم)

عند تفريغ المضخة يمكن منع خروج المياه من ماسورة الضغط عن طريق غلق المحبس.

التشغيل

- أدخل القابس في المقبس.
- قم بتشغيل الجهاز من خلال مفتاح التشغيل/إيقاف التشغيل.
- راحة استثنائية عند تشغيل الوضع الأوتوماتيكي.

صورة 4

- لتقليل زمن الشفط ارفع خرطوم التفريغ بمقدار 1 م تقريباً.
- انتظر إلى تقوم المضخة بشفط الماء وضح في الوقت نفسه.

ملحوظة

يمكن ضبط مفتاح التشغيل/الإيقاف بمجرد الضغط عليه بالقدم.

⚠️ احترس

- التشغيل الجاف يؤدي إلى إلحاق الضرر بالمضخة.
- لا تترك المضخة دون رقابة أثناء التشغيل.

ملحوظة

في حالة التشغيل الأوتوماتيكي تتوقف المضخة عند حجم تدفق > 60 لتر/ساعة.

⚠️ انتبه

يتعرف الجهاز على غياب الإمداد بالمياه. إذا لم يتم شفط الماء ونقله خلال 4 دقائق في وضع التشغيل اليدوي أو خلال دقيقة واحدة في وضع التشغيل الأوتوماتيكي، تتوقف المضخة عن العمل. وبضوء الدايمود الموجود بالشاشة "خطأ بجانب الشفط".

إنهاء التشغيل

- إيقاف الجهاز على وضع مفتاح التشغيل/إيقاف التشغيل.
- اسحب القابس من المقبس.

العناية والصيانة

⚠️ خطر

قبل القيام بجميع أعمال العناية والصيانة يجب إيقاف الجهاز وسحب قابس الشبكة.

ملحوظة

يستخدم خرطوم الشفط مع مصد للتدفق العائد من أجل تخفيض فترة إعادة الشفط. وهذا يمنع تفريغ خرطوم الشفط بعد الاستخدام (انظر الملحقات).

في حالة ضخ مياه رملية ننصح بضرورة استخدام فلتر أولي إضافي (انظر الملحقات التكميلية الخاصة). يرجى تركيب هذا الفلتر الأولي في جانب الشفط الخاص بالمضخة بين خرطوم الشفط والمضخة.

يرجى استخدام مواسير الشفط ومكونات الفلتر والوصلات الخرطومية الأصلية من كيرشر. في حالة استخدام أجزاء من إنتاج شركات أخرى غير كيرشر يمكن أن تحدث اختلالات وظيفية عند شفط سائل الضخ، خصوصاً عند استخدام أنظمة التوصيل السنانية.

صورة A

- اربط مهابئ التوصيل في وصلة الضغط الخاصة بالمضخة (مخرج). اربط باليد.
- قم بتوصيل وصلة الضغط. يوصى باستخدام خرطوم حديقة يحد أدنى للطول 5 متر و 3/4 بوصة أو قطر 15 متر و 1/2 بوصة.

صورة B

يتيح المهابئ ثابئ الفتحات تشغيل جهازين معاً في نفس الوقت (مثل غسالة الملابس أو المجفف). ويمكن تركيبه بحيث يستخدم المخرجان من الجانب أو بحيث يستخدم أحدهما من الجانب والآخر من الأعلى. وعند استخدام مخرج واحد فقط يمكن غلق المخرج الزائد عن الضرورة بالغطاء المرفق.

صورة C

- قم بغطاء الغطاء من سدادة الملء واملاً المياه حتى النهاية.
- قم بربط الغطاء بيديك حتى النهاية على فوهات الملء.

< حوالي 60 ل/س. فإذا انتهى شفط الماء تتحول المضخة بعد فترة تشغيل قصيرة إلى وضع الاستعداد By-Stand. النظام واقع تحت ضغط الآن. عند سحب المياه وانخفاض الضغط كنتيجة لذلك يتم بدء تشغيل المضخة مجدداً.

الفئات البيئية لا تستهلك طاقة في وضع الاستعداد (استهلاك الطاقة = 0 وات).



وصف الجهاز

1. مهابئ توصيل لمضخات G1
 2. وصلة G1 (33,3 مم) ماسورة الشفط (مدخل)
 3. سدادة الملء
 4. فلتر أمامي وصمام لا رجوعى مدمج
 5. غطاء
 6. مهابئ توصيل ثابئ الفتحات لمضخات G1
 7. وصلة G1 (33,3 مم) ماسورة الضغط (مخرج)
 8. مفتاح التشغيل/إيقاف التشغيل
 9. حافظة السلك و سلك التوصيل بالكهرباء مع القابس
 10. مشبك السلك
 11. مبيّن الأخطاء
- (a) الخطأ بجانب الشفط
(b) الخطأ بجانب الضغط

الإعداد

صورة D إيضاحية

- اربط مهابئ التوصيل في فوهة الشفط الخاصة بالمضخة (مدخل). اربط باليد.
- قم بتوصيل خرطوم الشفط المقاوم للتفريغ.



المياه التي يتم ضخها بواسطة هذا الجهاز ليست مياه شرب.

شروط ثبات الجهاز



قبل إجراء أية أعمال على الجهاز أو باستخدامه احرص على توفير الثبات للجهاز للحيولة دون تعرضه للحوادث أو الإصابات. يتم ضمان ثبات الجهاز عند وضعه على أرضية مستوية.

الاستعمال

إعدادات

يستخدم مفتاح التشغيل/الإيقاف لضبط أوضاع التشغيل التالية:

وضع المفتاح /تشغيل تشغيل دائم	
وضع المفتاح 0/إيقاف متوقف	
وضع المفتاح Auto التشغيل الأوتوماتيكي	

طريقة العمل

في وضع التشغيل الأوتوماتيكي تقوم مضخة المنزل & الحديقة بضبط الضغط في النظام أوتوماتيكياً. إذا انخفض الضغط إلى أقل من 0.13 ميجا باسكال (1.3 بار) يتم بدء تشغيل المضخة. وتظل المضخة قيد العمل حتى يبلغ التدفق

لا ينبغي استخدام المضخات في حمامات السباحة وبرك الحديقة والنافورات إلا عن طريق مفتاح حماية من تسرب التيار مع شدة تيار الخطأ الاسمي 30 مللي أمبير كحد أقصى. في حالة تواجد أشخاص في حمام السباحة أو بركة الحديقة، فلا يجوز تشغيل المضخة. لأسباب أمنية ننصح بشكل أساسي بتشغيل الجهاز عبر مفتاح حماية من تسرب التيار (يحد أقصى 30 مللي أمبير).

ويجب ألا يتولى عملية التوصيل الكهربائي إلا فنيون متخصصون في الكهرباء. يجب مراعاة اللوائح المحلية ذات الصلة!

في النمسا يجب تزويد المضخات المستخدمة في حمامات السباحة وبرك الحديقة، والمجهزة بكابل توصيل ثابت طبقاً للمواصفة ÖVE B/EN 60555 الجزء 1 إلى 3، بمحوّل عازل مختبر من ÖVE، بحيث لا تتجاوز قيمة الجهد الاسمي 230 فولت.

هذا الجهاز غير مخصص للاستخدام من قبل الأشخاص محدودي القدرات البدنية أو الحسية أو العقلية أو من لا تتوافر لديهم الخبرة و/أو المعرفة إلا إذا تم الإشراف عليهم من قبل شخص مختص بأمنهم وسلامتهم أو بعد حصولهم على تعليمات من هذا الشخص بشأن كيفية استخدام هذا الجهاز والأخطار الناشئة عن ذلك.

غير مسموح للأطفال باستخدام الجهاز، إلا إذا كانوا فوق سن الثامنة، أو تحت إشراف شخص يختص بأمنهم وسلامتهم، أو بعد أن يحصلوا من هذا الشخص على تعليمات بشأن كيفية استخدام الجهاز والأخطار الناشئة عن ذلك.

لا يسمح للأطفال بالعبث بالجهاز.

ينبغي مراقبة الأطفال لضمان عدم تلاعبهم بالجهاز.

لا يجوز أن يقوم الأطفال بعملية التنظيف والصيانة إلا إذا تم الإشراف عليهم.

المعتمدة والمخصصة لذلك والتي تتميز بعرض كافي للسلك.
يجب أن يكون كل من قابس الوصل وقارنات سلك التمديد مقاوم للماء كما يجب ألا يوضعا في الماء يجب ألا تكون القارنات على الأرض. يُفضل استخدام الطنابير الكابلية، والتي تضمن عدم تواجد المقابس على ارتفاع يقل عن 60 مم من سطح الأرض.

لا تستخدم كابل الكهرباء في نقل أو تثبيت الجهاز.

لفصل الجهاز عن الشبكة الكهربائية لا تقم سحب كابل التوصيل الرئيسي، ولكن اسحب القابس.

لا تسحب كابل الشبكة على الحواف الحادة ولا تضغط عليه بشدة.

قم بتثبيت الجهاز بمأمن عن الفيضانات.

تجنب تشغيل الجهاز بشكل متواصل في المطر أو في الطقس الرطب.

يجب أن يتطابق الجهد المدون على لوحة الصنع مع جهد مصدر التيار.

لتجنب الأخطار لا تسمح بإجراء أعمال الإصلاح وتركيب قطع الغيار في الجهاز إلا من قبل أفراد خدمة العملاء المعتمدين.

إذا كان الإمداد بالماء مقطوعاً أو مكبس المضخة مغلقاً فسوف تزداد درجة حرارة الماء في المضخة ومن الممكن أن تتسبب في وقوع إصابات عند خروجها!

قم بتشغيل المضخة لمدة 3 دقائق بحد أقصى في وضع التشغيل هذا.

لا يجوز استخدام المضخة كمضخة غاطسة.

عند استخدام المضخة في أحواض السباحة أو برك الحدائق أو النافورات احرص على ترك مسافة لا تقل عن 2 متر بين المضخة والماء مع تأمينها ضد الانزلاق في الماء.

احرص على مراعاة تجهيزات الحماية الكهربائية:

جهازك بدون مقابل خلال فترة الضمان طالما أن السبب في هذه الأعطال ناجم عن وجود عيب في المواد أو في الصنع. في حال استحقاق الضمان، يرجى التوجه بقسيمة الشراء إلى أقرب موزع أو مركز خدمة عملاء معتمد.

الرموز الواردة في دليل التشغيل



المخاطر المباشرة وشبكة الحدوث التي قد تؤدي إلى إصابات جسدية بالغة أو تتسبب في الوفاة.



لمواقف قد تحفها المخاطر وقد تؤدي إلى إصابات جسدية بالغة أو تتسبب في الوفاة.



لمواقف قد تحفها المخاطر وقد تؤدي إلى إصابات بسيطة أو تتسبب في أضرار مادية.

إرشادات السلامة

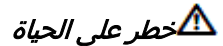

في حالة عدم مراعاة إرشادات السلامة سيكون هناك خطر على الحياة بسبب التيار الكهربائي!

يجب التحقق من عدم وجود تلفيات بسلك التوصيل الرئيسي المزود بقابس وذلك قبل التشغيل في كل مرة. يتم استبدال سلك التوصيل التالف فوراً عن طريق خدمة العملاء المعتمدة/كهربائي مختص.

يجب تركيب جميع وصلات القابس الكهربائية في نطاق آمن من الفيضان.

وصلات التطويل الكهربائية غير المناسبة قد تمثل مصدر خطورة. ففي الأماكن المفتوحة لا تستخدم سوى وصلات التطويل الكهربائية

إرشادات عامة

عزيزي العميل

قبل استخدام الجهاز لأول مرة، يرجى قراءة دليل التشغيل واتباع التعليمات الموجودة فيه. احتفظ بدليل التشغيل هذا للاستخدام اللاحق أو للمالك التالي.

الاستخدام المطابق للتعليمات

تم تطوير هذا الجهاز من أجل الاستخدام الشخصي كما أنه غير مصمم لتلبية متطلبات الاستخدام التجاري. لن تتحمل الشركة المنتجة مسئولية أية أضرار محتملة قد تحدث نتيجة للاستخدام غير المطابق للمواصفات أو التشغيل الخاطئ. هذا الجهاز مخصص في المقام الأول للاستخدام في المنزل والحديقة. مضخات المنزل & الحديقة تعمل وتتوقف آلياً وفقاً لاحتياج الماء. ولذا فهي مناسبة لكل من استخدامات الحدائق والاستخدامات المنزلية. كما أنها مثالية للعناية بماكينة غسل الملابس أو شطف الحمام في المنزل، فتستخدم مثلاً مع خزان أرضي. كما أن ضغط التشغيل المستمر للمضخات يضمن سقاية الحديقة.

⚠️ احترس

عند استخدام المضخة لتعزيز الضغط لا يجوز أن يتجاوز ضغط الإمداد الأقصى 6 بار (جانِب الضغط). حيث يتم في هذا السياق جمع كل من ضغط الإمداد الزائد وضغط المضخة.

مثال

الضغط عند صنبور الماء = 1 بار والضغط الأقصى لمضخة = BP 3 Home & Garden
4 بار مما ينتج ضغط كلي = 5 بار.

السوائل التي يتم ضخها والمصرح بها:

■ مياه الصرف

- مياه الآبار
- مياه البنايع
- مياه الأمطار
- مياه المسابح (يُشترط معايرة المواد المضافة وفقاً للتعليمات)

⚠️ تحذير

لا ينبغي ضخ مواد أكالة أو سهلة الاشتعال أو المواد المتفجرة (مثل البنزين والبتروول ومركبات النيتروسيلولوز المخففة)، وكذلك الدهون والزيوت والمياه المالحة ومياه الصرف من المراحيض، والمياه الموحلة التي تكون قدرتها على التدفق أقل من المياه الطبيعية. يجب ألا تتجاوز درجة حرارة السائل المراد ضخه 35 درجة مئوية. الجهاز غير مناسب للاستخدام للضخ المتواصل (على سبيل المثال وحدة ضخ، مضخة نافورة).

حماية البيئة

المواد المستخدمة في التغليف قابلة لإعادة التصنيع لذا لا تتخلص من العبوة في القمامة المنزلية ولكن قم بتزويد مخصصي إعادة تدوير القمامة بها.

حيث تحتوي الأجهزة القديمة على مواد قيمة يمكن إعادة تدويرها ويجب الاستفادة منها مرة أخرى. يحظر وصول البطاريات والزيوت والمواد الأخرى المشابهة إلى البيئة. وبالتالي، يرجى التخلص من الأجهزة القديمة عن طريق أنظمة تجميع ملائمة.

الضمان

في كل دولة تسري شروط الضمان التي تضعها شركة التسويق المختصة التابعة لنا. نحن نتولى تصليح الأعطال التي قد تطرأ على



<http://www.kaercher.com/dealersearch>



Alfred Kärcher GmbH & Co. KG

Alfred-Kärcher-Str. 28 - 40

71364 Winnenden (Germany)

Tel.: +49 7195 14-0

Fax: +49 7195 14-2212