

MAXIMA

3238



D A CH	
Gebrauchsanleitung	7
GB IRL AUS USA NZ CDN IND	
Instructions for Use	11
F CH B NL CDN	
Mode d'emploi	15
NL B	
Gebruiksaanwijzing	19
E MEX	
Instrucciones de uso	23
P BR	
Manual de instruções	27
S	
Bruksanvisning	31
GR	
Οδηγίες χρήσης	35

**MESTO Spritzenfabrik
Ernst Stockburger GmbH**
Ludwigsburger Straße 71
D 71691 Freiberg / Neckar
Tel : +49 71 41 27 20
Fax : +49 71 41 27 21 00
E-mail : info@mesto.de
Internet : <http://www.mesto.de>



Ersatzteile	Spare Parts	Pièces de Rechange
Onderdelen	Repuestos	Ricambi
Ersatzteile	Spare Parts	Pièces de Rechange
Onderdelen	Repuestos	Ricambi
Pecas de Substituicao	Varuosad	Varaosat
Reservdelar	Reservedeler	Reservelele
Seznam rezervni	Alkatrés	Czesc zapasowa

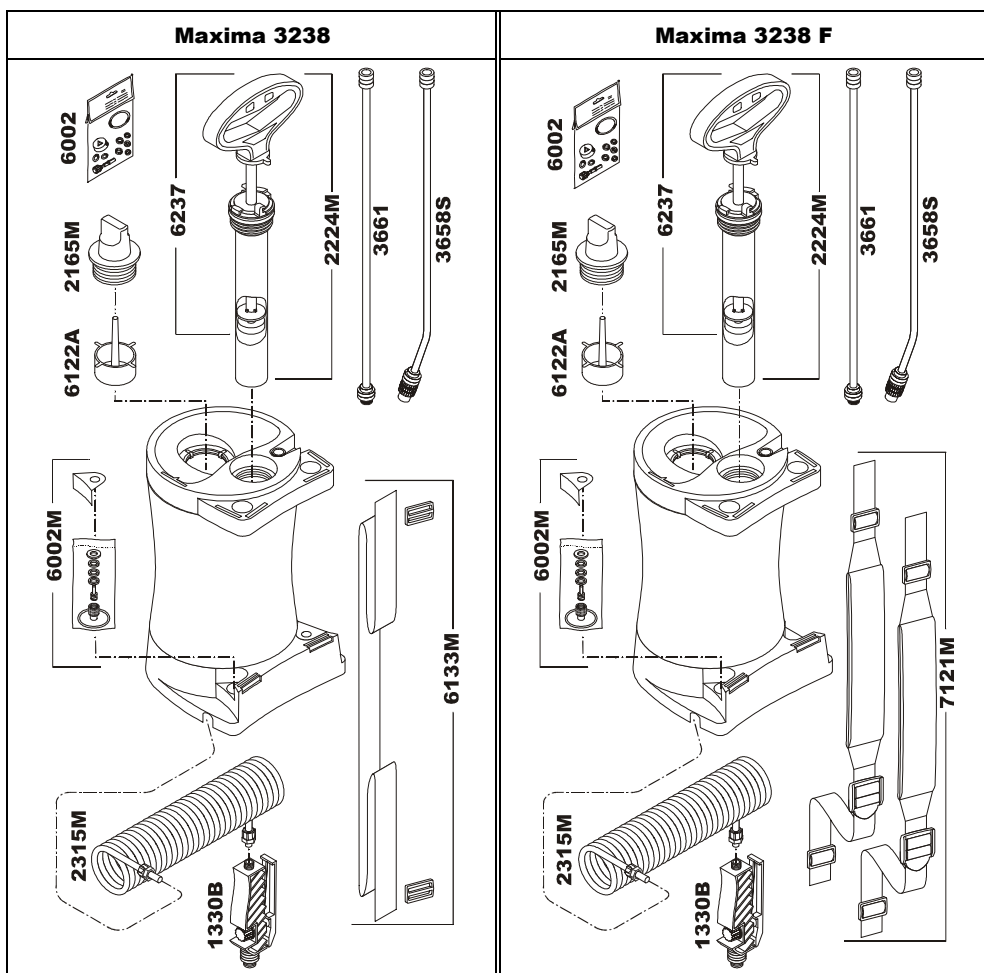

Maxima 3238

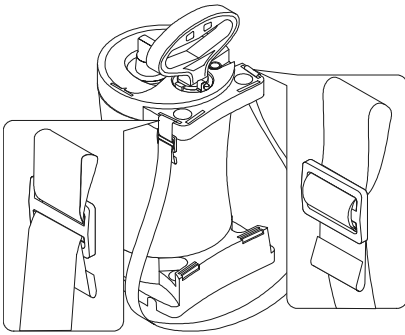
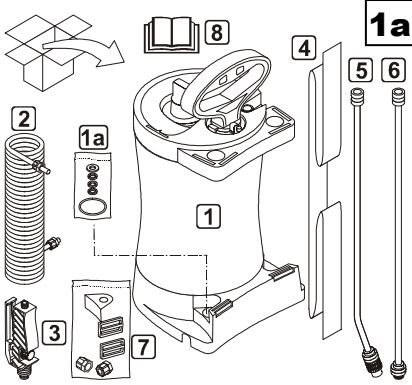

Maxima 3238 F

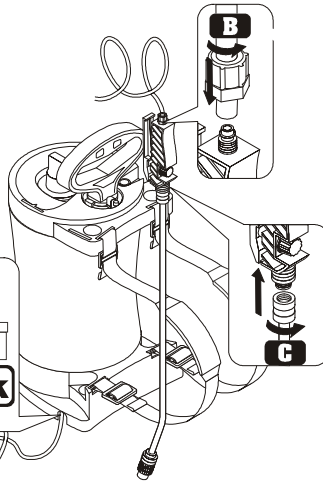
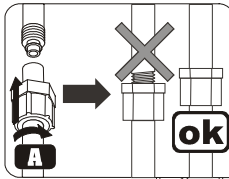
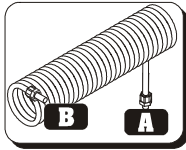
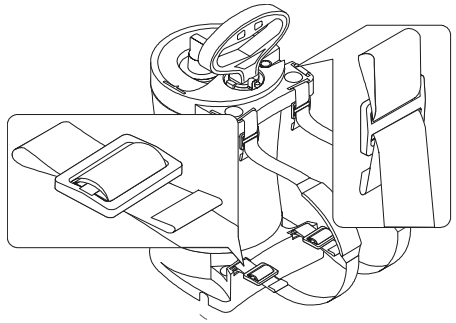
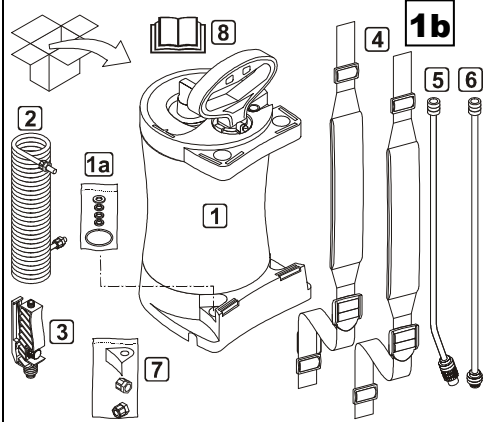

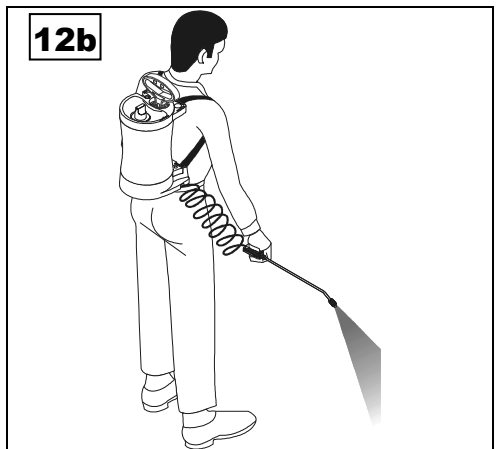
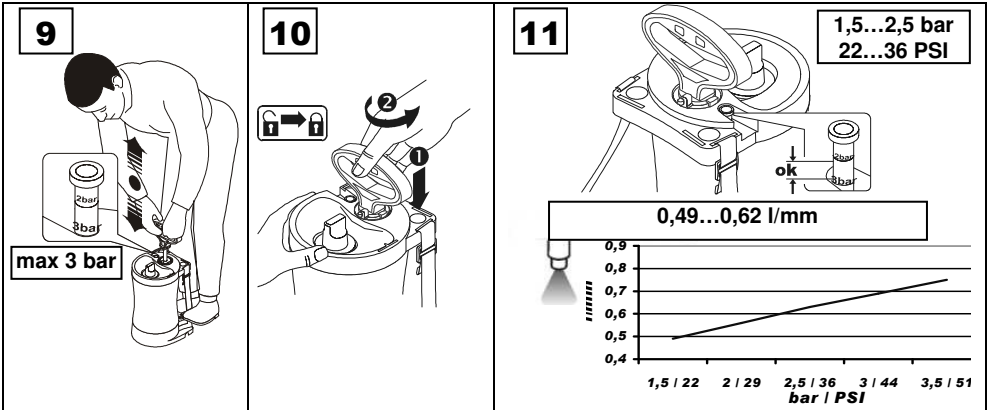
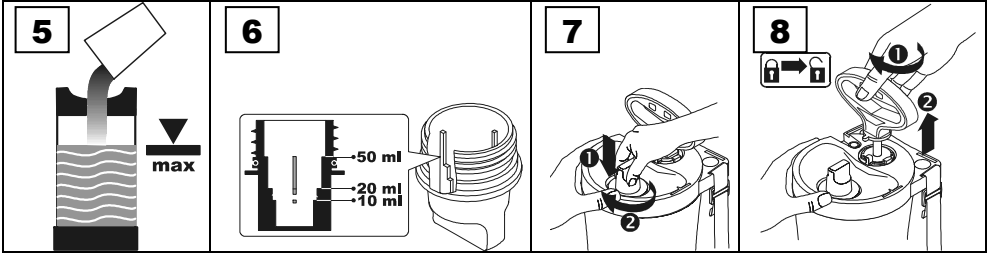
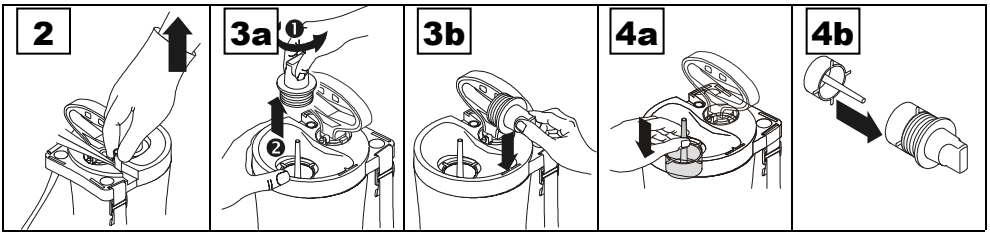

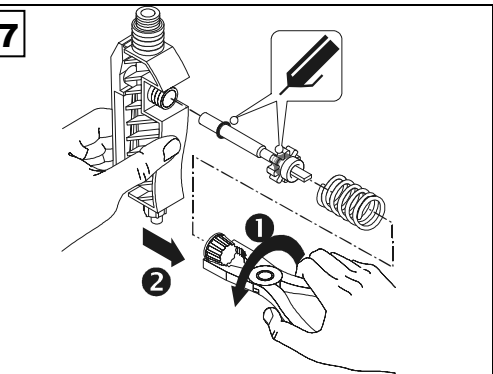
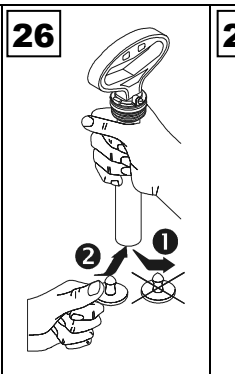
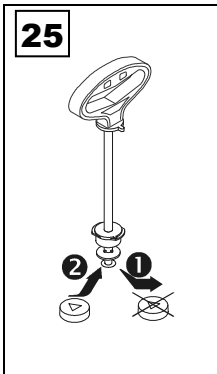
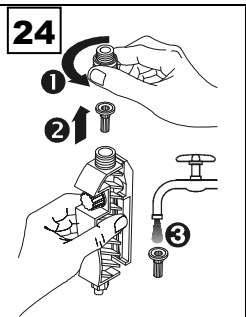
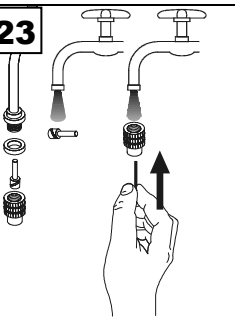
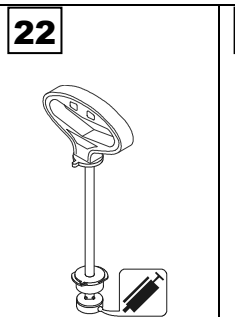
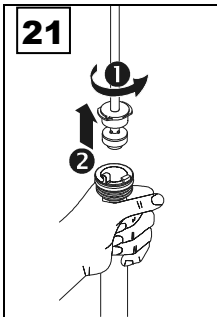
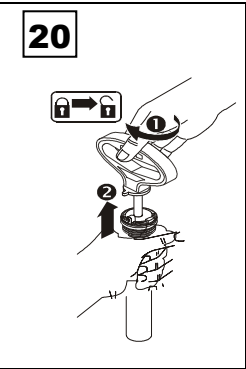
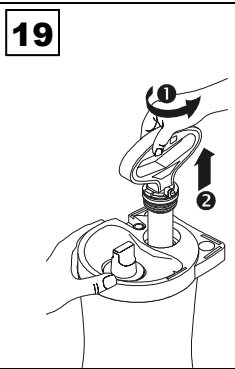
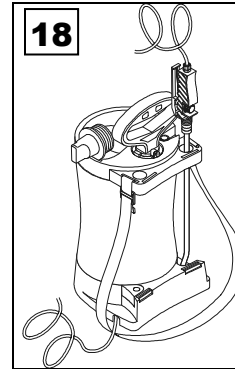
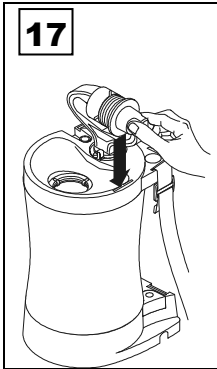
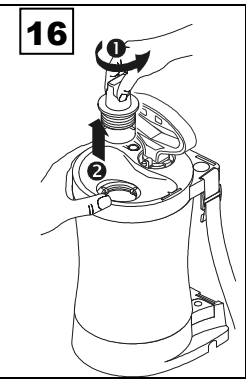
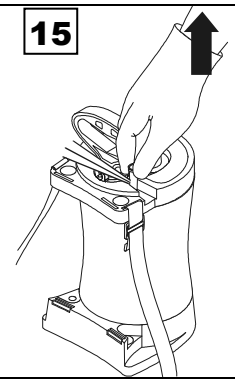
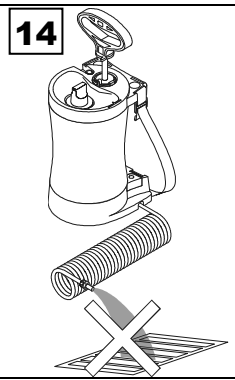
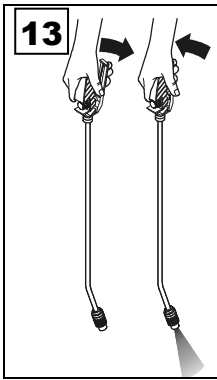

1 Technische Daten

Gerätegruppe	MAXIMA	
Gerätetyp	3238	3238 F
Max. Einfüllmenge	5 l	5 l
Gesamthalt	7,3 l	7,3 l
Max. Betriebsdruck	3 bar 43 psi	3 bar 43 psi
Max. Betriebstemperatur	30 °C	30 °C
Leergewicht	4 kg	4,5 kg
Behälterwerkstoff	Polyethylen	
Trageweise	seitlich	Rücken
Restmenge nach dem Leerspritzen	0,03 l	0,03 l
Max. Volumenstrom (l / min)	4,5	4,5
Rückstoßkraft	< 5 N	< 5 N

2 Herzlichen Glückwunsch

zu Ihrem neuen **MESTO - Sprühgerät** und vielen Dank für das Vertrauen in unsere Marke.

Uns bei MESTO ist Ihre Zufriedenheit mit unseren Produkten und unserem Service ganz besonders wichtig. Sollten wir mit dem von Ihnen benutzten Sprühgerät oder dem Service nicht Ihre Erwartungen erfüllen, so lassen Sie uns dies bitte wissen. Unsere Adresse finden Sie auf der letzten Seite.

Die im nachfolgenden Text genannten Bilder finden Sie in den vorderen aufklappbaren Seiten dieser Gebrauchsanleitung.

3 Ihre Sicherheit

Bitte lesen Sie vor Gebrauch die gesamte Gebrauchsanleitung. Darin finden Sie alles Wissenswerte über den problemlosen Umgang mit diesem Gerät.

3.1 Schutz von Personen

Nicht benutzen dürfen das Gerät: Kinder und Jugendliche.

Ausnahme: Jugendliche im gewerblichen Bereich mit sachkundiger Einweisung und unter Aufsicht des Ausbilders.

Für Kinder unzugänglich aufbewahren. Heraustretende gefährliche Flüssigkeiten können je nach Mittel zu erheblichen Gesundheitsschäden führen.

Prüfen Sie vor jedem Gebrauch das Gerät auf Undichtigkeiten, äußerliche Beschädigungen und die einwandfreie Funktion der Pumpe, des Abstellventils und des Sicherheitsventils mit integriertem Kolbenmanometer.

Besonders zu beachten sind die Verbindungen Schlauch – Gerät und Schlauch – Abstellventil sowie der Zustand des Schlauches, des Pumpengewindes und des Gewindes am Schraubdeckel.

Prüfungsvorschlag

Dichtheit: Leeres Gerät auf 2 bar aufpumpen. Druck darf innerhalb von 30 min. nicht mehr als 0,5 bar abfallen.

Funktion: Sicherheitsventil ziehen (*Bild 2*).

Druck muss entweichen.

Abstellventil drücken und loslassen.

Abstellventil muss öffnen und schließen.

Bei Beschädigung und Undichtigkeit Gerät nicht in Betrieb nehmen.

Vermeiden Sie Überdruck (> 3 bar).

Gerät ausschließlich im Außenbereich benutzen.

Grundsätzlich die Hinweise der Mittelhersteller des Sprühmediums beachten.

Niemals Flüssigkeiten mit einem Flammpunkt von unter 55 °C verwenden.

Niemals Lösungsmittel oder lösungsmittelhaltige Flüssigkeiten verwenden.

Dichtungen können quellen und dadurch funktionslos werden !

Niemals Flüssigkeiten im Gerät aufbewahren. *Die Flüssigkeiten können zur Beschädigung des Behälters führen. Explosionsgefahr !*

Niemals andere Druckquellen als MESTO-Originalpumpen oder MESTO- Druckluftfüllventile verwenden.

Es besteht die Gefahr, dass die Pumpe, der Schraubdeckel oder das Ventil herausgeschleudert werden und zu Verletzungen führen oder das Gerät explodiert.

Beim Versprühen brennbarer Flüssigkeiten offenes Feuer vermeiden.

Es besteht Brand- und Explosionsgefahr !

Beschädigte oder/und nicht funktionsfähige Teile sofort durch unseren Service oder von uns autorisierten Fachhändlern ersetzen lassen.

Wegen Kontaminationsgefahr :

- Beim Sprühen von gesundheitsgefährdenden Mitteln geeignete Schutzkleidung tragen.
- Nicht gegen den Wind sprühen.
- Nicht auf andere Personen, Tiere oder Gewässer sprühen.
- Rohrende niemals auf andere oder sich selbst richten.
- Verstopfte Düsen oder Ventile nicht mit dem Mund durchblasen.

Reparaturen oder Veränderungen am Behälter niemals selbständig durchführen.

Es besteht Explosionsgefahr !

3.2 Bestimmungsgemäße

Verwendung

Das Gerät ist ausschließlich zum Versprühen von Pflanzenschutzmitteln inkl. Herbiziden in der von den Mittelherstellern angegebenen Konzentration zu verwenden.

3.3 Grundlegende Hinweise

Andere als die oben genannten Mittel und die oben ausgeschlossenen Einsatzzwecke sind nicht bestimmungsgemäß.

Wir haften nicht für hieraus resultierende Schäden und für eigenmächtige Veränderungen am Gerät.

Zur bestimmungsgemäßen Verwendung gehört auch, dass diese Gebrauchsanleitung gelesen und beachtet wird!

Nicht geeignet und unter keinen Umständen verwenden:

- Sehr zähe, klebrige oder Rückstand bildende Flüssigkeiten (Farben, Fette), die sich aus dem Gerät nicht restlos ausspülen lassen.
- Gerät nicht in der Sonne stehen lassen.
- Gerät nur senkrecht betreiben und bewegen.
- Gerät nicht länger als 1 Stunde unter Druck stehen lassen. Zur Sicherheit den Abziehknopf vom Sicherheitsventil hochziehen (*Bild 15*).
- Beim Pumpen stets Kolbenmanometer beobachten und zulässigen Druck nicht überschreiten (siehe technische Daten).
- Nach Gebrauch und vor Wartungsarbeiten den evtl. vorhandenen Restdruck im Druckbehälter vollständig abbauen. Ziehen Sie dazu den Abziehknopf des Sicherheitsventils so lange hoch, bis der Behälter drucklos ist (*Bild 15*).

4 Lieferumfang (*Bild 1a oder 1b*)

→ Gebrauchsanleitung nicht wegwerfen, sondern zum Nachschlagen aufbewahren!

5 Zusammenbauen

Zusammenbau-Anleitung siehe Seite 3.

6 Gebrauchsfertig machen

(*Bild 2-12*)

- Grundsätzlich zuerst Druck ablassen. Dazu Sicherheitsventil solange hochziehen bis keine Luft mehr bläst (*Bild 2*).
- Schrauben Sie jetzt den Schraubdeckel aus dem Behälter (*Bild 3a*) und setzen Sie den Deckel in den Aufbewahrungsschlitz ein (*Bild 3b*).
- Das Sieb kann entweder in der Einfüllöffnung belassen (*Bild 4a*) oder in den Deckel gesteckt werden (*Bild 4b*).
- Füllen Sie die Sprühflüssigkeit in den Behälter. Max. Füllhöhe (5L) beachten (*Bild 5*). Der Füllstand ist am Skalierfenster ablesbar (am besten von innen nach außen durch die Einfüllöffnung).

Empfehlung zum Mischen der Sprühflüssigkeit:

Erst 1/3 Wasser einfüllen, dann Sprühmittel hinzugeben, anschließend restliches Wasser nachfüllen. Zum Dosieren des Sprühmittels kann der Schraubdeckel als Messbecher verwendet werden (Bild 6).

- Schrauben Sie den Schraubdeckel bis zum Anschlag in den Behälter (Bild 7).
- Entriegeln Sie den Pumpengriff, in dem Sie ihn nach unten drücken und anschließend nach rechts drehen. (Bild 8).
- Erzeugen Sie Druck im Behälter, max. 3bar (roter Strich am Kolbenmanometer, Bild 9). Das im Kolbenmanometer integrierte Sicherheitsventil verhindert zu hohen Druck.
- Verriegeln Sie den Pumpengriff (Bild 10).
- Bild 11 zeigt das Verhältnis zwischen Druck und Sprühmenge bei der Standarddüse.

7 Gebrauch (Bild 12 - 13)

- Zu Beginn ein paar Sekunden nach oben sprühen um die Luft aus der Spritzleitung zu bekommen und eine einwandfreie Funktion des Gerätes zu gewährleisten.
- Tragemöglichkeit für Ihr Gerät siehe Bild 12a oder 12b.
- Achten Sie auf den richtigen Sprühdruck (1,5 – 2,5 bar) (Bild 11).
- Sprühen durch Betätigung des Hebels am Abstellventil (Bild 13).

8 Nach Gebrauch (Bild 14 - 18)

→ Das Gerät ist grundsätzlich nach Gebrauch zu entleeren!

- **Reste nicht in den Ausguss entsorgen (Bild 14)!**

Verdünnen Sie die Restmenge 2x hintereinander mit je 1/2 Liter Wasser. Sprühen Sie diese Flüssigkeit auf die behandelte Fläche.

Überschüssige umweltbelastende Mittel zum Sondermüll geben. Beachten Sie bitte die Informationen des Mittelherstellers.

- Druck ablassen. Dazu den Abziehkopf vom Sicherheitsventil solange hochziehen bis keine Luft mehr bläst (Bild 15).

- Schrauben Sie den Schraubdeckel aus dem Behälter und setzen Sie ihn in die Aufnahme ein (Bild 16 - 17).
- Gerät mit feuchtem Tuch abwischen.
- Schutzkleidung und Hände nach Gebrauch reinigen.
- Zum Austrocknen und Lagern Behälter offen in trockener, sonnengeschützter und frostfreier Umgebung aufbewahren (Bild 18).

9 Wartung und Pflege

(Bild 19 - 24)

Nach 50-maligem Gebrauch, mindestens einmal jährlich :

- Manschette fetten (Bild 19 - 22).
- Düse und Düseneinsatz unter fließendem Wasser, sowie Düse mit einer Nadel reinigen (Bild 23).
- Filter herausnehmen und unter fließendem Wasser reinigen (Bild 24).
- O-Ringe regelmäßig einfetten.
- Betreiber von Drucksprüngeräten sind in vielen Ländern gesetzlich dazu verpflichtet, verschiedene Prüfungen während der Lebenszeit des Gerätes durchzuführen oder durchführen zu lassen. Diese länderspezifischen Vorschriften sind einzuhalten. Die Prüfungen dürfen nur durch befähigte Personen durchgeführt werden.

Prüfungen:

Äußere und innere Prüfung

mindestens alle 2 Jahre

Festigkeitsprüfung

mindestens alle 5 Jahre

Prüfempfehlungen stellen wir Ihnen gerne zur Verfügung.

10 Störungen beseitigen

Störung	Ursache	Abhilfe
Im Gerät baut sich kein Druck auf.	Pumpe oder Schraubdeckel zu schwach eingeschraubt.	Pumpe oder Schraubdeckel fest zudrehen.
	O-Ring an Pumpe oder Schraubdeckel defekt oder nicht gefettet.	O-Ring tauschen oder einfetten.
	Manschette defekt.	Manschette austauschen (<i>Bild 19 – 21, 25</i>).
Flüssigkeit dringt aus der Luftpumpe heraus.	Ventilscheibe verschmutzt oder defekt.	Ventilscheibe reinigen oder austauschen (<i>Bild 26</i>).
Düse sprüht nicht, Druck ist jedoch vorhanden.	Filter oder / und Düse verstopft.	Filter oder / und Düse reinigen (<i>Bild 23 + 24</i>).
Aus der Düse kommt nur ein Strahl .	Düseneinsatz fehlt.	Düseneinsatz in die Düse einfügen.
Abstellventil schließt nicht. Flüssigkeit tritt ohne Betätigung des Hebels aus.	O-Ringe des Druckbolzens nicht gefettet / geschmiert. Druckbolzen (O-Ring) defekt.	O-Ringe des Druckbolzens mit Schmierfett fetten (<i>Bild 27</i>). Druckbolzen erneuern.

Nur Originalteile verwenden!

Teilweise im Ersatzteilbeutel (**1a**) enthalten.

Weitere Infos unter : www.mesto.de

11 Garantie

Für dieses Gerät leisten wir Garantie gemäß der Gewährleistungsbestimmung Ihres Landes. Ausgenommen sind Verschleißteile wie Dichtungen, O-Ringe, Manschette, etc. und Defekte, die auf Grund unsachgemäßen Gebrauchs aufgetreten sind.

Sollte innerhalb der Garantiezeit ein Defekt auftreten, bitten wir um unverzügliche Kontaktaufnahme mit uns (www.mesto.de). Wir benötigen die Rechnung oder den Kassenzettel über den Kauf des Gerätes.

12 CE- Konformitätserklärung

Produkte der Baureihe

MAXIMA 3238

erfüllen die Anforderungen der Druckgeräte-Richtlinie 97/23/EG und tragen die CE-Kennzeichnung.

1 Technical Data

Sprayer Family	MAXIMA	
Model	3238	3238 F
Max. fill quantity	5 l	5 l
Total volume	7.3 l	7.3 l
Max. operating pressure	3 bar 43 psi	3 bar 43 psi
Max. operating temperature	30 °C	30 °C
Empty weight	4 kg	4.5 kg
Tank material	Polyethylene	
Carrying method	Side	Backpack
Residue left when empty	0.03 l	0.03 l
Max. flow rate (l / min)	4,5	4,5
Recoil force	< 5 N	< 5 N

2 Congratulations

on the purchase of your new **MESTO sprayer** and thank you for the confidence you have shown in our product.

To us at MESTO, your satisfaction with our products and our service is important. Please let us know if for any reason you are dissatisfied with your sprayer or the service we provide. Our address appears on the last page.

The figures referred to in the text below can be found in the fold-out pages of these Instructions for Use.

3 For your safety

Please read the instructions thoroughly before using your sprayer. It contains valuable information for ensuring trouble-free use of this MESTO sprayer.

3.1 Protecting individuals

The sprayer must not be used by: Children or youths.

Exception: Youths involved in the commercial sector having been fully briefed and working under the supervision of the instructor.

Store out of children's reach.

Escaping, dangerous liquids can seriously damage health.

Before each usage, check the device for leaks, external damage and sound functioning of the pump, the regulating valve and the safety valve with integrated piston-type pressure gauge.

Pay particular attention to the hose – tank and hose – regulating valve connections, as well as the condition of the hose and the threads on the pump and screw cap.

Suggested checks

Leak tightness: Pump up empty sprayer to 2 bar. The pressure must not drop more than 0.5 bar within 30 minutes.

Function: Pull safety valve (*Figure 2*). Pressure must escape.

Squeeze and release regulating valve.

Regulating valve must open and close.

Do not operate if the sprayer is damaged or leaking.

Avoid overpressure (> 3 bar).

Only use the sprayer outdoors.

Always observe the instructions issued by the spray medium manufacturer.

Never use liquids with a flashpoint of less than 55 °C.

Never use solvents or solvent-based liquids.

Seals can swell and become inoperable.

Never store liquids in the tank.

The liquids may cause damage to the tank.

Risk of explosion!

GB	IRL	AUS	USA	NZ	CDN	IND
----	-----	-----	-----	----	-----	-----

Never use pressure sources other than original MESTO pumps or MESTO compressed air filling valves.

Doing so may cause the pump, the screw cap or the valve to be hurled off causing injury and the sprayer could also explode.

Avoid naked flames when spraying combustible liquids.

Fire and explosion hazard!

Have damaged and/or inoperable parts replaced immediately by our technical service team or one of our authorised dealers.

Due to the risk of contamination:

- Wear suitable protective clothing when spraying harmful substances.
- Do not spray into the wind.
- Do not spray substances at other persons, animals or in open waters.
- Never aim hose ends at other persons or yourself.
- Do not blow through any blocked nozzles or valves in an attempt to clean them.

Never repair or alter the tank yourself.

Explosion hazard!

3.2. Intended Use

The device is intended exclusively for spraying pesticides, including herbicides, in the concentrations indicated by the substance manufacturer.

3.3. General Information

Substances, other than those indicated above and the aforementioned excluded applications constitute improper use.

We are not liable for any damages or injuries resulting from improper use and for any user changes to the sprayer.

Use of the sprayer for the intended purpose also means that these Instructions for Use have been read and observed!

These compression sprayers are not suitable and may not, under any circumstances, be used with:

- Very viscous, adhesive or residue-forming liquids (dyes, greases) that cannot be fully cleaned out of the sprayer.
- Do not leave the sprayer in the sun.

- Do not leave the sprayer pressurised for more than 1 hour. For safety, pull-up the knob from the safety valve (Figure 15).

- While pumping, always observe the piston-type pressure gauge and do not exceed the permissible operating pressure (see Technical Data).

- Always operate and carry the sprayer in an upright position.

- After use and prior to maintenance activities, completely depressurise the tank. Pull-up the knob from the safety valve until the tank is depressurised (Fig. 15).

4 Scope of delivery

(Figure 1a or 1b)

→ Keep the Instructions for Use so you can refer to them at a later date. Do not throw away!

5 Initial Assembly

Assembly Instructions, see page 3.

6 Get ready for use (Figure 2-12)

- Always depressurise first. Pull-up the safety valve until air stops blowing (Figure 2).
- Now remove the screw cap from the tank (Figure 3a) and place the cap into the holding slot (Figure 3b).
- The filter can either be left in the filling opening (Figure 4a) or placed inside the cap (Figure 4b).
- Fill the tank with the spray liquid. Observe max. filling level (5 l) (Figure 5). The filling level can be read-off from the graduated window (most conveniently from inside to outside through the filling opening).

GB	IRL	AUS	USA	NZ	CDN	IND
----	-----	-----	-----	----	-----	-----

Recommendation for mixing the spray liquid.
 First pour in 1/3 of the water, add the spray medium and then top up with the remaining water. The screw cap can be used to measure the spray substance (Figure 6).

- Screw down the screw cap into the tank as far as it will go (Figure 7).
- Release the pump handle by pushing downwards and then turning to the right. (Figure 8).
- Generate pressure in the tank, max. 3 bar (red line on the piston-type pressure gauge, Figure 9). The safety valve integrated into the piston-type pressure gauge prevents excess pressure build-up.
- Lock the pump handle (Figure 10).
- Figure 11 shows the relationship between pressure and flow rate for the standard nozzle supplied with the sprayer.

7 Use (Figure 12 - 13)

- Before use press discharge valve and hold spray lance vertically upright to let air out of discharge equipment. This will assure perfect operation of sprayer.
- See Figure 12a or 12b for options on how to carry your sprayer.
- Make sure you have the correct spray pressure (1.5 – 2.5 bar) (Figure 11).
- Squeeze the lever on the discharge valve to start spraying (Figure 13).

8 After Use (Figure 14 - 18)

→ Always empty sprayer after use!

- Do not dispose of residual liquid down the drain (Figure 14).
 Dilute the residual spray medium twice using 1/2 liter of water each time. Spray this liquid onto the surface being treated.
 Dispose of excess environmentally harmful substances as hazardous waste. Observe the information issued by the spray medium manufacturer.
- Depressurize. Pull up the knob from the safety valve until air stops blowing (Figure 15).
- Now remove the screw cap from the tank and place it in the holder (Figure 16 - 17).
- Wipe the sprayer with a damp cloth.

- Wash protective clothing and hands after use.
- To dry and store the tank, leave it open in a dry, shaded and frost-proof environment (Figure 18).

9 Maintenance and Care

(Figure 19 - 24)

After using 50 times, carry out the following at least once per year:

- Grease the piston washer (Figure 19 - 22).
- Clean nozzle and nozzle insert under running water and clean out nozzle using a needle pin (Figure 23).
- Remove filter and wash under running water (Figure 24).
- Grease O-rings on a regular basis.
- In many countries, compression sprayer operators are legally obliged to perform or have performed various checks on the device throughout its lifespan.
 These national regulations must be observed.
 The tests may only be performed by qualified individuals.

Tests:

External and internal test

at least every 2 years

Strength test

at least every 5 years

We are happy to provide you with test recommendations.

10 Trouble Shooting

Fault	Cause	Solution
Pressure will not build up in the tank.	Pump or screw cap not on tight enough.	Tighten pump or screw cap.
	O-ring on pump or screw cap faulty or not greased.	Replace or grease O-ring.
	Piston washer faulty.	Replace piston washer (Fig.19 – 21, 25).
Liquid escapes through the Pump.	Valve disc contaminated or faulty.	Clean or replace valve disc (Figure 26).
Pressure present, but nozzle will not spray.	Filter and/or nozzle blocked.	Clean filter and/or nozzle (Fig. 23+24).
The nozzle produces a jet, not an atomizing cone.	Nozzle insert missing.	Place nozzle insert into the nozzle.
Discharge valve will not close. The liquid escapes before the lever is squeezed.	O-rings on pressure pin not greased / lubricated. Pressure pin (O-ring) faulty.	Grease O-rings on pressure pin with lubricant (Figure 27). Replace pressure pin.

Use original parts only!

Some contained in spare parts pouch (1a).

Further information is available at:
www.mesto.de

11 Warranty

This product is covered by warranty in accordance with the warranty regulations applicable in your country. Wearing parts such as seals, O-rings, piston washers etc. and defects resulting from improper use are excluded from the warranty. If a defect occurs during the warranty period, please contact us immediately (www.mesto.de). We will require your invoice or receipt as proof of purchase.

12 Declaration of CE Conformity

Products of series **MAXIMA 3238** meet the requirements of the Pressure Vessel Regulations 97/23/CE and bear the CE label.

1 Caractéristiques techniques

Groupe d'appareils	MAXIMA	
	3238	3238 F
Quantité de remplissage max.	5 l	5 l
Capacité totale	7,3 l	7,3 l
Pression d'utilisation max.	3 bars 43 psi	3 bars 43 psi
Température de service max.	30 °C	30 °C
Poids à vide	4 kg	4,5 kg
Matériau du conteneur	Polyéthylène	
Portage	latéral	dorsal
Quantité restante après dernière pulvérisation	0,03 l	0,03 l
Débit volumique max. (l / min)	4,5	4,5
Force de réaction à la lance	< 5 N	< 5 N

2 Nous vous félicitons

d'avoir acheté ce nouveau **pulvérisateur MESTO** et nous vous remercions de la confiance que vous nous témoignez.

Chez MESTO, nous sommes particulièrement soucieux que nos produits et nos services vous apportent satisfaction. Si l'appareil que vous utilisez ou si les services que nous proposons ne répondent pas à vos attentes, n'hésitez pas à nous le faire savoir. Vous trouverez notre adresse en page finale de ce document.

Les illustrations mentionnées dans le texte suivant sont reproduites sur les pages dépliantes qui se trouvent au début de la présente notice d'utilisation.

3 Votre sécurité

Avant utilisation de l'appareil, lisez intégralement la notice. Vous y apprendrez tout ce que vous devez savoir pour une manipulation sans risque de l'appareil.

3.1 Protection des personnes

L'utilisation de l'appareil est interdite aux enfants et aux adolescents.

Exception : adolescents correctement instruits sous surveillance de son formateur.

Tenir hors de portée des enfants.

Selon le produit, les liquides dangereux qui s'écoulent peuvent entraîner des complications sanitaires massives.

Avant chaque utilisation, vérifiez que la pompe, la poignée de la lance et la soupape de sécurité avec manomètre à piston intégré sont bien étanches, ne présentent pas de dommages externes et sont en état de marche.

Vérifiez particulièrement les raccordements entre le tuyau et l'appareil et entre le tuyau et la soupape de sécurité, ainsi que l'état du tuyau, du raccord fileté de la pompe et de celui du couvercle à vis.

Suggestion de vérification

Étanchéité : Faire monter la pression à 2 bars dans l'appareil vide. La pression ne doit pas chuter de plus de 0,5 bars en 30 min.

Fonctionnement : Tirer sur la soupape de sécurité (fig. 2). La pression doit s'échapper.

Appuyer sur la poignée de lance et relâcher.

La poignée doit s'ouvrir et se refermer.

En cas de dommage ou de manque d'étanchéité, ne pas utiliser l'appareil.

Eviter la surpression (> 3 bars).

Utiliser l'appareil exclusivement en extérieur.

Toujours respecter les instructions fournies par le fabricant du produit.

Ne jamais utiliser de liquides ayant un point d'éclair inférieur à 55 °C.

Ne jamais utiliser de solvant ou de liquides contenant des solvants.

Les joints peuvent gonfler et devenir inutilisables.

Ne jamais conserver de liquides dans l'appareil.

Ces produits peuvent détériorer le conteneur. Risque d'explosion !

Ne jamais utiliser de sources de pression autres que les pompes MESTO ou que les valves de remplissage à air comprimé MESTO d'origine.

Il y a un risque d'expulsion de la pompe, du couvercle ou de la valve pouvant occasionner des blessures ou il y a un risque d'explosion de l'appareil.

En cas de pulvérisation de liquides inflammables, éviter les flammes.

Risque d'incendie et d'explosion !

Les pièces endommagées et/ou hors service doivent être remplacées immédiatement par nos techniciens ou par nos revendeurs agréés.

Du fait des risques de contamination :

- porter des vêtements protecteurs adaptés lors de la pulvérisation de produits dangereux pour la santé ;
- ne pas pulvériser contre le vent ;
- ne jamais pulvériser en direction de personnes ni d'animaux ; ne pas pulvériser dans l'eau ;
- ne jamais diriger l'extrémité de la lance vers soi ou vers d'autres personnes ;
- ne pas souffler avec la bouche dans les buses ou valves obstruées.

Ne jamais réparer ni modifier soi-même le conteneur.

Risque d'explosion !

3.2 Usage conforme

L'usage de cet appareil est strictement réservé à la vaporisation de produits phytosanitaires, y compris les herbicides, dans les concentrations définies par les fabricants de ces produits.

3.3 Remarques importantes

L'usage de tout produit autre que ceux mentionnés ci-dessus et l'utilisation de l'appareil à des usages autres ne sont pas conformes.

Nous dégageons toute responsabilité en cas de dommages en résultant, ainsi qu'en cas de modifications apportées à l'appareil par l'utilisateur.

L'usage conforme implique également la lecture et le respect de la présente notice d'utilisation.

Les produits suivants sont inappropriés et ils ne doivent jamais être utilisés :

- liquides très visqueux, collants, formant des résidus (peintures, graisses), qui ne peuvent pas être totalement évacués hors de l'appareil.
- Ne laissez pas l'appareil en plein soleil.
- Ne laissez pas l'appareil plus d'une heure sous pression. Par mesure de sécurité, tirer le bouton de la soupape de sécurité vers le haut (fig. 15).
- Toujours vérifier le manomètre à piston de la pompe et ne pas dépasser la pression autorisée (voir les caractéristiques techniques).
- Déplacer et utiliser l'appareil exclusivement à la verticale.
- Après utilisation et avant les travaux de maintenance, supprimer la pression résiduelle éventuelle.

Pour cela, tirez le bouton de la soupape de sécurité vers le haut jusqu'à ce que le conteneur soit hors pression (fig. 15).

4 Accessoires fournis

(fig. 1a ou 1b)

- ➔ Ne pas jeter la notice d'utilisation, la conserver pour consultation ultérieure.

5 Montage

Notice de montage, voir page 3.

6 Avant l'utilisation (fig. 2-12)

- Avant toute chose, toujours mettre hors pression. Pour cela, tirer la soupape de sécurité vers haut jusqu'à ce que l'air soit intégralement sorti (fig. 2).
- Dévissez le couvercle du conteneur (fig. 3a) et placez-le dans l'orifice de rangement (fig. 3b).

F	CH	B	NL	CDN
---	----	---	----	-----

- Le filtre peut soit rester dans l'orifice de remplissage (fig. 4a), soit être placé dans le couvercle (fig. 4b).

- Verser le liquide de vaporisation dans le conteneur. Respecter la hauteur maximale de remplissage (fig. 5). Le niveau est lisible sur la fenêtre graduée (de l'intérieur vers l'extérieur par l'ouverture de remplissage).

Recommandations pour le mélange du liquide de pulvérisation :

Verser d'abord 1/3 d'eau, puis le produit, puis remplir avec l'eau restante. Vous pouvez utiliser le couvercle pour le dosage du produit à pulvériser (fig. 6).

- Vissez le couvercle sur le conteneur jusqu'à la butée (fig. 7).

- Débloquer la poignée de la pompe en poussant puis en tournant vers la droite. (fig. 8).

- Créer le vide dans le conteneur, pression maximale, 3 bars (barre rouge sur le manomètre à piston, fig. 9). Le manomètre à piston, intégré à la soupape de sécurité, protège contre une pression excessive.

- Verrouiller la poignée de la pompe (fig. 10).

- La figure 11 illustre le rapport entre la pression et la quantité à pulvériser sur une buse standard.

7 Utilisation (fig. 12 - 13)

- Au départ, pulvériser en haut pour quelques secondes afin d'évacuer l'air dans le tuyau et pour garantir un fonctionnement de l'appareil.

- Les possibilités de portage de l'appareil sont illustrées sur les figures 12a ou 12b.

- Vérifier que la pression de pulvérisation est correcte (1,5 à 2,5 bars) (fig. 11).

- Pulvériser en actionnant le levier placé sur la poignée de la lance (fig. 13).

8 Après utilisation (fig. 14 - 18)

→ **L'appareil doit toujours être vidé après utilisation.**

- Ne jetez pas les restes dans l'égout (fig. 14). Diluer la quantité restante deux fois à la suite avec ½ litre d'eau. Pulvériser ce liquide sur la surface traitée.

Apportez dans une déchetterie spéciale les

résidus dangereux pour l'environnement. Tenir compte des informations fournies par le fabricant du produit.

- Lâcher la pression. Pour cela, tirer le bouton de la soupape de sécurité vers haut jusqu'à ce que l'air soit intégralement sorti (fig. 15).

- Dévisser le couvercle du conteneur et le placer dans l'orifice de rangement (fig. 16 - 17).

- Essuyer l'appareil avec un chiffon humide.

- Nettoyer les vêtements de protection et se laver les mains après utilisation.

- Laisser sécher et conserver le conteneur dans un endroit sec, à l'abri du soleil et du froid.

9 Maintenance et entretien

(fig 19-24)

Après 50 utilisations et au moins une fois par an :

- Graisser les manchons (fig. 19 - 22).

- Nettoyer les buses et les embouts à l'eau courante et à l'aide d'une aiguille (fig. 23).

- Retirer le filtre et le nettoyer sous l'eau (fig. 24).

- Graisser régulièrement les joints en O.

- Dans de nombreux pays, la législation oblige les utilisateurs de pulvérisateurs à soumettre les appareils à divers contrôle pendant leur durée de vie.

Il convient de respecter les réglementations en vigueur dans les différents pays.

Les contrôles doivent être effectués par des personnes agréées.

Contrôles :

Contrôle interne et externe

au moins tous les deux ans

Contrôle de résistance

au moins tous les 5 ans

Nous tenons à votre disposition des recommandations de contrôle.

10 Dépannage

Incident	Origine	Solution
Pas de pression dans l'appareil.	La pompe ou le couvercle sont mal visés.	Revisser fermement.
	Les joints en O de la pompe ou du couvercle sont défectueux ou mal graissés.	Remplacer les joints en O ou les graisser.
	Manchons défectueux.	Remplacer les manchons (fig. 19 – 21, 25).
La pompe à air laisse échapper du liquide.	Valve salie ou défectueuse.	Nettoyer ou remplacer la valve (fig. 26).
La buse ne vaporise pas malgré la pression.	Le filtre ou la buse sont bouchés.	Nettoyer le filtre ou la buse (fig. 23 + 24).
La buse libère un filet et non un nuage de pulvérisation.	L'embout manque.	Rajouter l'embout dans la buse.
La poignée de lance ne ferme pas. Le liquide suinte sans manipulation du levier.	Les joints en O de l'axe d'appui ne sont pas graissés L'axe d'appui (joint en O) est défectueux.	Graisser les joints en O de l'axe d'appui (fig. 27). Remplacer l'axe d'appui

Utiliser exclusivement des pièces détachées d'origine.

En partie disponibles dans le sachet de pièces détachées (1a).

Vous trouverez des renseignements complémentaires sur notre site : www.mesto.de

11 Garantie

Nous garantissons l'appareil conformément aux réglementations en vigueur dans votre pays. Sont exclus de la garantie, toutes les pièces d'usure comme les joints d'étanchéité, les joints en O, les manchons, etc. et les dysfonctionnements dus à une utilisation non conforme.

Si un dysfonctionnement survient pendant la période de garantie, merci de nous contacter immédiatement www.mesto.de.

Nous aurons besoin de la facture ou du bon de caisse comme justificatif d'achat de l'appareil.

12 Déclaration de conformité CE

Les produits de la série

MAXIMA 3238

sont conformes aux exigences de la directive sur les appareils à pression 97/23/CE et portent le symbole CE.

1 Technische specificaties

Apparaatgroep	MAXIMA	
Apparaattype	3238	3238 F
Max. vulhoeveelheid	5 l	5 l
Totale inhoud	7,3 l	7,3 l
Max. bedrijfsdruk	3 bar 43 psi	3 bar 43 psi
Max. bedrijfstemperatuur	30 °C	30 °C
Lediggewicht	4 kg	4,5 kg
Materiaal tank	Polyethyleen	
Draagwijze	Opzij	Op de rug
Resthoeveelheid na leegspuiten	0,03 l	0,03 l
Max. volumestroom (l/min)	4,5	4,5
Reactiekracht	< 5 N	< 5 N

2 Hartelijk gefeliciteerd

met uw nieuwe **MESTO-spuut** en bedankt voor het vertrouwen in ons merk.

Wij van MESTO vinden het zeer belangrijk dat u tevreden bent over onze producten en onze service. Mocht de door ons geleverde spuit of onze service niet aan uw verwachtingen voldoen, laat het ons dan weten. U vindt ons adres op de laatste pagina.

De afbeeldingen waarnaar wordt verwezen in de navolgende tekst, vindt u op de uitklappagina's voorin.

3 Uw veiligheid

Lees vóór het gebruik deze gebruiksaanwijzing helemaal door. Hierin vindt u alle wetenswaardigheden voor een probleemloze omgang met dit apparaat.

3.1 Bescherming van personen

Het apparaat mag niet worden gebruikt door: kinderen en jeugdige personen.

Uitzondering: Jeugdige personen die beroepsmatig werkzaam zijn bij een bedrijf, die op vakkundige wijze zijn geïnstrueerd en die onder toezicht staan van de instructeur.

Bewaar dit apparaat buiten het bereik van kinderen.

Weglekkende gevaarlijke vloeistoffen kunnen, afhankelijk van het betreffende middel, uiterst schadelijk zijn voor de gezondheid.

Controleer het apparaat vóór gebruik altijd op lekkages, uitwendige beschadigingen en een juiste werking van de pomp, de knijpkraan en het veiligheidsventiel met geïntegreerde zuigermanometer.

Let vooral op de verbindingen slang – apparaat en slang – knijpkraan, alsmede op de toestand van de slang, het schroefdraad van de pomp en het schroefdraad van het schroefdeksel.

Controlevoorstel

Lekkages: Pomp het lege apparaat op tot 2 bar. De druk mag binnen 30 minuten niet meer dan 0,5 bar zakken.

Werking: Trek het veiligheidsventiel omhoog (*afbeelding 2*). Er moet nu lucht ontsnappen en de druk moet minder worden.

Druk de knijpkraan in en laat deze weer los.

De knijpkraan moet openen en sluiten.

Bij beschadiging en lekkages mag het apparaat niet in gebruik worden worden.

Vorkom een te hoge druk (> 3 bar).

Gebruik het apparaat uitsluitend buiten.

Houd altijd de voorschriften van de fabrikant van het sproeimiddel aan.

Gebruik nooit vloeistoffen met een ontbrandingspunt lager dan 55 °C.

Gebruik nooit oplosmiddelen of vloeistoffen die oplosmiddelen bevatten.

Afdichtingen kunnen hierdoor opzwellen, waardoor hun werking teniet wordt gedaan.

Bewaar nooit vloeistoffen in het apparaat.

De vloeistoffen kunnen leiden tot beschadiging van de tank. Explosiegevaar !

Gebruik nooit andere drukgeneratoren dan originele MESTO-pompen of MESTO-perslucht-vulventielen.

Het gevaar bestaat dat de pomp, het schroefdeksel of het ventiel naar buiten wordt geslingerd en lichamelijk letsel veroorzaakt of dat het apparaat explodeert.

Blijf bij het sproeien van brandbare vloeistoffen uit de buurt van open vuur.

Er bestaat brand- en explosiegevaar!

Laat beschadigde en/of niet-werkende onderdelen direct door onze serviceafdeling of door een van onze geautoriseerde specialist vervangen.

Vanwege gevaar voor besmetting:

- Draag bij het spuiten van middelen die een risico voor de gezondheid vormen, altijd beschermende kleding.
- Spuit niet tegen de wind in.
- Spuit niet op personen, dieren of in open water.
- Richt het uiteinde van de buis nooit op anderen of uzelf.
- Blaas verstopte spuitdoppen of kleppen nooit met de mond schoon.

Voer nooit zelf reparaties of wijzigingen uit aan de tank.

Er bestaat explosiegevaar!

3.2 Gebruik conform voorschriften

Het apparaat is uitsluitend bestemd voor het sproeien van plantenbeschermingsmiddelen, inclusief onkruidverdelgers, in de door de fabrikanten aangegeven concentratie.

3.3 Essentiële informatie

Andere dan bovengenoemde middelen en de hierboven uitgesloten doeleinden zijn niet toegestaan.

Wij zijn niet aansprakelijk voor hieruit resulterende schade en voor zelfstandig doorgevoerde wijzigingen aan het apparaat.

Tot het gebruik conform de voorschriften behoort ook het lezen en opvolgen van deze gebruiksaanwijzing!

Niet geschikt en in geen geval gebruiken:

- Zeer dikke, kleverige of zichzelf afzettende vloeistoffen (verf, vetten) die niet geheel uit het apparaat kunnen worden gespoeld.
 - Laat het apparaat niet in de zon staan.
 - Laat het apparaat niet langer dan 1 uur onder druk staan. Trek voor de zekerheid de knop van het veiligheidsventiel omhoog (*afbeelding 15*).
 - Houd tijdens het pompen steeds de zuigermanometer in de gaten en zorg ervoor dat de toegestane druk niet wordt overschreden (zie Technische specificaties).
 - Houd het apparaat bij gebruik en verplaatsing altijd rechtop.
 - Bouw na gebruik en voor het uitvoeren van enige onderhoudswerkzaamheden de eventueel aanwezige restdruk in de tank volledig af.
- Trek hiertoe de knop van het veiligheidsventiel omhoog totdat de tank niet meer onder druk staat (*afbeelding 15*).

4 Leveringsomvang

(*afbeelding 1a of 1b*)

→ Gooi de gebruiksaanwijzing niet weg maar bewaar deze voor toekomstig gebruik!

5 Montage

Zie voor de montageaanwijzing zijde 3.

6 Gebruiksklaar maken

(*Afbeelding 2-12*)

- Verminder altijd eerst de druk. Trek hiertoe het veiligheidsventiel omhoog totdat er geen lucht meer wegstroomt (*afbeelding 2*).
- Draai vervolgens het schroefdeksel uit de tank (*afbeelding 3a*) en plaats het deksel in de opbergsleuf (*afbeelding 3b*).
- U kunt de zeef in de vulopening laten zitten (*afbeelding 4a*) of in het deksel steken (*afbeelding 4b*).

- Vul de tank met de sproeivloeistof. Houd de maximale vulhoeveelheid (5 l) aan (afbeelding 5). Het vulniveau kan worden afgelezen op het venster met maataanduiding (u kunt het beste door de vulopening van binnen naar buiten aflezen).

Aanbeveling voor het mengen van de sproeivloeistof:

Vul de tank eerst 1/3 deel vol met water, voeg vervolgens het sproeimiddel toe en vul ten slotte het resterende water bij. Voor het doseren van het sproeimiddel kan het schroefdeksel als maatbeker worden gebruikt (afbeelding 6).

- Schroef het schroefdeksel tot aan de aanslag in de tank (afbeelding 7).
- Ontgrendel de pompgreep door deze eerst omlaag te drukken en vervolgens naar rechts te draaien. (afbeelding 8).
- Genereer druk in de tank, max. 3 bar (rode streep op zuigermanometer, afbeelding 9). Het veiligheidsventiel in de zuigermanometer voorkomt een te hoge druk.
- Vergrendel de pompgreep (afbeelding 10).
- Afbeelding 11 toont de verhouding tussen druk en sproeihoeveelheid bij de standaardspuitdop.

7 Gebruik (afbeelding 12 - 13)

- Eerst enkele seconden naar boven spuiten om de lucht uit de slang te krijgen en om een onberispelijke werking van het apparaat te garanderen.
- Zie voor draagmogelijkheden voor uw apparaat afbeeldingen 12a of 12b.
- Let op de juiste spuitdruk (1,5 – 2,5 bar) (afbeelding 11).
- Gebruik om te spuiten de hendel op de knijpkraan (afbeelding 13).

8 Na gebruik (afbeelding 14 - 18)

➔ **Na gebruik dient het apparaat altijd te worden leeggemaakt!**

- Schud de tank nooit leeg in de afvoer (afbeelding 14)!

Verdun de resthoeveelheid tweemaal achter elkaar telkens met ½ liter water. Spuit deze vloeistof op het behandelde oppervlak.

Voer overtollige, milieubelastende middelen af als chemisch afval. Houd de voorschriften van de fabrikant van het betreffende middel aan.

- Laat de druk ontwijken. Trek hiertoe de knop van het veiligheidsventiel omhoog totdat er geen lucht meer wegstroomt (afbeelding 15).
- Draai het schroefdeksel uit de tank en plaats het in de hiervoor bestemde sleuf (afbeelding 16 - 17).
- Veeg het apparaat met een vochtige doek af.
- Maak beschermende kleding en handen na gebruik van het apparaat schoon.
- Laat het apparaat in geopende toestand drogen in een droge, vorstvrije omgeving, beschermd tegen zonlicht (afbeelding 18).

9 Onderhoud (afbeelding 19 - 24)

Als het apparaat vijftig maal is gebruikt, moeten ten minste eenmaal per jaar de volgende onderhoudswerkzaamheden worden uitgevoerd:

- Manchet invetten (afbeelding 19 - 22).
- Spuitdop en spuitdopinzetstuk onder stromend water reinigen, spuitdop bovendien reinigen met een naald (afbeelding 23).
- Filter verwijderen en onder stromend water reinigen (afbeelding 24).
- O-ringen regelmatig invetten.
- Gebruikers van drukspuiten zijn in veel landen wettelijk verplicht, gedurende de levensduur van het apparaat verschillende controles uit te voeren of te laten uitvoeren. Deze landspecifieke voorschriften dienen te worden opgevolgd. De controles mogen uitsluitend door hiertoe bevoegde personen worden uitgevoerd.

Controles:

Externe en interne controle

ten minste elke 2 jaar

Sterktecontrole

ten minste elke 5 jaar

Aanbevelingen voor controles zijn bij ons verkrijgbaar.

10 Stringen opheffen

Storing	Oorzaak	Oplossing
Er wordt geen druk in het apparaat opgebouwd	Pomp of schroefdeksel niet goed vastgedraaid.	Draai pomp of schroefdeksel stevig vast.
	O-ring bij pomp of schroefdeksel beschadigd of niet ingevet.	Vervang O-ring of vet deze in.
	Manchet beschadigd.	Vervang manchet (<i>afbeelding 19 – 21, 25</i>).
Er stroomt vloeistof uit de luchtpomp.	Ventielring verontreinigd of beschadigd.	Reinig ventielring of vervang deze (<i>afbeelding 26</i>).
Spuitspuit spuit niet, hoewel druk aanwezig is.	Filter en/of spuitdop verstopt.	Reinig filter en/of spuitdop (<i>afbeelding 23 + 24</i>).
Uit de spuitdop komt slechts één straal en geen sproei-kegel.	Spuitspuitstuk stuk ontbreekt.	Breng inzetstuk in spuitdop aan.

Storing	Oorzaak	Oplossing
Knijpkraan sluit niet.	O-ring van de drukpen niet ingevet/ gesmeerd.	Vet O-ring van drukpen in met smeervet (<i>afbeelding 27</i>).
Er stroomt vloeistof weg zonder dat de hendel wordt bediend.	Drukpen (O-ring) defect.	Vervang drukpen.

Gebruik uitsluitend originele Mesto-onderdelen!

Ten dele aanwezig in zakje met reserveonderdelen (**1a**).

Ga voor meer informatie naar: www.mesto.de

11 Garantie

Voor dit apparaat verlenen wij garantie overeenkomstig de garantiebepalingen van uw land. Van garantie uitgesloten zijn aan slijtage onderhevige delen, zoals afdichtingen, O-ringen, manchetten enzovoort, en defecten die zijn opgetreden als gevolg van onjuist gebruik.

Indien binnen de garantieperiode een defect optreedt, dient u onmiddellijk contact met ons op te nemen (www.mesto.de).

Voor de verdere afhandeling hebben wij uw factuur of de kassabon van de aankoop van het apparaat nodig.

12 CE-conformiteitsverklaring

Producten uit de serie
MAXIMA 3238

voldoen aan de eisen van de richtlijn voor drukapparaten 97/23/EG en zijn voorzien van de CE-markering.

1 Datos técnicos

Grupo de aparatos	MAXIMA	
	3238	3238 F
Cantidad máxima de llenado	5 l	5 l
Contenido total	7,3 l	7,3 l
Máxima presión de servicio	3 bares 43 psi	3 bares 43 psi
Temperatura máxima de servicio	30 °C	30 °C
Peso sin carga	4 kg	4,5 kg
Material del depósito	Polietileno	
Método de transporte	Lateral	Posterior
Residuos tras vaciar por rociado	0,03 l	0,03 l
Caudal máximo (l/min)	4,5	4,5
Fuerza de retroceso	< 5 N	< 5 N

2 Enhorabuena

por haber adquirido un **pulverizador** de **MESTO** y muchas gracias por haber depositado su confianza en nuestra marca. Para nosotros en MESTO es muy importante que usted se encuentre satisfecho con nuestros productos y servicios. Si el pulverizador que ha adquirido o nuestros servicios no satisficieran sus expectativas, le rogamos que nos lo haga saber. En la última página hallará nuestra dirección.

Las ilustraciones a las que se hace mención en el siguiente texto las puede encontrar en las páginas plegables anteriores de estas instrucciones de empleo.

3 Seguridad

Antes de utilizar el aparato, lea las instrucciones de empleo en su totalidad. En ellas hallará toda la información necesaria para un manejo sin problemas de este aparato.

3.1 Protección de las personas

El aparato no lo deben utilizar: niños y jóvenes.

Excepción: jóvenes con la instrucción adecuada en un ámbito profesional y bajo la supervisión del instructor.

Conservar fuera del alcance de los niños.

El escape de líquidos peligrosos puede dar lugar, dependiendo de la sustancia, a lesiones considerables.

Compruebe la estanqueidad del aparato antes de cada uso, la existencia de daños externos y el funcionamiento correcto de la bomba, de la válvula de regulación y de la válvula de seguridad con manómetro de émbolo integrado.

Se debe prestar especial atención a las conexiones de las mangueras –aparato y mangueras-, la válvula de regulación así como al estado de las mangueras, a la rosca de la bomba y del tapón roscado.

Propuesta de inspección

Estanqueidad: Introducir en el aparato vacío 2 bares de presión. En un periodo de 30 minutos, la presión debe reducirse como máximo 0,5 bares.

Función: Tirar de la válvula de seguridad (*ilustración 2*). La presión debe salir. Presionar y soltar la válvula de regulación.

Se debe abrir y cerrar.

No utilice el aparato si existieran daños en el mismo o éste no fuera hermético.

Evite que se produzca sobrepresión (>3 bares).

Utilice el aparato únicamente en el exterior.

Tenga en cuenta las indicaciones fundamentales del productor del medio rociado.

No utilice nunca líquidos con un punto de inflamación inferior a 55° C.

No utilice nunca disolvente o líquidos que contengan disolventes.

Las juntas pueden hincharse y estropearse.

No conserve nunca líquidos en el aparato.

Pueden dañar el depósito. Peligro de explosión!

No utilice nunca otras fuentes de presión distintas a las bombas originales MESTO o válvulas neumáticas de llenado que no sean MESTO.

Existe el peligro de que la bomba, el tapón roscado o la válvula salgan despedidas ocasionando lesiones o la explosión del aparato.

Al pulverizar líquidos inflamables, evite la presencia de llamas abiertas.

Existe riesgo de incendio y explosión

Las piezas dañadas o no aptas para el servicio deben ser sustituidas de forma inmediata por nuestro servicio de asistencia técnica o por nuestro comerciante especializado.

Debido al peligro de contaminación:

- Al pulverizar productos nocivos para la salud, lleve ropas de protección adecuadas.
- No pulverice contra el viento.
- No pulverice a otras personas, animales o en el agua.
- No dirija nunca el extremo del tubo hacia usted mismo u otras personas.
- No desatasque con la boca las boquillas o las válvulas obstruidas.

No realice por cuenta propia reparaciones o modificaciones en el depósito.

Existe peligro de explosión

3.2 Utilización adecuada

Este aparato se ha de utilizar exclusivamente para la pulverización de productos protectores de plantas, incluidos herbicidas, siguiendo la concentración del producto indicada por el fabricante del mismo.

3.3. Indicaciones básicas

El empleo de productos distintos a los nombrados anteriormente y la utilización del aparato para fines descartados con anterioridad se considerarán como usos inadecuados.

No nos hacemos responsables de los daños resultantes ni de las modificaciones sin autorización realizadas en el aparato.

También se considera como uso adecuado la lectura y cumplimiento de estas instrucciones de empleo.

Advertencias:

- No utilice en ninguna circunstancia líquidos muy viscosos, pegajosos o que dejen restos (pinturas, grasas), que no se puedan enjuagar completamente del aparato.
- No deje el aparato al sol.
- No deje el aparato con presión más de 1 hora. Por motivos de seguridad, levante el botón de extracción de la válvula de seguridad (*ilustración 15*).
- Compruebe siempre el manómetro de émbolo de las bombas y no sobrepase la presión permitida (ver Datos técnicos).
- Accione y desplace el aparato solo en posición vertical.
- Tras su uso y antes de los trabajos de mantenimiento elimine, si la hubiera, la presión residual del depósito a presión completamente. Para ello, tire del botón de extracción de la válvula de seguridad hasta que el depósito se quede sin presión (*ilustración 15*).

4 Contenido del envío

(*ilustración 1a y 1b*)

- ➔ No tire las instrucciones de empleo, consérvelas para su consulta.

5 Montaje

Ver las instrucciones de montaje en la página 3.

6 Puesta a punto (*ilustración 2-12*)

- En primer lugar deje salir la presión. Para ello, tire de la válvula de seguridad hasta que ya no salga aire (*ilustración 2*).
- Desenrosque ahora el tapón roscado del depósito (*ilustración 3a*) e introdúzcalo en la ranura de soporte (*ilustración 3b*).
- El filtro se puede dejar en el orificio de llenado (*ilustración 4a*) o metido en la tapa (*ilustración 4b*).
- Llene el depósito con el líquido que se va a pulverizar. Tenga en cuenta la altura máxima de llenado (5 L) (*ilustración 5*). El nivel de llenado se puede leer en la ventanilla graduada (la mejor manera de hacerlo es desde dentro hacia fuera a través del orificio de llenado).

Recomendación para la mezcla del producto

En primer lugar, eche 1/3 de agua, a continuación, el producto para pulverizar, después rellene el resto con agua. Para dosificar el producto para pulverizar, se puede utilizar el tapón roscado como dosificador (ilustración 6).

- Enrosque el tapón en el depósito hasta el tope (ilustración 7).
- Desbloquee el mango de la bomba presionando hacia abajo y, a continuación, girándolo hacia la derecha (Ilustración 8).
- Genere presión en el depósito, 3 bares como máximo (línea roja en el manómetro de émbolo, ilustración 9). La válvula de seguridad integrada en el manómetro de émbolo impide que se alcance una presión demasiado alta.
- Bloquee el asidero de la bomba (ilustración 10).
- La ilustración 11 muestra la relación entre presión y cantidad de pulverización con una boquilla estándar.

7 Empleo (ilustración 12 - 13)

- Antes de usar presionar la válvula de escape y mantener la lanza sulfatadora en posición vertical para dejar salir que el aire. Esto asegurará el perfecto mantenimiento del pulverizador.
- Para ver las posibilidades de transporte del aparato, consúltese la ilustración 12a o 12b.
- Tenga en cuenta la correcta presión de pulverización (1,5-2,5 bares)(ilustración 11).
- Pulverice accionando la palanca de la válvula de regulación (ilustración 13).

8 Tras el empleo

(ilustración 14-18)

→ **Tras su empleo, se debe vaciar el aparato.**

- No tire los restos en la pila (ilustración 14). Diluya la cantidad restante dos veces con medio litro de agua cada vez. Pulverice sobre la superficie tratada.
Deseche con basuras especiales los productos sobrantes nocivos para el medio ambiente. Tenga en cuenta la información facilitada por el fabricante del producto.

- Purgue la presión. Para ello, tire del botón de extracción de la válvula de seguridad hasta que ya no salga aire (ilustración 15).
- Desenrosque el tapón del depósito y sitúelo en el alojamiento (ilustración 16-17).
- Limpie el aparato con un paño húmedo.
- Limpie el traje de protección y lávese las manos.
- Para su secado y almacenamiento, deje el depósito abierto en un lugar seco, protegido de los rayos del sol y de las heladas (ilustración 19).

9 Mantenimiento y cuidados

(ilustración 19 - 24)

Tras 50 empleos, a menos una vez al año:

- Engrase el anillo de junta (ilustración 19-22).
- Limpie la boquilla y su inserto con agua corriente, limpie la boquilla con una aguja (ilustración 23).
- Extraiga el filtro y lávelo con agua corriente (ilustración 24).
- Engrase con regularidad los anillos tóricos.
- En muchos países, los explotadores de aparatos de pulverización a presión están obligados legalmente a realizar distintas pruebas al aparato durante su vida útil. Se deben cumplir las disposiciones específicas de cada país. Estas pruebas solo las debe realizar personal capacitado.

Pruebas:

Prueba interior y exterior

al menos cada 2 años

Prueba de resistencia

al menos cada 5 años

No dude en consultarnos sobre las pruebas, estamos a su disposición.

10 Reparación de averías

Avería	Causa	Solución
El aparato no genera presión.	La bomba o el tapón roscado no están lo suficientemente enroscados.	Apretar la bomba o el tapón.
	El anillo tórico de la bomba o del tapón roscado está defectuoso o no está engrasado	Cambiar el anillo tórico o engrasarlo.
	Anillo de junta defectuoso	Cambiar el anillo de junta <i>(ilustración 19–21, 25).</i>
Sale líquido por la bomba de aire.	Disco de la válvula sucio o defectuoso.	Limpiar o cambiar el disco de la válvula <i>(ilustr. 26).</i>
La boquilla no pulveriza, sin embargo, hay presión.	Filtro o boquilla obstruidos.	Limpiar filtro o boquilla <i>(ilustración 23 + 24).</i>
De la boquilla solo sale un chorro y no un cono de pulverización	Falta el inserto de la boquilla.	Introducir inserto de la boquilla.
La válvula de regulación no se cierra Sale líquido sin accionar la palanca.	Anillo tórico del perno de presión no está engrasado / lubricado. Perno de presión (anillo tórico) defectuoso.	Engrasar el anillo tórico del perno de presión <i>(ilustr. 27).</i> Sustituir el perno de presión.

Utilizar únicamente piezas originales

Incluidas en la bolsa de recambios (1a) parcialmente.

Más información en: www.mesto.de.

11 Garantía

Concedemos una garantía para este aparato según las disposiciones relativas a prestación de garantía del país en cuestión. Se excluyen las piezas de desgaste como juntas, anillo tóricos, anillos de junta, etc. y los defectos producidos por un uso indebido.

Si se produjera un defecto dentro del periodo de garantía, le rogamos que se ponga en contacto inmediato con nosotros (www.mesto.de).

No olvide, que necesitamos la factura o el ticket de compra del aparato.

12 Declaración de conformidad CE

Productos de la serie constructiva

MAXIMA 3238

Cumplen los requisitos de la Directiva de aparatos a presión 97/23/EG y llevan la marca CE.

1 Dados técnicos

Grupo do aparelho	MAXIMA	
	3238	3238 F
Tipo de aparelho	3238	3238 F
Quantidade máx. de enchimento	5 l	5 l
Capacidade total	7,3 l	7,3 l
Pressão máx. de serviço	3 bar 43 psi	3 bar 43 psi
Temperatura máx. de serviço	30 °C	30 °C
Tara	4 kg	4,5 kg
Material do depósito	Polietileno	
Modo de transporte	lateralmente	às costas
Quantidade restante depois de finalizar a pulverização	0,03 l	0,03 l
Fluxo volumétrico máx. (l/min)	4,5	4,5
Força de recuo	< 5 N	< 5 N

2 Muitos parabéns

pelo seu novo **pulverizador MESTO** e muito obrigado pela confiança na nossa marca. Nós aqui na MESTO damos especial importância à sua satisfação com os nossos produtos e serviços. Caso o pulverizador por si utilizado ou os nossos serviços não preencham as suas expectativas, informenos. O nosso endereço encontra-se na última página.

As figuras mencionadas no texto a seguir encontram-se nas primeiras páginas desdobráveis deste manual de instruções.

3 A sua segurança

Antes da utilização, leia todo o manual de instruções. Nele encontrará toda a informação necessária para um manuseamento correcto deste aparelho.

3.1 Protecção de pessoas

O aparelho não pode ser utilizado por: crianças e adolescentes.

Excepção: adolescentes na área industrial com instrução técnica e sob observação do formador.

Manter fora do alcance das crianças. Líquidos perigosos vertidos podem, conforme o produto, provocar efeitos graves para a saúde.

Antes de cada utilização verifique se o aparelho apresenta fugas, danos exteriores e se a bomba, a válvula de corte e a válvula de segurança, com manómetro de êmbolo integrado, estão a funcionar correctamente.

É especialmente importante prestar atenção às ligações entre a mangueira e o aparelho e entre a mangueira e a válvula de corte, bem como ao estado da mangueira, da rosca da bomba e da rosca na tampa de rosca.

Recomendação de verificação

Estanqueidade: encha o aparelho vazio com ar até a uma pressão de 2 bar. A pressão não pode baixar mais de 0,5 bar dentro de 30 min.

Funcionamento: puxe a válvula de segurança (*figura 2*). A pressão tem de sair.

Pressione e solte a válvula de corte.

A válvula de corte tem de abrir e fechar.

Em caso de danos e fugas não coloque o aparelho em funcionamento.

Evite a sobrepressão (> 3 bar).

Utilize o aparelho somente no exterior.

Respeite sempre as indicações dos fabricantes do produto de pulverização.

Nunca utilize líquidos com um ponto de inflamação inferior a 55 °C.

Nunca utilize solventes ou líquidos que contenham solventes.

As anilhas podem expandir e perder, desse modo, a sua eficácia!

Nunca guarde líquidos no aparelho.

Estes líquidos podem danificar o depósito. Perigo de explosão!

Nunca utilize outras fontes de pressão que não as bombas originais da MESTO ou as válvulas de enchimento de ar comprimido da MESTO.

Existe o perigo de a bomba, a tampa de rosca ou a válvula serem projectadas e provocarem lesões ou de o aparelho explodir.

Ao pulverizar líquidos inflamáveis evite chamas abertas.

Existe perigo de incêndio ou de explosão!

Mande substituir imediatamente peças danificadas e/ou não operacionais pela nossa assistência técnica ou por agentes autorizados.

Devido a perigo de contaminação:

- Ao pulverizar produtos nocivos à saúde utilize vestuário de protecção adequado.
- Não pulverize contra o vento.
- Não pulverize sobre pessoas, animais ou águas.
- Nunca aponte a extremidade do tubo para outras pessoas ou para si mesmo.
- Nunca limpe os bicos ou válvulas entupidas soprando com a boca.

Nunca efectue reparações ou alterações no depósito por conta própria.

Existe o perigo de explosão!

3.2 Utilização para os fins previstos

O aparelho só pode ser utilizado para a pulverização de produtos fitossanitários, incluindo herbicidas, na concentração indicada pelos fabricantes dos produtos.

3.3 Indicações básicas

Outros produtos e fins de utilização que não os acima mencionados são inadequados.

Não nos responsabilizamos por danos daí resultantes, nem por alterações arbitrárias no aparelho.

Uma utilização adequada também inclui ler e respeitar o manual de instruções!

Não são adequados e nunca devem ser utilizados:

- Líquidos muito espessos, pegajosos ou que formam resíduos (tintas, gorduras), que não possam ser totalmente removidos através

de um enxaguamento do aparelho.

- Não deixe o aparelho exposto ao sol.
- Opere e mova o aparelho somente na vertical.
- Não deixe o aparelho mais do que 1 hora sob pressão. Para segurança puxe o botão amovível da válvula de segurança para cima (*figura 15*).
- Ao bombear, observe sempre o manómetro de êmbolo e não ultrapasse a pressão permitida (ver dados técnicos).
- Após a utilização e antes de trabalhos de manutenção elimine totalmente a pressão residual que possa existir no reservatório de pressão.

Para este efeito, puxe o botão amovível da válvula de segurança para cima, até o reservatório se encontrar sem pressão (*figura 15*).

4 Volume de entrega

(*figura 1a ou 1b*)

- ➔ Não deite o manual de instruções fora, guarde-o para eventuais consultas!

5 Montagem

Manual de montagem ver página 3.

6 Preparação (*figura 2-12*)

- Por norma, deixe primeiro sair a pressão. Para isso, puxe a válvula de segurança para cima até já não sair mais ar (*figura 2*). Desaperte agora a tampa de rosca do recipiente (*figura 3a*) e coloque-a no entalhe de acondicionamento (*figura 3b*). O filtro pode ficar na abertura de enchimento (*figura 4a*) ou ser colocado na tampa (*figura 4b*). Encha o depósito com líquido de pulverização. Respeite o nível máx. de enchimento (5 l) (*figura 5*). O nível de enchimento pode ser lido no visor de nível (de preferência de dentro para fora na abertura de enchimento).

Recomendação para a mistura do líquido de pulverização:

Encha primeiro 1/3 de água, depois acrescente o produto de pulverização e de seguida encha com a água restante. Para dosear o produto de pulverização pode usar a tampa de rosca como copo de medição (figura 6).

- Aperte a tampa de rosca no depósito até ao batente (figura 7).
- Desbloqueie a pega da bomba pressionando-a para baixo e rodando-a de seguida para a direita (figura 8).
- Crie pressão no depósito, máx. 3 bar (risco vermelho no manómetro de êmbolo, figura 9). A válvula de segurança incorporada no manómetro de êmbolo evita uma pressão demasiado elevada.
- Bloqueie a pega da bomba (figura 10).
- A figura 11 mostra a relação entre a pressão e a quantidade de pulverização no bico standard.

7 Utilização (figura 12 - 13)

- No início, pulverize alguns segundos para cima para eliminar o ar do tubo de pulverização e garantir um funcionamento impecável do aparelho.
- Possibilidade de transporte para o seu aparelho, ver figura 12a ou 12b.
- Tenha atenção à pressão de pulverização correcta (1,5 – 2,5 bar) (figura 11).
- Pulverização através do accionamento do manípulo na válvula de corte (figura 13).

8 Após a utilização (fig. 14 - 18)

- → **O aparelho tem de ser sempre esvaziado após a utilização! Não deite os restos para os esgotos (figura 14)!**

Dilua a quantidade restante 2x seguidas com 1/2 litro de água respectivamente. Pulverize este líquido sobre a superfície tratada.

Coloque os produtos excedentes, nocivos para o meio ambiente, no lixo especial. Respeite as informações do fabricante do produto.

- Deixe sair a pressão. Para este efeito, puxe o botão amovível da válvula de segurança para cima, até já não sair mais ar (figura 15).

- Desaperte a tampa de rosca do depósito e coloque-a no suporte (figura 16 - 17).
- Limpe o aparelho com um pano húmido.
- Após a utilização, lave o vestuário de protecção e as mãos.
- Para secar e armazenar o depósito, guarde-o aberto num local seco, protegido do sol e da geada (figura 18).

9 Manutenção e

conservação (figura 19 - 24)

Após a 50.^a utilização, pelo menos uma vez por ano:

- Lubrifique a guarnição (figura 19 - 22).
- Lave o bico e o adaptador do bico sob água corrente e limpe o bico com uma agulha (figura 23).
- Retire o filtro e lave-o sob água corrente (figura 24).
- Lubrifique regularmente os O-rings.
- Em muitos países, os utilizadores de pulverizadores de pressão são obrigados, por lei, a efectuar ou mandar efectuar diferentes testes durante a vida útil do aparelho. Estas normas específicas de cada país têm de ser cumpridas. Os testes só podem ser efectuados por pessoas qualificadas.

Testes:

Teste exterior e interior

no mínimo de 2 em 2 anos

Teste de resistência

no mínimo de 5 em 5 anos

Teremos todo o gosto em lhe indicar recomendações de teste.

10 Eliminar falhas

Falha	Causa	Solução
No aparelho não se forma pressão.	A bomba ou a tampa de rosca não se encontram bem apertadas.	Aperte bem a bomba ou a tampa de rosca.
	O O-ring na bomba ou na tampa de rosca está defeituoso ou não está lubrificado.	Substitua ou lubrifique o O-ring.
	Guarnição defeituosa.	Substitua a guarnição (<i>figura 19 – 21, 25</i>).
Há uma fuga de líquido na bomba de ar.	O disco da válvula está sujo ou defeituoso.	Limpe ou substitua o disco da válvula (<i>figura 26</i>).
O bico não pulveriza, mas existe pressão.	Filtro ou/e bico entupido.	Limpe o filtro ou/e bico (<i>figuras 23 + 24</i>).
Do bico só sai um jacto.	Falto adaptador do bico.	Insira o adaptador no bico.
A válvula de corte não fecha.	Os O-rings do pino de pressão não estão lubrificados.	Lubrifique os O-rings do pino de pressão com massa lubrificante (<i>figura 27</i>).
O líquido sai sem accionamento do manípulo.	Pino de pressão (O-ring) defeituoso.	Substitua o pino de pressão.

Utilize somente peças originais!

Algumas contidas no saco de peças sobressalentes (**1a**).

Mais informações em: www.mesto.de

11 Garantia

Para este aparelho oferecemos uma garantia em conformidade com a obrigação de garantia do seu país. Excluídas estão peças de desgaste, tais como anilhas, O-rings, a guarnição, etc. e defeitos resultantes de uma utilização inadequada.

Caso surja um defeito dentro do período de garantia, entre imediatamente em contacto connosco (www.mesto.de).

Necessitamos da factura ou do talão de compra do aparelho.

12 Declaração CE de conformidade

Os produtos do modelo

MAXIMA 3238

cumprem os requisitos da directiva 97/23/CE relativa a Equipamentos sob Pressão e ostentam a marcação CE.

1 Tekniska data

Apparatgrupp	MAXIMA	
	3238	3238 F
Modell		
Max. påfyllningsmängd	5 l	5 l
Innehåll, totalt	7,3 l	7,3 l
Max. driftstryck	3 bar 43 psi	3 bar 43 psi
Max. driftstemperatur	30 °C	30 °C
Tomvikt	4 kg	4,5 kg
Material i behållare	polyetylen	
Verktyget bärs	på sidan	På ryggen
Restmängd efter tomsprutning	0,03 l	0,03 l
Max. volymflöde (l/min)	4,5	4,5
Rekylkraft	< 5 N	< 5 N

2 Hjärtliga lyckönskningar

till ditt nya **MESTO-sprutverktyg**, och tack för att du litar på vårt märke.

För oss på MESTO är din tillfredsställelse med våra produkter och vår service särskilt viktig. Om vi med det av dig använda sprutverktyget eller med vår service inte uppfyller dina förväntningar, så låt oss veta det. Vår adress finns på sista sidan.

De i efterföljande text nämnda bilderna finns i de främre uppfällbara sidorna av denna bruksanvisning.

3 Din säkerhet

Var vänlig läs igenom hela bruksanvisningen före användning. Där i finner du allt, som är värt att veta, om problemfri användning av detta verktyg.

3.1 Personskydd

Verktyget får ej användas av: Barn och ungdomar.

Undantag: Ungomar inom yrkesutbildning med sakkunnig anvisning och under uppsikt av utbildaren.

Förvaras utom räckhåll för barn. Utträdande farliga vätskor kan alltefter medel medföra allvarlig hälsoskada.

Kontrollera verktyget före varje användning med avseende på bristande täthet, yttre skador och felfri funktion av pumpen, avstängningsventilen och av säkerhetsventilen med integrerad kolmanometer.

Särskild uppmärksamhet skall ägnas förbindelserna slang – verktyg och slang – avstängningsventil samt tillståndet av slangen, pumpgångorna och gängorna vid skruvlocket.

Kontrollförlag

Täthet: Tomt verktyg pumpas upp till 2 bar. Trycket får inom 30 minuter inte sjunka mer än 0,5 bar.

Funktion: Säkerhetsventilen dras (Bild 2). Trycket måste försvinna. Avstängningsventilen trycks och släpps. Avstängningsventilen måste kunna öppna och stänga.

Vid skada och bristande täthet skall verktyget inte tas i drift.

Undvik övertryck (> 3 bar).

Verktyget skall endast användas utomhus. Anvisningarna från tillverkarna av sprutmedium skall som princip beaktas.

Använd aldrig vätskor med flampunkt under 55 °C.

Använd aldrig lösningsmedel eller lösningsmedelhaltiga vätskor.

Tätningar kan svälla och därigenom bli funktionslösa!

Vätskor skall inte förvaras i verktyget.

Vätskorna kan medföra att behållaren skadas. Explosionsrisk!

Använd aldrig andra tryckkällor än MESTO-originalpumpar eller MESTO-tryckluftpåfyllningsventiler.

Fara föreligger att pumpen, skruvlocket eller ventilen slungas ut, vilket kan medföra kroppsskada eller att verktyget kan explodera.

Vid sprutning av brännbara vätskor skall öppen eld undvikas.

Fara för brand och explosion föreligger.

Låt vår service eller av oss auktoriserade fackhandlare, omedelbart byta ut skadade eller funktionsodugliga delar.

På grund av fara för kontamination:

- Använd lämplig skyddsklädsel vid sprutning av hälsovådliga medel.
- Spruta ej mot vinden.
- Spruta aldrig på personer, djur eller i vattendrag.
- Rörande skall aldrig riktas mot andra eller sig själv.
- Blås inte ur igentäppta munstycken eller ventiler med munnen.

Reparationer eller ändringar på behållaren skall aldrig utföras självständigt .

Fara för explosion föreligger!

3.2 Avsedd Användning

Verktyget skall endast användas för sprutning av växtskyddsmedel inkl. herbicider med de av tillverkarna av medlen angivna koncentrationerna.

3.3 Grundläggande anvisningar

Andra än ovan nämnda medel och de ovan utslutna användningsändamålen överensstämmer ej med avsedd användning. Tillverkaren är inte ansvarig för härav orsakade skador och för egenmäktiga ändringar på verktyget utförda av användaren.

Till avsedd användning hör även att denna bruksanvisning läses och beaktas.

Olämpligt och får absolut inte användas:

- Vätskor (färger, fetter) som är sega, klubbiga eller bildar bottensats i verktyget, som inte helt går att spola rent.
- Låt inte verktyget stå i solen.
- Verktyget skall endast användas och förflyttas lodrätt
- Verktyget skall inte lämnas under tryck längre än 1 timme. För säkerhet skall dras säkerhetsventilens avdragningsknapp uppåt (Bild 15).
- Vid pumpning skall kolvmanometern ständigt observeras och det tillåtna trycket skall ej överskridas (se tekniska data).
- Efter användning och före underhållsarbeten skall det eventuellt förefintliga resttrycket i tryckbehållaren släppas ut fullständigt.

Dra därtill säkerhetsventilens avdragningsknapp uppåt tills behållaren är trycklös (Bild 15).

4 Leveransomfattning

(Bild 1a eller 1b)

→ Bruksanvisningen skall inte kastas bort utan förvara för konsultation!

5 Montering

Monteringsanvisning se sidan 3.

6 Färdigställande för användning *(Bild 2-12)*

- Som princip skall trycket släppas ut först. Därtill skall säkerhetsventilen dras uppåt tills luft inte längre blåses ut (Bild 2).
- Skruva nu ut skruvlocket ur behållaren (Bild 3a) och sätt in locket i förvaringsslitsen (Bild 3b).
- Silen kan endera lämnas i påfyllningsöppningen (Bild 4a) eller sättas in i locket (Bild 4b).
- Fyll på sprutvätska i behållaren. Max. påfyllningshöjd (5L) beaktas (Bild 5). Påfyllningsnivån kan läsas av på mätfönstret (helst inifrån och ut genom påfyllningsöppningen).

Rekommendation för blandning av sprutvätskan:

Fyll först på 1/3 vatten, tillsätt sedan sprutmedel och därefter resterande vatten. Mätbågarens skruvlock kan användas för dosering av sprutmedlet (Bild 6).

- Skruva in skruvlocket fram till anslag in i behållaren (Bild 7).
- Lås upp pumphandtaget därigenom att det trycks nedåt och därefter vrids till höger. (Bild 8).
- Skapa tryck i behållaren, max. 3 bar (rött streck på kolvmanometern, Bild 9). Den i kolvmanometern integrerade säkerhetsventilen hindrar för högt tryck.
- Lås pumphandtaget (Bild 10).
- Bild 11 visar förhållandet mellan tryck och sprutmängd vid standardmunstycke.

7 Användning (Bild 12 - 13)

- Till en början sprutas några sekunder uppåt för att få ut luften ur sprutledningen och för att säkerställa felfri funktion av verktyget.
- Bärmöjlighet för verktyget se bild 12a eller 12b.
- Observera att rätt spruttryck skall hållas (1,5 – 2,5 bar) (Bild 11).
- Sprutning genom manövrering av spaken på avstängningsventilen (Bild 13).

8 Efter användning (Bild 14 - 18)

→ Principiellt skall verktyget tömmas efter användning!

- Rester skall inte hållas i avloppet (Bild 14)!
Förtunna restmängden 2x efter varandra med vardera ½ liter vatten. Spruta denna vätska på den behandlade ytan.
Resterande kemiskt avfall skall lämnas till en station för hantering av miljöfarligt avfall. V.g. beakta tillverkarens informationer när Du använder dessa medel.
- Utsläpp av trycket. Därtill dras säkerhetsventilens avdragningsknapp uppåt till luft ej längre blåser (Bild 15).
- Skruva ut skruvlocket ur behållaren och sätt in det i upptagningen (bild 16 – 17).
- Verktyget torkas av med fuktig duk.

- Skyddskläder och händer rengörs efter användning.
- För torkning och lagring förvaras behållaren i torr, solskyddad miljö (Bild 18).

9 Skötsel och service

(Bild 19 - 24)

Efter användning 50 gånger, dock minst en gång om året:

- Manschetten fettas in (Bild 19 - 22).
- Munstycke och munstycksinsats rengörs under flytande vatten, och munstycket rengörs med en nål (Bild 23).
- Filtret tas ut och rengörs under flytande vatten (Bild 24).
- O-ringar fettas in regelbundet.
- Användare av trycksprutverktyg är i många länder enligt lag förpliktade att utföra eller att låta utföra olika prov under verktygets livslängd.
Dessa länderspecifika föreskrifter skall innehållas.
Proverna får endast utföras av behöriga personer.

Prov:

Yttre och inre prov

minst vartannat år

Hållfasthetsprov

åtminstone vart 5:e år

Provrekommendationer ställer vi gärna till Ert förfogande

10 Eliminering av störningar

Störning	Orsak	Åtgärd
Det uppstår inte något tryck i verktyget.	Pump eller skruvlock för svagt iskruvat.	Pump eller skruvlock dras åt ordentligt.
	O-ring till pump eller skruvlock defekt eller ej infettad	Byt O-ring eller fetta in den .
	Manschett defekt.	Byt ut manchetten (<i>Bild 19 – 21, 25</i>).
Vätska tränger ut ur luftpumpen.	Ventilbrickan är smutsig eller defekt.	Rengör eller byt ut ventilbrickan (<i>Bild 26</i>).
Munstycket sprutar inte, men det finns tryck.	Fitler eller / och munstycke tilltäppta.	Rengör filter eller / och munstycke (<i>Bild 23 + 24</i>).
Ur munstycket kommer endast en stråle.	Munstycks-insatsen saknas.	Sätt in munstycks-insatsen i mun-stycket.
Avstängningsventilen stänger inte. Vätska tränger ut, fastän man inte manövrerat spaken.	Tryckbultens O-ring ej infettad / smord. Tryckbulten (O-ring) defekt.	Fetta in tryckbultens O-ring . (<i>Bild 27</i>). Tryckbulten byts ut.

Använd endast originaldelar!

Ingår delvis i reservdelspåsen (**1a**).

Ytterligare informationer under:

www.mesto.de

11 Garanti

För detta verktyg lämnar vi garanti enligt garantibestämmelser i Ert land. Undantag är slitdelar som tätningar, O-ringar, manschetter o.s.v. och defekter som uppträder på grund av icke sakkunnig användning.

Om en defekt skulle uppträda inom garantitiden ber vi Er att ta kontakt med oss utan dröjsmål (www.mesto.de).

Vi behöver då räkningen eller kassakvittot avseende ditt köp av verktyget.

12 CE-konformitetsförklaring

Produkter i serierna

MAXIMA 3238

uppfyller kraven enligt direktivet 97/23/EG och har CE-märkning.

1 Τεχνικά Στοιχεία

Οικογέν. ψεκαστήρων	MAXIMA	
	3238	3238 F
Μοντέλο	3238	3238 F
Ανώτατη ποσότητα υλικού	5 L	5 L
Συνολικός όγκος	7.3 L	7.3 L
Ανώτατη Λειτουργική Πίεση	3 bar 43 psi	3 bar 43 psi
Ανώτατη λειτουργική θερμοκρασία	30 °C	30 °C
Απόβαρο	4 kg	4.5 kg
Υλικό δεξαμενής	Πολυαιθυλένιο	
Μέθοδος μεταφοράς	Πλευρό	Στην πλάτη
Υπόλειμμα που μένει όταν αδειάζει	0.03 L	0.03 L
Ανώτατη αναλογία ροής (l / min)	4,5	4,5
Δύναμη αντεκτίναξης	< 5 N	< 5 N

2 Συγχαρητήρια

για την αγορά του νέου σας ψεκαστήρα **MESTO** και ευχαριστούμε για την εμπιστοσύνη που δείξατε στο προϊόν μας.

Σε εμάς στην MESTO, η ικανοποίησή σας με τα προϊόντα και το σέρβις μας είναι πολύ σημαντικά. Παρακαλούμε ενημερώστε μας εάν για οποιονδήποτε λόγο δεν είστε ικανοποιημένοι με τον ψεκαστήρα σας ή με το σέρβις που παρέχουμε. Η διεύθυνσή μας φαίνεται στην τελευταία σελίδα.

Τα νούμερα που αναφέρονται στο κείμενο πιο κάτω μπορούν να βρεθούν στο ένθετο αυτών των Οδηγιών Χρήσης.

3 Για την ασφάλειά σας

Παρακαλώ διαβάστε τις οδηγίες λεπτομερώς, πριν χρησιμοποιήσετε τον ψεκαστήρα σας. Περιέχουν πολύτιμες πληροφορίες ώστε να εξασφαλίσετε την ασφαλή χρήση αυτού του ψεκαστήρα MESTO.

3.1 Προστασία των ατόμων

Το Ο ψεκαστήρας δεν πρέπει να χρησιμοποιείται από παιδιά και νεαρούς.

Εξάιρεση: Νεαροί που εμπλέκονται στον εμπορικό τομέα του προϊόντος έχοντας πλήρως ενημερωθεί για την χρήση και δουλεύοντας κάτω από την επίβλεψη ενός καθοδηγητή.

Αποθηκεύετε τον ψεκαστήρα μακριά από τα παιδιά.

Η διαρροή επικίνδυνων υγρών μπορεί να βλάψει σοβαρά την υγεία.

Πριν από κάθε χρήση, ελέγξτε την συσκευή για τυχόν διαρροές, εξωτερικές καταστροφές και την σωστή λειτουργία της αντλίας, της βαλβίδας εκροής (πιστόλι) και της βαλβίδας ασφαλείας με το ενσωματωμένο μανόμετρο.

Δώστε ιδιαίτερη προσοχή στη μάνικα – μάνικα και λάστιχο – ενώσεις των βαλβίδων, καθώς επίσης και την κατάσταση της μάνικας και τις βόλτες της αντλίας και του καπακιού της κεφαλής.

Προτεινόμενοι έλεγχοι

Σφίξιμο διαρροών: Φουσκώστε τον άδειο ψεκαστήρα στα 2 bar. Η πίεση δεν πρέπει να πέσει περισσότερο από τα 0,5 bar μέσα σε 30 λεπτά.

Λειτουργία: Τραβήξτε την βαλβίδα ασφαλείας (Εικόνα 2). Η πίεση θα πρέπει να διαφύγει.

Σφίξτε και ελευθερώστε την βαλβίδα εκροής (πιστόλι).

Η βαλβίδα εκροής (πιστόλι) πρέπει να ανοίξει και να κλείσει.

Μην κάνετε αυτές τις λειτουργίες εάν ο ψεκαστήρας είναι χαλασμένος ή έχει διαρροές. Αποφύγετε την υπερσυμπύεση (> 3 bar).

Χρησιμοποιήστε τον ψεκαστήρα μόνο υπαίθρια.

Πάντα να μελετάτε τις οδηγίες που εκδίδονται από τον κατασκευαστή υγρών ψεκασμού.

Μην χρησιμοποιήσετε ποτέ τα υγρά με σημείο ανάφλεξης κάτω από 55 °C.

Μην χρησιμοποιήσετε ποτέ διαλυτικά ή υγρά βασισμένα σε διαλύτες.

Τα τοιχώματα μπορεί να φουσκώσουν και να μην επιδέχονται καμία επέμβαση.

Μην αποθηκεύετε ποτέ τα υγρά στη δεξαμενή.

Τα υγρά μπορούν να προκαλέσουν ζημία στη δεξαμενή.

Κίνδυνος έκρηξης!

Μην χρησιμοποιείτε πηγές πίεσης άλλες εκτός από τις αυθεντικές αντλίες MESTO ή τις βαλβίδες πλήρωσης συμπιεσμένου αέρα MESTO.

Αν κάνετε κάτι τέτοιο, μπορεί να εκτοξευθούν η αντλία, το καπάκι της κεφαλής ή η βαλβίδα προκαλώντας τραυματισμούς και ο ψεκαστήρας θα μπορούσε επίσης να εκραγεί.

Αποφύγετε να βρίσκεστε κοντά σε γυμνές φλόγες κατά το ψεκασμό εύφλεκτων υγρών.

Κίνδυνος πυρκαγιάς και έκρηξης!

Να αντικαθίστανται αμέσως τα χαλασμένα ή/και τα μη επιδεχόμενα διορθωτική επέμβαση μέρη, από την τεχνική υπηρεσία του σέρβις μας ή από τον εξουσιοδοτημένο έμπορό μας.

Λόγω του κινδύνου μόλυνσης:

- Επιβάλλεται ο κατάλληλος προστατευτικός ιματισμός κατά το ψεκασμό επιβλαβών ουσιών.

- Μην ψεκάζετε στον αέρα.

- Μην ψεκάζετε τις ουσίες σε άλλα πρόσωπα, ζώα ή στα ανοικτά ύδατα.

- Μην στρέψετε ποτέ την άκρη της μάνικας σε άλλα πρόσωπα ή σε εσάς τους ίδιους.

- Μην φυσήξετε ποτέ με το στόμα σας μέσα σε οποιοδήποτε μπλοκαρισμένο μπέκ ή βαλβίδα, προσπαθώντας να τα καθαρίσετε!

Μην επισκευάσετε ποτέ ή αλλάξετε τη δεξαμενή μόνοι σας.

Κίνδυνος έκρηξης!

3.2. Προοριζόμενη χρήση

Η συσκευή προορίζεται αποκλειστικά για τον ψεκασμό των φυτοφαρμάκων, συμπεριλαμβανομένων των ζιζανιοκτόνων, στις συγκεκριμένες αναλογίες που υποδεικνύονται από τον κατασκευαστή.

3.3. Γενικές πληροφορίες

Ουσίες, άλλες από εκείνες που υποδεικνύονται ανωτέρω καθώς και τις προαναφερθείσες εξαιρούμενες εφαρμογές αποτελούν μη κατάλληλη χρήση.

Δεν είμαστε υπεύθυνοι για οποιοδήποτε είδους ζημίες ή τραυματισμούς ως αποτέλεσμα μη σωστής χρήσης και αλλαγής στον ψεκαστήρα.

Χρήση του ψεκαστήρα για τον σκοπό που θέλετε επίσης σημαίνει ότι οι οδηγίες χρήσης έχουν διαβαστεί και έχουν μελετηθεί.

Οι συγκεκριμένοι ψεκαστήρες συμπίεσης δεν είναι κατάλληλοι και δεν μπορούν, κάτω από οποιοδήποτε περιστασία, να χρησιμοποιηθούν με:

- Πολύ ιξώδη, κολλώδη ή υγρά που αφήνουν υπόλειμμα π.χ. (χρωστικές ουσίες, λίπη) που δεν μπορούν να καθαριστούν πλήρως από τον ψεκαστήρα.

- Μην αφήνετε τον ψεκαστήρα στον ήλιο

- Μην αφήνετε τον ψεκαστήρα υπό πίεση για περισσότερο από 1 ώρα. Για ασφάλεια, τραβήξτε το κουμπί από τη βαλβίδα ασφαλείας (σχήμα 15).

- Αντλώντας, πάντα να παρατηρείτε το μανόμετρο και να μην υπερβείτε την επιτρεπόμενη λειτουργούσα πίεση (βλ. τα Τεχνικά Στοιχεία).

- Πάντα να δουλεύετε και να μεταφέρετε τον ψεκαστήρα σε όρθια θέση.

- Μετά από τη χρήση και πριν από τις δραστηριότητες συντήρησης, αφαιρέστε την πίεση εντελώς από τη δεξαμενή. Τραβήξτε πάνω το κουμπί της βαλβίδας ασφαλείας μέχρι η δεξαμενή να αποσυμπιεστεί (σχέδιο 15).

4 Σκοπός της παράδοσης

(Αριθμός 1a ή 1b)

→ Κρατήστε τις οδηγίες για τη χρήση, έτσι μπορείτε να τις διαβάσετε οποιαδήποτε μεταγενέστερη ημερομηνία. Μην τις πετάξετε!

5 Αρχική συναρμολόγηση

Οδηγίες συναρμολόγησης, δείτε τη σελίδα 3.

6 Ετοιμαστείτε για χρήση

(σχήμα 2-1 2)

- Πάντα αποσυμπιέζετε πρώτα. Τραβήξτε τη βαλβίδα ασφαλείας μέχρι ο αέρας να σταματά να φυσά (Σχήμα 2).

- Τώρα αφαιρέστε το βιδωτό καπάκι από τη δεξαμενή (Σχήμα 3a) και τοποθετήστε το καπάκι στην σχισμή συγκράτησης (Σχήμα 3b).

- Το φίλτρο μπορεί είτε να παραμείνει στο άνοιγμα γεμίσματος (Σχήμα β) είτε να τοποθετηθεί μέσα στο καπάκι (Σχήμα 4b).
- Γεμίστε τη δεξαμενή με το υγρό ψεκασμού. Παρατηρήστε το μέγιστο επίπεδο γεμίσματος (5 L) (Σχήμα 5). Το επίπεδο γεμίσματος μπορεί να το διαβάσετε στο παραθυράκι με τις διαβαθμίσεις (πιο βολικά από μέσα προς τα έξω μέσω του ανοίγματος γεμίσματος).

Σύσταση για τη μίξη του υγρού ψεκασμού.

Αρχικά χύστε στο 1/3 του νερού, προσθέστε το υγρό ψεκασμού και μετά γεμίστε το υπόλοιπο με νερό. Το βιδωτό καπάκι μπορεί να χρησιμοποιηθεί για να μετρήσετε το περιεχόμενο ψεκασμού (Σχήμα 6).

- Βιδώστε το βιδωτό καπάκι στη δεξαμενή όσο πάει (Σχήμα 7).
- Απελευθερώστε τη λαβή της αντλίας σπρώχνοντας προς τα κάτω και έπειτα γυρίστε τη προς τα δεξιά (Σχήμα 8).
- Παράγετε πίεση στη δεξαμενή, το μέγιστο 3 bar (κόκκινη γραμμή στο μανόμετρο, Σχήμα 9). Η βαλβίδα ασφάλειας ενσωματωμένη στο μανόμετρο αποτρέπει τη δημιουργία υπερβάλλουσας πίεσης.
- Κλειδώστε τη λαβή της αντλίας (Σχήμα 10).
- Το Σχήμα 11 παρουσιάζει τη σχέση μεταξύ της πίεσης και του ποσοστού ροής για το στάνταρ μπέκ που παρέχεται με τον ψεκαστήρα.

7 Χρήση (Σχήμα 12 - 13)

- Προτού ψεκάσετε, πιάστε την βαλβίδα εκροής και κρατήστε τη λόγχη ψεκασμού κάθετα προς τα πάνω για να αφήσετε τον αέρα να βγει από την συσκευή. Αυτό θα εξασφαλίσει την τέλεια λειτουργία του ψεκαστήρα.
- Δείτε το Σχήμα 12α ή 12β για τις επιλογές στο πώς να μεταφέρετε τον ψεκαστήρα σας.
- Σιγουρευτείτε ότι έχετε τη σωστή πίεση ψεκασμού (1,5 – 2,5 bar) (Σχήμα 11).
- Σφίξτε το μοχλό στη βαλβίδα εκροής (πιστόλι) για να αρχίσετε να ψεκάζετε (Σχήμα 13).

8 Μετά από τη χρήση

(Σχήμα 14 - 18)

➔ Πάντα αδειάζετε τον ψεκαστήρα μετά από τη χρήση!

- Μην αδειάζετε το υπολειπόμενο υγρό μέσα στην αποχέτευση (Σχήμα 14).
- Αραιώστε το υπολειπόμενο μέσο ψεκασμού δύο φορές χρησιμοποιώντας 1/2 λίτρο νερό

κάθε φορά. Ψεκάστε αυτό το υγρό επάνω στην επιφάνεια που ψεκάζετε.

Ξεφορτωθείτε τις επιβλαβείς περιβαλλοντικές ουσίες ως επιβλαβή απόβλητα. Παρατηρήστε τις πληροφορίες που εκδίδονται από τον κατασκευαστή των μέσων ψεκασμού.

- Αποσυμπίστε. Σηκώστε το καρούμπαλο από τη βαλβίδα ασφάλειας έως ότου σταματήσει ο αέρας να φυσά (Σχήμα 15).
- Τώρα αφαιρέστε το βιδωτό καπάκι από τη δεξαμενή και τοποθετήστε το στη λαβή συγκράτησης (Σχήμα 16 - 17).
- Σκουπίστε τον ψεκαστήρα με ένα υγρό ύφασμα.
- Πλύνετε τον προστατευτικό ιματισμό και τα χέρια μετά από τη χρήση.
- Για να στεγνώσετε και να αποθηκεύσετε τη δεξαμενή, να την αφήσετε ανοικτή σε ένα στεγνό, σκιώδες και ανθεκτικό στον πάγο περιβάλλον (Σχήμα 18).

9 Συντήρηση και προσοχή

(Σχήμα 19 - 24)

Μετά από χρήση 50 φορές, πραγματοποιήστε τα εξής, τουλάχιστον μία φορά το χρόνο:

- Λιπαίνετε τη ροδέλα του εμβόλου (Σχήμα 19 - 22).
- Καθαρίστε τα μπέκ κάτω από τρεχούμενο νερό και καθαρίστε το εσωτερικό του μπέκ χρησιμοποιώντας μια καρφίτσα (Σχήμα 23).
- Αφαιρέστε το φίλτρο και ροδέλα κάτω από το τρεχούμενο νερό (Σχήμα 24).
- Λιπαίνετε τις τσιμούχες τακτικά.
- Σε πολλές χώρες, οι χειριστές ψεκαστήρων συμπίεσης είναι νόμιμα υποχρεωμένοι να εκτελέσουν ή να έχουν εκτελέσει διάφορους ελέγχους στη συσκευή καθ' όλη τη διάρκεια της ζωής της. Αυτοί οι εθνικοί κανονισμοί πρέπει να μελετηθούν. Οι δοκιμές μπορούν μόνο να εκτελεσθούν από τα καταρτισμένα άτομα.

Δοκιμές:

Εξωτερική και εσωτερική δοκιμή

τουλάχιστον κάθε 2 έτη

Δοκιμή δύναμης

τουλάχιστον κάθε 5 έτη

Είμαστε ευτυχείς να σας παρέχουμε με συστάσεις δοκιμής.

10 Επίλυση Μικροπροβλημάτων

Λάθος	Αιτία	Λύση
Δεν αναπτύσσεται καμία πίεση στην συσκευή	Αντλία ή βιδωτό καπάκι να μην είναι σφικτά βιδωμένα	Σφίξτε την αντλία ή το βιδωτό καπάκι.
	Η τσιμούχα στην αντλία ή στο βιδωτό καπάκι ελαττωματική ή μη γρασαρισμένη	Αντικαταστήστε ή λιπάνετε τις τσιμούχες.
	Ροδέλα εμβόλων ελαττωματική.	Αντικαταστήστε τη ροδέλα εμβόλων (Σχ. 19-21, 25)
Διαφυγή υγρών μέσω της αντλίας.	Δίσκος βαλβίδων μολυσμένος ή ελαττωματικός.	Καθαρίστε ή αντικαταστήστε το δίσκο βαλβίδων (Σχήμα 26).
Η πίεση παρούσα, αλλά το μπέκ δεν ψεκάζει.	Φίλτρο ή/και μπέκ που εμποδίζονται.	Καθαρίστε το φίλτρο ή/και μπέκ (Σχ. 23+24).
Το μπέκ παράγει ευθύ ψεκασμό, όχι έναν ψεκαστικό κώνο.	Λείπει η προσθήκη μπέκ.	Βάλτε τη προσθήκη μπέκ στο μπέκ.
Η βαλβίδα εκροής (πιστόλι) δεν κλείνει. Οι υγρό διαφεύγει πριν από πατηθεί ο μοχλός	Οι τσιμούχες στον δείκτη πίεσης δεν είναι γρασαρισμένες. Καρφίτσα πίεσης (τσιμούχα) ελαττωματική.	Λιπάνετε τις τσιμούχες στην καρφίτσα πίεσης με λιπαντικό (Σχήμα 27). Αντικαταστήστε την καρφίτσα πίεσης.

Χρησιμοποιείτε γνήσια ανταλλακτικά μόνο!

Μερικά περιλαμβάνονται στη σακούλα ανταλλακτικών (1a).

Οι συμπληρωματικές πληροφορίες είναι διαθέσιμες στο: www.mesto.de

11 Εγγύηση

Εγγυόμαστε ότι από την στιγμή που αγοράζεται για μια περίοδο της νόμιμα έγκυρης απαραίτητης περιόδου εγγύησης (το ανώτατο 3 έτη) αυτή η συσκευή δεν θα παρουσιάσει οποιαδήποτε λάθη υλικού ή λειτουργίας. Εάν παρουσιαστούν ελαττώματα κατά τη διάρκεια της περιόδου εγγύησης, η MESTO ή ο διανομέας στη χώρα σας θα επισκευάσει τη συσκευή χωρίς χρέωση για την εργασία-υλικά ή (κατά την κρίση της MESTO) θα αντικαταστήσει την ίδια τη συσκευή ή τα ελαττωματικά της μέρη.

Εάν προκύψουν τέτοια προβλήματα, παρακαλώ ελάτε αμέσως σε επαφή μαζί μας. Απαιτούμε να μας προσκομίσετε το τιμολόγιο αγοράς ή την απόδειξη μετρητών για την αγορά της συσκευής.

Πρόσθετα εξαρτήματα (όπως τσιμούχες, διαφράγματα, κ.λ.π.) εξαιρούνται από την εγγύηση, καθώς είναι ελαττώματα που προκύπτουν από λάθος χρήση και απρόβλεπτες περιστάσεις.

12 Διακήρυξη CE της συμμόρφωσης

Προϊόντα της σειράς **MAXIMA 3238** καλύπτουν τις απαιτήσεις του Κανονισμού Δοχείων Πίεσης 97/23/CE και φέρουν την ετικέτα CE.

Αποκλειστική εισαγωγή για την Ελλάδα:
ΑΛΕΞ. Ν. ΣΙΜΩΤΑΣ & ΣΙΑ Ο.Ε.
 Τηλ : 210 2823722 / 25
www.simotas.gr

